



1세대 Outpost 랙 사용 설명서

AWS Outposts



AWS Outposts: 1세대 Outpost 랙 사용 설명서

Copyright © 2026 Amazon Web Services, Inc. and/or its affiliates. All rights reserved.

Amazon의 상표 및 트레이드 드레스는 Amazon 외 제품 또는 서비스와 함께, Amazon 브랜드 이미지를 떨어뜨리거나 고객에게 혼동을 일으킬 수 있는 방식으로 사용할 수 없습니다. Amazon이 소유하지 않은 기타 모든 상표는 Amazon과 제휴 관계이거나 관련이 있거나 후원 관계와 관계없이 해당 소유자의 자산입니다.

Table of Contents

AWS Outposts란 무엇인가요?	1
주요 개념	1
AWS Outposts의 리소스	2
AWS 서비스 에서 지원 AWS 리전	5
북미	5
아프리카	7
아시아 태평양	8
유럽	11
중동	13
남미	14
AWS Outposts 지원되는 리전의 Amazon RDS	15
가격 책정	16
AWS Outposts 작동 방식	17
네트워크 구성 요소	18
VPC 및 서브넷	19
라우팅	19
DNS	20
서비스 링크	20
로컬 게이트웨이	21
로컬 네트워크 인터페이스	21
Outpost 랙의 요구 사항	22
시설	22
네트워킹	24
네트워크 준비 체크리스트	24
Power	29
주문 이행	31
ACE 랙의 요구 사항	32
ACE 랙 용량 및 크기 조정	32
시설	32
네트워킹	33
Power	34
시작하기	35
주문하기	35
1단계: 사이트 생성	35

2단계: Outpost 생성	37
3단계: 주문하기	37
4단계: 인스턴스 용량 수정	39
다음 단계	31
인스턴스 시작	42
1단계: VPC 생성	42
2단계: 서브넷 및 사용자 지정 라우팅 테이블 생성	43
3단계: 로컬 게이트웨이 연결 구성	45
4단계: 온프레미스 네트워크 구성	48
5단계: Outpost에서 인스턴스 시작	50
6단계: 연결 테스트	51
최적화	55
Outpost의 전용 호스트	55
인스턴스 복구 설정	57
Outpost의 배치 그룹	57
서비스 링크	59
연결	59
최대 전송 단위(MTU) 요구 사항	59
대역폭 권장 사항	60
중복 인터넷 연결	60
서비스 링크 설정	60
퍼블릭 연결 옵션	61
옵션 1. 인터넷을 통한 퍼블릭 연결	61
옵션 2. 퍼블릭 VIFs 통한 Direct Connect 퍼블릭 연결	61
프라이빗 연결 옵션	61
필수 조건	62
옵션 1. 프라이빗 VIFs 통한 Direct Connect 프라이빗 연결	63
옵션 2. Direct Connect 전송 VIFs 통한 프라이빗 연결	64
방화벽 및 서비스 링크	64
네트워크 문제 해결	66
Outpost 네트워크 장치와의 연결	66
Direct Connect AWS 리전에 대한 퍼블릭 가상 인터페이스 연결	68
Direct Connect AWS 리전에 대한 프라이빗 가상 인터페이스 연결	69
AWS 리전에 대한 ISP 퍼블릭 인터넷 연결	70
두 방화벽 디바이스 뒤에 있는 Outpost	71
로컬 게이트웨이	73

기본 사항	73
라우팅	75
연결	75
라우팅 테이블	76
직접 VPC 라우팅	77
고객 소유 IP 주소	81
사용자 지정 라우팅 테이블	84
라우팅 테이블 경로	84
요구 사항 및 제한 사항	85
사용자 지정 로컬 게이트웨이 라우팅 테이블 생성	86
로컬 게이트웨이 라우팅 테이블 모드 전환 또는 로컬 게이트웨이 라우팅 테이블 삭제	87
CoIP 풀	88
로컬 네트워크 연결	92
물리적 연결	92
링크 집계	93
가상 LAN	94
네트워크 계층 연결	95
ACE 랙 연결	97
서비스 링크 BGP 연결	98
서비스 링크 인프라, 서브넷 광고 및 IP 범위	100
로컬 게이트웨이 BGP 연결	100
로컬 게이트웨이 고객 소유의 IP 서브넷 광고	102
용량 관리	105
용량 보기	105
인스턴스 용량 수정	39
고려 사항	106
용량 작업 문제 해결	109
주문 <i>oo-xxxxxx</i> 가 Outpost ID <i>op-xxxxx</i> 와 연결되어 있지 않습니다.	109
용량 계획에는 지원되지 않는 인스턴스 유형이 포함됩니다.	110
Outpost ID가 <i>op-xxxxx</i> 인 Outpost 없음	110
Outpost <i>op-XXXX</i> 에 대해 Active CapacityTask <i>cap-XXXX</i> 가 이미 발견되었습니다.	111
Outpost <i>op-XXXX</i> 의 자산 <i>XXXX</i> 에 대해 Active CapacityTask <i>cap-XXXX</i> 가 이미 발견되었습니 다.	112
Outpost= <i>op-XXXX</i> 에는 AssetId= <i>XXXX</i> 가 유효하지 않습니다.	113
공유 리소스	114
공유 가능한 Outpost 리소스	115

Outpost의 리소스 공유를 위한 사전 조건	116
관련 서비스	116
가용 영역 공유	116
Outpost 리소스 공유	117
공유된 Outpost 리소스 공유 해제	118
공유 Outpost 리소스 식별	119
공유 Outpost 리소스 권한	119
소유자에 대한 권한	119
소비자에 대한 권한	119
결제 및 측정	120
제한 사항	120
타사 블록 스토리지	121
외부 블록 데이터 볼륨	121
외부 블록 부팅 볼륨	122
보안	123
데이터 보호	123
저장 시 암호화	124
전송 중 암호화	124
데이터 삭제	124
ID 및 액세스 관리	124
AWS Outposts가 IAM에서 작동하는 방식	125
정책 예시	129
서비스 연결 역할	131
AWS 관리형 정책	135
인프라 보안	136
변조 모니터링	137
복원력	137
규정 준수 확인	138
인터넷 액세스	138
상위 AWS 리전을 통한 인터넷 액세스	138
로컬 데이터 센터의 네트워크를 통한 인터넷 액세스	139
모니터링	140
CloudWatch 지표	141
Metrics	141
지표 차원	151
Outpost 랙에 대한 CloudWatch 지표 보기	151

CloudTrail을 사용하여 API 호출 로깅	152
AWS Outposts CloudTrail의 관리 이벤트	153
AWS Outposts 이벤트 예제	154
정비	156
연락처 세부 정보 업데이트	156
하드웨어 유지 관리	156
펌웨어 업데이트	157
네트워크 장비 유지 관리	157
전력 및 네트워크 이벤트	158
전력 이벤트	158
네트워크 연결 이벤트	158
리소스	159
기간 종료 옵션	161
구독 갱신	161
랙 반환	162
구독 전환	165
할당량	166
AWS Outposts 및 다른 서비스의 할당량	166
문서 기록	167
.....	clxxii

AWS Outposts란 무엇인가요?

AWS Outposts 는 AWS 인프라, 서비스, APIs 및 도구를 고객 온프레미스로 확장하는 완전관리형 서비스입니다. 는 AWS 관리형 인프라 AWS Outposts 에 대한 로컬 액세스를 제공하여 고객이 [AWS 리전](#)과 동일한 프로그래밍 인터페이스를 사용하여 온프레미스에서 애플리케이션을 구축하고 실행하는 동시에 지연 시간을 줄이고 로컬 데이터 처리 요구 사항을 충족하기 위해 로컬 컴퓨팅 및 스토리지 리소스를 사용할 수 있도록 지원합니다.

Outpost는 고객 사이트에 배포된 AWS 컴퓨팅 및 스토리지 용량 풀입니다.이 용량을 AWS 리전의 일부로 AWS 운영, 모니터링 및 관리합니다. EC2 인스턴스, EBS 볼륨, ECS 클러스터 및 RDS 인스턴스와 같은 AWS 리소스를 생성할 때 Outpost에서 서브넷을 생성하고 지정할 수 있습니다. Outpost 서브넷의 인스턴스는 모두 동일한 VPC 내에서 프라이빗 IP 주소를 사용하여 AWS 리전의 다른 인스턴스와 통신합니다.

Note

Outpost를 동일한 VPC 내에 있는 다른 Outpost 또는 로컬 구역에 연결할 수 없습니다.

자세한 내용은 [AWS Outposts 제품 페이지](#)를 참조하세요.

주요 개념

다음은의 주요 개념입니다 AWS Outposts.

- Outpost 사이트 -가 Outpost를 설치할 고객 관리형 물리적 건물 AWS 입니다. 사이트는 Outpost에 대한 시설, 네트워킹 및 전원 요구 사항을 충족해야 합니다.
- Outpost 용량 - Outpost에서 사용할 수 있는 컴퓨팅 및 스토리지 리소스. AWS Outposts 콘솔에서 Outpost의 용량을 보고 관리할 수 있습니다.는 Outpost 수준에서 정의하여 Outpost의 모든 자산 또는 특히 각 개별 자산에 대해 재구성할 수 있는 셀프 서비스 용량 관리를 AWS Outposts 지원합니다. Outpost 자산은 Outpost 랙 내의 단일 서버 또는 Outpost 서버일 수 있습니다.
- Outpost 장비 - AWS Outposts 서비스에 대한 액세스를 제공하는 물리적 하드웨어입니다. 하드웨어에는에서 소유하고 관리하는 랙, 서버, 스위치 및 케이블이 포함됩니다 AWS.
- Outpost 랙 - 업계 표준 42U 랙인 Outpost 폼 팩터입니다. Outpost 랙에는 랙 장착형 서버, 스위치, 네트워크 패치 패널, 전원 선반 및 블랭크 패널이 포함됩니다.

- Outposts ACE 랙 - 집계, 코어, 엣지(ACE) 랙은 다중 랙 Outpost 배포를 위한 네트워크 집계 지점 역할을 합니다. ACE 랙은 논리적 Outpost의 여러 Outpost 컴퓨팅 랙과 온프레미스 네트워크 간에 연결을 제공하여 물리적 네트워킹 포트 및 논리적 인터페이스 요구 사항의 수를 줄입니다.

컴퓨팅 랙이 4개 이상인 경우 ACE 랙을 설치해야 합니다. 컴퓨팅 랙이 4개 미만이지만 향후 4개 이상의 랙으로 확장할 계획이라면 가능한 한 이른 시점에 ACE 랙을 설치하는 것이 좋습니다.





ACE 랙에 대한 자세한 내용은 [ACE AWS Outposts 랙을 사용한 랙 배포 조정을 참조하세요](#).



- Outpost 서버 - 업계 표준 1U 또는 2U 서버인 Outpost 폼 팩터로, 표준 EIA-310D 19 호환 4포스트 랙에 설치할 수 있습니다. Outpost 서버는 공간이 제한적이거나 용량 요구 사항이 적은 사이트에 로컬 컴퓨팅 및 네트워킹 서비스를 제공합니다.
- Outpost 소유자 - AWS Outposts 주문을 하는 계정의 계정 소유자입니다. 고객과 AWS 접촉한 후 소유자는 추가 연락 지점을 포함할 수 있습니다. AWS는 연락처와 통신하여 주문, 설치 예약, 하드웨어 유지 관리 및 교체를 명확히 합니다. 연락처 정보가 변경되면 [AWS Support 센터](#)에 문의하세요.
- 서비스 링크 - Outpost와 관련 AWS 리전 간의 통신을 활성화하는 네트워크 경로입니다. 각 Outpost는 가용 영역과 관련 리전의 확장본입니다.
- 로컬 게이트웨이(LGW) - Outpost 랙과 온프레미스 네트워크 간의 통신을 지원하는 논리적 상호 연결 가상 라우터입니다.
- 로컬 네트워크 인터페이스 - Outpost 서버와 온프레미스 네트워크와의 통신을 지원하는 네트워크 인터페이스입니다.

AWS Outposts의 리소스







Outpost에서 다음 리소스를 생성하여 온프레미스 데이터 및 애플리케이션과 매우 가까운 거리에서 실행해야 하는 대기 시간이 짧은 워크로드를 지원할 수 있습니다.

컴퓨팅



리소스 유형	랙	서버
Amazon EC2 인스턴스		
Amazon ECS 클러스터		







리소스 유형	랙	서버
Amazon EKS 노드		 아 니 요

데이터베이스 및 분석





리소스 유형	랙	서버
Amazon ElastiCache 노드 (Redis 클러스터, Memcached 클러스터)		 아 니 요
Amazon EMR 클러스터		 아 니 요
Amazon RDS DB 인스턴스		 아 니 요

네트워킹



리소스 유형	랙	서버
App Mesh Envoy 프록시		 예

리소스 유형	랙	서버
Application Load Balancers		 아 니 요
Amazon VPC 서브넷		 예
Amazon Route 53		 아 니 요

스토리지

리소스 유형	랙	서버
Amazon EBS 볼륨		 아 니 요
Amazon S3 버킷		 아 니 요

기타 AWS 서비스

서비스	랙	서버
AWS IoT Greengrass		

AWS 서비스 에서 지원 AWS 리전

AWS Outposts 는 Outpost가 작동하는 AWS 리전 를 AWS 서비스 기반으로 지원합니다. 지원되는 서비스를 확인하려면 해당 지리적 영역에서 리전을 확인합니다.

영역

- [북미](#)
- [아프리카](#)
- [아시아 태평양](#)
- [유럽](#)
- [중동](#)
- [남미](#)

북미

다음 표는 북미 리전 AWS 서비스 에서에 대한 AWS Outposts 지원을 나타냅니다.

AWS 리전	Ama EC2	Ama EBS	Ama EBS 스냅샷	Ama S3	Ama RDS SQL MyS 및 Post L	Ama ECS	Ama EKS	Ama EKS LC	Ama EMF	Ama Elasti	Clou re 마이그레이션	Elasti Disa Reco	Appl on Loac Bala	Direct Coni	Ama VPC	로컬 게이트웨이
미국 동부 (버지니아 북부)	예	예	예	예	예	예	예	예	예	예	예	예	예	예	예	예
미국 동부 (오하이오)	예	예	예	예	예	예	예	예	예	예	예	예	예	예	예	예
미국 서부 (캘리포니아)	예	예	예	예	예	예	예	예	예	예	예	예	예	예	예	예

AWS 리전	Ama EC2	Ama EBS	Ama EBS 스냅샷	Ama S3	Ama RDS SQL MyS 및 Post L	Ama ECS	Ama EKS	Ama EKS LC	Ama EMF	Ama Elastihe	Clou re 마이그레이션	Elasti Disa Reco	Appl on Loac Bala	Direc Coni	Ama VPC	로컬 게이트웨이
아 북 부)																
미 국 서 부 (오 리 건)	예	예	예	예	예	예	예	예	예	예	예	예	예	예	예	예
캐 나 다 (중 부)	예	예	예	예	예	예	예	예	예	예	예	예	예	예	예	예

아프리카

다음 표는 아프리카 리전 AWS 서비스 에서에 대한 AWS Outposts 지원을 나타냅니다.

AWS 리전	Ama EC2	Ama EBS	Ama EBS 스냅샷	Ama S3	Ama RDS SQL MyS 및 Post L	Ama ECS	Ama EKS	Ama EKS LC	Ama EMF	Ama ElastiCache	CloudFormation	Elastic Disaster Recovery	Application Load Balancing	Direct Connect	Ama VPC	로컬 게이트웨이
아프리카 (케이프타운)	예	예	예	예	예	예	예	아니요	예	예	예	예	예	예	예	예

아시아 태평양

다음 표는 아시아 태평양 리전 AWS 서비스 에서에 대한 AWS Outposts 지원을 나타냅니다.

AWS 리전	Ama EC2	Ama EBS	Ama EBS 스냅샷	Ama S3	Ama RDS SQL MyS 및 Post L	Ama ECS	Ama EKS	Ama EKS LC	Ama EMF	Ama ElastiCache	CloudFormation	Elastic Disaster Recovery	Application Load Balancing	Direct Connect	Ama VPC	로컬 게이트웨이
아시아 태	예	예	예	예	아니요	예	예	아니요	예	예	아니요	예	예	예	예	예

AWS 리전	Ama EC2	Ama EBS	Ama EBS 스냅샷	Ama S3	Ama RDS SQL MyS 및 Post L	Ama ECS	Ama EKS	Ama EKS LC	Ama EMF	Ama Elastihe	Clou re 마이그레이션	Elasti Disa Reco	Appl on Loac Bala	Direc Coni	Ama VPC	로컬 게이트웨이
평양 (자카르타)																
아시아 태평양 (뭄바이)	예	예	예	예	예	예	예	아니요	예	예	예	예	예	예	예	예
아시아 태평양 (오사카)	예	예	예	예	아니요	예	예	아니요	예	예	예	예	예	예	예	예

AWS 리전	Ama EC2	Ama EBS	Ama EBS 스냅샷	Ama S3	Ama RDS SQL MyS 및 Post L	Ama ECS	Ama EKS	Ama EKS LC	Ama EMF	Ama Elastihe	Clou re 마이그레이션	Elasti Disa Reco	Appl on Loac Bala	Direc Coni	Ama VPC	로컬 게이트웨이
아시아 태평양 (서울)	예	예	예	예	예	예	예	예	예	예	예	예	예	예	예	예
아시아 태평양 (싱가포르)	예	예	예	예	예	예	예	예	예	예	예	예	예	예	예	예

AWS 리전	Ama EC2	Ama EBS	Ama EBS 스냅샷	Ama S3	Ama RDS SQL MyS 및 Post L	Ama ECS	Ama EKS	Ama EKS LC	Ama EMF	Ama Elastihe	Clou re 마이그레이션	Elasti Disa Reco	Appl on Loac Bala	Direc Coni	Ama VPC	로컬 게이트웨이
아시아 태평양 (시드니)	예	예	예	예	예	예	예	예	예	예	예	예	예	예	예	예
아시아 태평양 (도쿄)	예	예	예	예	예	예	예	예	예	예	예	예	예	예	예	예

유럽

다음 표는 유럽 리전 AWS 서비스 에서에 대한 AWS Outposts 지원을 나타냅니다.

AWS 리전	Ama EC2	Ama EBS	Ama EBS 스냅샷	Ama S3	Ama RDS SQL MyS 및 Post L	Ama ECS	Ama EKS	Ama EKS LC	Ama EMF	Ama Elasti	Clou re 마이그레이션	Elasti Disa Recv	Appl on Loac Bala	Direc Coni	Ama VPC	로컬 게이트웨이
유럽 (프랑크푸르트)	예	예	예	예	예	예	예	예	예	예	예	예	예	예	예	예
유럽 (아일랜드)	예	예	예	예	예	예	예	아 그 여	예	예	예	예	예	예	예	예
유럽 (런던)	예	예	예	예	예	예	예	예	예	예	예	예	예	예	예	예
유럽 (밀라노)	예	예	예	예	예	예	예	아 그 여	예	예	예	예	예	예	예	예

AWS 리전	Ama EC2	Ama EBS	Ama EBS 스냅샷	Ama S3	Ama RDS SQL MyS 및 Post L	Ama ECS	Ama EKS	Ama EKS LC	Ama EMF	Ama Elasti	Clou re 마이그레이션	Elasti Disa Reco	Appl on Loac Bala	Direc Coni	Ama VPC	로컬 게이트웨이
유럽 (파리)	예	예	예	예	예	예	예	아니요	예	예	예	예	예	예	예	예
유럽 (스톡홀름)	예	예	예	예	예	예	예	아니요	예	예	예	예	예	예	예	예

중동

다음 표는 중동 리전 AWS 서비스 에서에 대한 AWS Outposts 지원을 나타냅니다.

AWS 리전	Ama EC2	Ama EBS	Ama EBS 스냅샷	Ama S3	Ama RDS SQL MyS 및 Post L	Ama ECS	Ama EKS	Ama EKS LC	Ama EMF	Ama Elasti	Clou re 마이 그 레이션	Elasti Disa Reco	Appl on Loac Bala	Direct Coni	Ama VPC	로컬 게이트웨이
이스라엘 (텔아비브)	예	예	예	예	예	예	예	아니요	예	예	아니요	예	아니요	예	예	예
Midc East (Bah)	예	예	예	예	예	예	예	예	예	예	예	예	예	예	예	예
중동 (UAE)	예	예	아니요	아니요	아니요	예	예	아니요	예	예	아니요	예	아니요	예	예	예

남미

다음 표는 남아메리카 리전 AWS 서비스 에서에 대한 AWS Outposts 지원을 나타냅니다.

AWS 리전	Ama EC2	Ama EBS	Ama EBS 스냅샷	Ama S3	Ama RDS SQL MyS 및 Post L	Ama ECS	Ama EKS	Ama EKS LC	Ama EMF	Ama Elastihe	Clou re 마이그레이션	Elas Disa Rec	Appl on Loac Bala	Direc Con	Ama VPC	로컬 게이트웨이
남아메리카(상파울루)	예	예	예	예	예	예	예	예	예	예	예	예	예	예	예	예

AWS Outposts 지원되는 리전의 Amazon RDS

의 Amazon RDS AWS Outposts 는 AWS 리전다음에서 사용할 수 있습니다.

- 아프리카(케이프타운)
- 아시아 태평양(홍콩)
- 아시아 태평양(도쿄)
- 아시아 태평양(서울)
- 아시아 태평양(오사카)
- 아시아 태평양(뭄바이)
- 아시아 태평양(싱가포르)
- 아시아 태평양(시드니)
- 캐나다(중부)
- 유럽(프랑크푸르트)
- 유럽(스톡홀름)

- 유럽(밀라노)
- 유럽(아일랜드)
- 유럽(런던)
- 유럽(파리)
- 이스라엘(텔아비브)
- 중동(UAE)
- Middle East (Bahrain)
- 남아메리카(상파울루)
- 미국 동부(버지니아 북부)
- 미국 동부(오하이오)
- 미국 서부(캘리포니아 북부)
- 미국 서부(오리건)

가격 책정

요금은 주문 세부 정보를 기준으로 합니다. 주문 시 다양한 Outpost 구성 중에서 선택할 수 있으며, 각 구성은 Amazon EC2 인스턴스 유형과 스토리지 옵션의 조합을 제공합니다. 계약 기간과 결제 옵션도 선택합니다. 요금에는 다음이 포함됩니다.

- Outpost 랙 - 제공, 설치, 인프라 서비스 유지 보수, 소프트웨어 패치 및 업그레이드, 랙 제거.
- Outpost 서버 - 제공, 인프라 서비스 유지 보수, 소프트웨어 패치 및 업그레이드. 반환을 위한 서버 설치 및 압축은 사용자의 책임입니다.

공유 리소스 및 AWS 리전에서 Outpost로의 데이터 전송에 대한 요금이 청구됩니다. 가 가용성과 보안을 유지하기 위해 AWS 수행하는 데이터 전송에 대해서도 요금이 청구됩니다.

위치, 구성 및 결제 옵션에 따른 요금은 다음을 참조하세요.

- [Outpost 랙 요금](#)
- [Outpost 서버 요금](#)

AWS Outposts 작동 방식

AWS Outposts 는 Outpost와 AWS 리전 간에 일정하고 일관된 연결로 작동하도록 설계되었습니다. 리전 및 온프레미스 환경의 로컬 워크로드에 이렇게 연결하려면 Outpost를 온프레미스 네트워크에 연결해야 합니다. 온프레미스 네트워크는 광역 네트워크(WAN) 액세스를 리전에 다시 제공해야 합니다. 또한 온프레미스 워크로드 또는 애플리케이션이 있는 로컬 네트워크에 대한 LAN 또는 WAN 액세스를 제공해야 합니다.

다음은 Outpost 폼 팩터를 나타낸 다이어그램입니다.

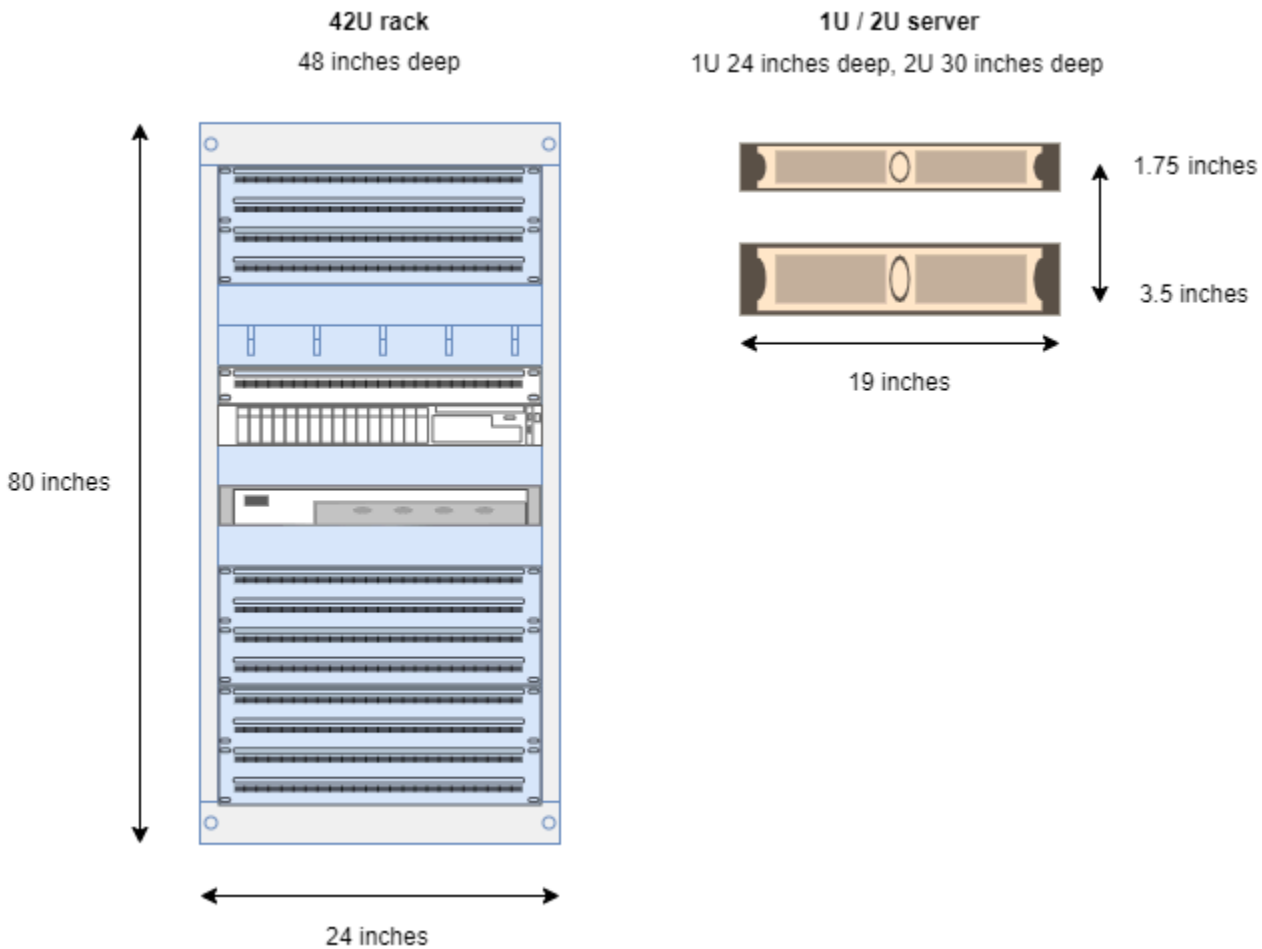

내용

- [네트워크 구성 요소](#)
- [VPC 및 서브넷](#)
- [라우팅](#)
- [DNS](#)

- [서비스 링크](#)
- [로컬 게이트웨이](#)
- [로컬 네트워크 인터페이스](#)

네트워크 구성 요소

AWS Outposts 는 인터넷 게이트웨이, 가상 프라이빗 게이트웨이, Amazon VPC Transit Gateway 및 VPC 엔드포인트를 포함하여 리전에서 액세스할 수 있는 VPC 구성 요소를 사용하여 Amazon VPC를 리전에서 AWS Outpost로 확장합니다. Outpost는 리전의 가용 영역에 위치하며 복원력을 위해 사용할 수 있는 해당 가용 영역의 확장본입니다.

다음은 Outpost의 네트워크 구성 요소를 나타낸 다이어그램입니다.

- AWS 리전 및 온프레미스 네트워크
- 리전에 여러 서브넷이 있는 VPC
- 온프레미스 네트워크 내의 Outpost
- 제공된 Outpost와 로컬 네트워크 간의 연결:
 - Outpost 랙의 경우: 로컬 게이트웨이
 - Outpost 서버의 경우: 로컬 네트워크 인터페이스(LNI)

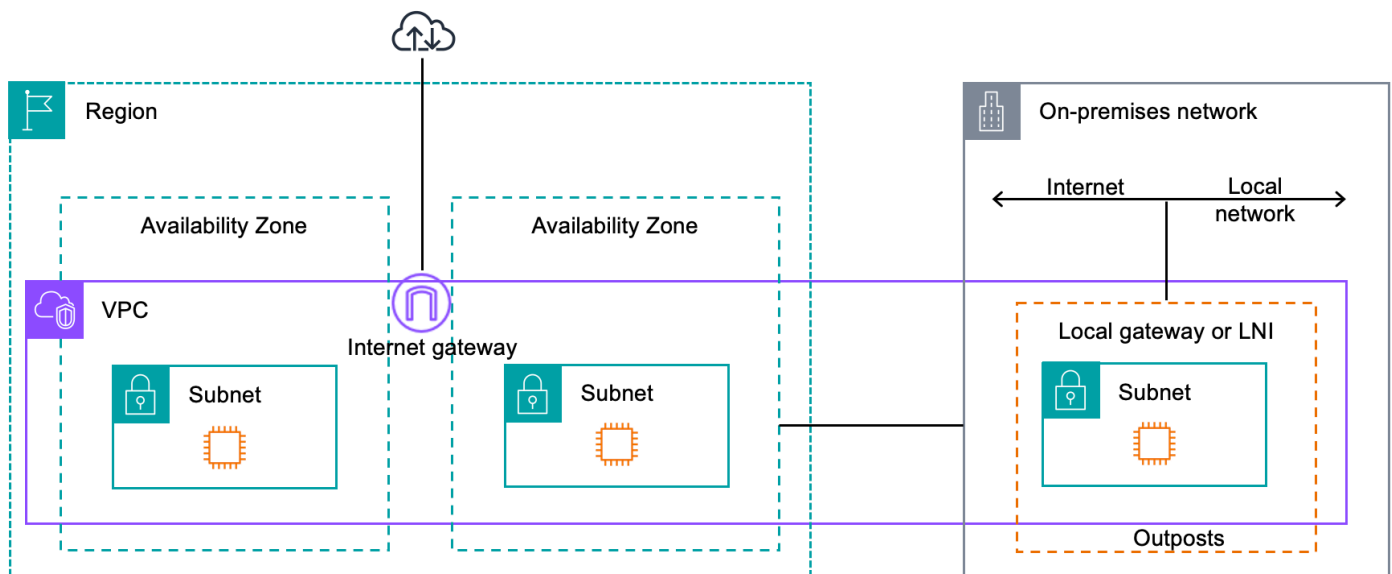

VPC 및 서브넷

Virtual Private Cloud(VPC)는 해당 AWS 리전의 모든 가용 영역에 걸쳐 있습니다. Outpost 서브넷을 추가하여 리전의 모든 VPC를 Outpost로 확장할 수 있습니다. VPC에 Outpost 서브넷을 추가하려면 서브넷을 생성할 때 Outpost의 Amazon 리소스 이름(ARN)을 지정합니다.

Outpost는 여러 서브넷을 지원합니다. Outpost에서 EC2 인스턴스를 시작할 때 EC2 인스턴스 서브넷을 지정할 수 있습니다. Outpost는 AWS 컴퓨팅 및 스토리지 용량의 풀이므로 인스턴스가 배포되는 기본 하드웨어를 지정할 수 없습니다.

각 Outpost는 Outpost 서브넷이 하나 이상 있을 수 있는 여러 VPC를 지원할 수 있습니다. Amazon VPC 할당량에 대한 자세한 내용은 Amazon VPC 사용 설명서의 [Amazon VPC 할당량](#)를 참조하세요.

Outpost를 생성한 VPC의 VPC CIDR 범위에서 Outpost 서브넷을 생성합니다. Outpost 서브넷에 있는 EC2 인스턴스와 같은 리소스에는 Outpost 주소 범위를 사용할 수 있습니다.

라우팅

기본적으로 모든 Outpost 서브넷은 VPC로부터 기본 라우팅 테이블을 상속합니다. 사용자 지정 라우팅 테이블을 생성하여 Outpost 서브넷과 연결할 수 있습니다.

Outpost 서브넷의 라우팅 테이블은 가용 영역 서브넷의 라우팅 테이블과 동일하게 작동합니다. IP 주소, 인터넷 게이트웨이, 로컬 게이트웨이, 가상 프라이빗 게이트웨이 및 피어링 연결을 대상으로 지정할 수 있습니다. 예를 들어, 상속된 기본 라우팅 테이블 또는 사용자 지정 테이블을 통해 각 Outpost 서브넷은 VPC 로컬 경로를 상속합니다. 즉, VPC CIDR에 대상이 있는 Outpost 서브넷을 포함하여 VPC의 모든 트래픽은 VPC에서 라우팅되는 상태를 유지합니다.

Outpost 서브넷 라우팅 테이블에는 다음 대상이 포함될 수 있습니다.

- VPC CIDR 범위 -는 설치 시 이를 AWS 정의합니다. 이는 로컬 경로이며, 동일한 VPC에 있는 Outpost 인스턴스 간 트래픽을 포함하여 모든 VPC 라우팅에 적용됩니다.
- AWS 리전 대상 - 여기에는 Amazon Simple Storage Service(Amazon S3), Amazon DynamoDB 게이트웨이 엔드포인트, AWS Transit Gateway, 가상 프라이빗 게이트웨이, 인터넷 게이트웨이 및 VPC 피어링에 대한 접두사 목록이 포함됩니다.

동일한 Outpost에 있는 여러 VPC와 피어링 연결이 있는 경우 VPC 간 트래픽은 Outpost에 남아 있으며 해당 리전으로 다시 연결되는 서비스 링크를 사용하지 않습니다.

- Outpost에서 로컬 게이트웨이를 통한 VPC 내 통신 – 직접 VPC 라우팅을 사용한 로컬 게이트웨이를 사용하여 여러 Outpost 전반의 동일한 VPC에 있는 서브넷 간 통신을 설정할 수 있습니다. 자세한 내용은 다음을 참조하세요.
 - [직접 VPC 라우팅](#)
 - [AWS Outposts 로컬 게이트웨이로 라우팅](#)

DNS

기본적으로, Outpost 서브넷의 EC2 인스턴스는 Amazon Route 53 DNS 서비스를 사용하여 도메인 이름을 IP 주소로 확인할 수 있습니다. Route 53은 Outpost에서 실행 중인 인스턴스의 도메인 등록, DNS 라우팅, 상태 확인을 비롯한 DNS 기능을 지원합니다. 퍼블릭 호스팅 가용 영역과 프라이빗 호스팅 가용 영역 모두 트래픽을 특정 도메인으로 라우팅하는 데 지원됩니다. Route 53 해석기는 AWS 리전에서 호스팅됩니다. 따라서 이러한 DNS 기능이 작동하려면 Outpost에서 AWS 리전으로의 서비스 링크 연결이 가동되고 실행되어야 합니다.

Outpost와 AWS 리전 간의 경로 지연 시간에 따라 Route 53에서 DNS 확인 시간이 길어질 수 있습니다. 이 경우, 온프레미스 환경에 로컬로 설치된 DNS 서버를 사용할 수 있습니다. 자체 DNS 서버를 사용하려면 온프레미스 DNS 서버용 DHCP 옵션 세트를 생성하고 VPC와 연결해야 합니다. 또한 이러한 DNS 서버에 IP 연결이 있는지 확인해야 합니다. 연결이 용이하도록 로컬 게이트웨이 라우팅 테이블에 경로를 추가해야 할 수도 있지만 이 옵션은 로컬 게이트웨이가 있는 Outpost 랙에만 사용할 수 있습니다. DHCP 옵션 세트는 VPC 범위를 가지므로 VPC의 Outpost 서브넷과 가용 영역 서브넷 모두에 있는 인스턴스는 DNS 이름 확인을 위해 지정된 DNS 서버를 사용하려고 합니다.

Outpost에서 시작된 DNS 쿼리에는 쿼리 로깅이 지원되지 않습니다.

서비스 링크

서비스 링크는 Outpost에서 선택한 AWS 리전 또는 Outposts 홈 리전으로 다시 연결되는 연결입니다. 서비스 링크는 Outpost가 선택한 홈 리전과 통신할 때마다 사용되는 암호화된 VPN 연결 세트입니다. 가상 LAN(VLAN)을 사용하여 서비스 링크의 트래픽을 분류합니다. 서비스 링크 VLAN을 사용하면 Outpost와 AWS 리전 간의 VPC 내 트래픽과 Outpost 간 트래픽을 모두 관리할 수 있습니다 AWS .

Outpost가 프로비저닝되면 서비스 링크가 생성됩니다. 서버 폼 팩터가 있는 경우 연결을 생성합니다. 랙이 있는 경우는 서비스 링크를 AWS 생성합니다. 자세한 내용은 다음을 참조하세요.

- [AWS Outposts 에 연결 AWS 리전](#)
- AWS Outposts 고가용성 설계 및 아키텍처 고려 사항 AWS 백서의 [애플리케이션/워크로드 라우팅](#)

로컬 게이트웨이

Outpost 랙에는 온프레미스 네트워크 연결을 제공하는 로컬 게이트웨이가 포함되어 있습니다.

Outpost 랙이 있는 경우 온프레미스 네트워크가 대상인 로컬 게이트웨이를 대상으로 포함할 수 있습니다. 로컬 게이트웨이는 Outpost 랙에만 사용할 수 있으며 Outpost 랙과 연결된 VPC 및 서브넷 라우팅 테이블에서만 사용할 수 있습니다. 자세한 내용은 다음을 참조하세요.

- [Outpost 랙의 로컬 게이트웨이](#)
- AWS Outposts 고가용성 설계 및 아키텍처 고려 사항 AWS 백서의 [애플리케이션/워크로드 라우팅](#)

로컬 네트워크 인터페이스

Outpost 서버에는 온프레미스 네트워크에 대한 연결을 제공하는 로컬 네트워크 인터페이스가 포함되어 있습니다. 로컬 네트워크 인터페이스는 Outpost 서브넷에서 실행되는 Outpost 서버에서만 사용할 수 있습니다. Outpost 랙 또는 AWS 리전의 EC2 인스턴스에서는 로컬 네트워크 인터페이스를 사용할 수 없습니다. 로컬 네트워크 인터페이스는 온프레미스 위치에서만 사용할 수 있습니다. 자세한 내용은 Outpost 서버용 AWS Outposts 사용 설명서의 [로컬 네트워크 인터페이스](#)를 참조하세요.

Outpost 랙의 사이트 요구 사항

Outpost 사이트는 Outpost가 운영되는 물리적 장소입니다. 사이트는 일부 국가 및 지역에서만 사용할 수 있습니다. 자세한 내용은 [AWS Outposts 랙 FAQ](#)를 참조하세요. 다음 질문을 참조하십시오: Outpost 랙을 사용할 수 있는 국가 및 리전은 어디입니까?

이 페이지에서는 Outpost 랙의 요구 사항을 다룹니다. 집계, 코어, 엣지(ACE) 랙을 설치하는 경우 사이트는 [Outpost ACE 랙의 사이트 요구 사항](#)에 나열된 요구 사항도 충족해야 합니다.

Outpost 서버의 요구 사항은 Outpost 서버용 AWS Outposts 사용 설명서의 [Outpost 서버의 사이트 요구 사항](#)을 참조하세요.

시설

랙의 시설 요구 사항은 다음과 같습니다.

- 온도 및 습도 – 주변 온도는 41°F(5°C)에서 95°F(35°C) 사이여야 합니다. 상대 습도는 8~ 80% 사이여야 하며 결로 현상이 없어야 합니다.
- 공기 흐름 – 랙은 전면 통로에서 찬 공기를 끌어들이고 후면 통로로 뜨거운 공기를 배출합니다. 랙 위치는 분당 입방 피트(CFM)의 kVA의 145.8배 이상의 공기 흐름을 제공해야 합니다.
- 적재 도크 – 적재 도크에는 높이 94인치(239cm), 너비 54인치(138cm), 깊이 51인치(130cm)의 랙 상자를 수용할 수 있어야 합니다.
- 무게 지원 – 무게는 구성에 따라 다릅니다. 주문 요약에 지정된 구성의 무게는 랙 포인트 로드에서 확인할 수 있습니다. 랙이 설치된 위치와 해당 위치까지의 경로가 지정된 무게를 지탱해야 합니다. 여기에는 경로를 따라 있는 모든 화물 및 일반 엘리베이터가 포함됩니다.
- 여유 공간 – 랙은 높이 80인치(203cm), 너비 24인치(61cm), 깊이 48인치(122cm)입니다. 모든 출입구, 복도, 회전로, 경사로, 엘리베이터는 충분한 공간을 확보해야 합니다. 최종 휴식 위치에는 Outpost를 놓을 공간이 24인치(61cm), 깊이 48인치(122cm), 추가로 48인치(122cm)의 전면 간격과 24인치(61cm)의 후면 간격이 있어야 합니다. Outpost에 필요한 총 최소 면적은 너비 24인치(61cm), 깊이 10피트(305cm)입니다.

다음 다이어그램은 간극을 포함하여 Outpost에 필요한 총 최소 면적을 보여줍니다.

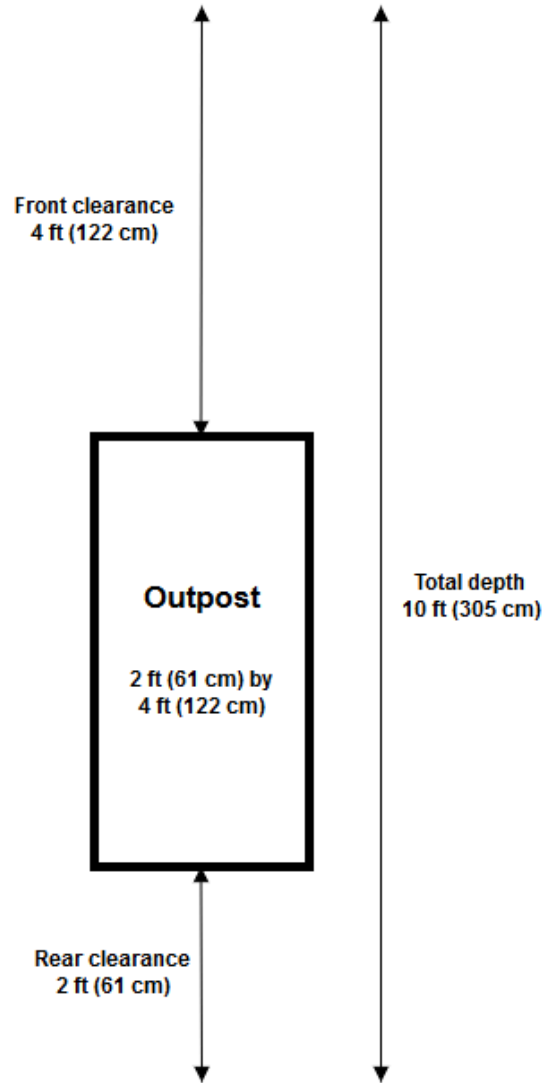

- 지진 브레이스 - 규정 또는 코드에서 요구하는 범위 내에서 시설에 있는 동안 랙에 적절한 지진 앵커 리지 및 브레이스를 설치하고 유지 관리합니다.는 모든 Outpost 랙에서 최대 2.0G의 지진 활동을 보호하는 바닥 브래킷을 AWS 제공합니다.
- 본딩 포인트 AWS- 설치 중에 공인 기술자가 검증할 랙을 전기 기술자가 본딩할 수 있도록 랙 위치에 본딩 와이어/포인트를 제공하는 것이 좋습니다.
- 시설 액세스 - Outpost에 액세스, AWS 서비스 또는 제거하는 기능에 부정적인 영향을 미치는 방식으로 시설을 변경하지 않습니다.
- 고도 - 랙이 설치된 공간의 고도는 10,005피트(3,050미터) 미만이어야 합니다.

네트워킹

랙의 네트워킹 요구 사항은 다음과 같습니다.

- 1Gbps, 10Gbps, 40Gbps 또는 100Gbps의 속도로 업링크를 제공합니다.
서비스 링크 연결에 대한 대역폭 권장 사항은 [대역폭 권장 사항](#)을 참조하세요.
- Lucent Connector(LC)가 있는 단일 모드 파이버(SMF), 멀티모드 파이버(MMF) 또는 LC가 있는 MMF OM4를 제공합니다.
- 스위치 또는 라우터일 수 있는 업스트림 장치를 하나 또는 두 개 제공합니다.고가용성을 제공하려면 두 개의 장치를 사용하는 것이 좋습니다.

네트워크 준비 체크리스트

Outpost 구성을 위한 정보를 수집할 때 이 체크리스트를 사용합니다. 여기에는 LAN, WAN 및 Outpost와 로컬 트래픽 대상 간의 모든 디바이스와 AWS 리전의 대상이 포함됩니다.

업링크 속도, 포트 및 광케이블

업링크 속도 및 포트

Outpost에는 로컬 네트워크에 연결되는 Outpost 네트워크 장치 두 개가 있습니다. 각 장치가 지원할 수 있는 업링크 수는 대역폭 요구 사항과 라우터가 지원할 수 있는 항목에 따라 다릅니다. 자세한 내용은 [물리적 연결](#) 단원을 참조하세요.

다음 목록은 업링크 속도를 기준으로 각 Outpost 네트워크 장치에 지원되는 업링크 포트 수를 보여줍니다.

1Gbps

1, 2, 4, 6 또는 8 업링크

10Gbps

1, 2, 4, 8, 12 또는 16개의 업링크

40Gbps 또는 100Gbps

1, 2 또는 4개의 업링크

파이버

AWS Outposts 에는 Lucent 커넥터(LC)가 있는 광섬유가 필요합니다.

다음 표에는 지원되는 광학 표준과 필요한 해당 광섬유 유형이 나열되어 있습니다. 광학 표준에서 다중 파이버 푸시온(MPO) 커넥터를 사용하는 경우 4 x LC 커넥터가 Outpost에 연결되어 하나의 링크를 설정하는 4 x LC Type-B 브레이크아웃 케이블에 대한 MPO가 필요합니다.

업링크 속도	광학 표준	파이버 유형
1Gbps	— 1000Base-LX	SMF(LC)
1Gbps	— 1000베이스-X	MMF(LC)
10Gbps	- 10GBASE-IR - 10GBASE-LR	SMF(LC)
10Gbps	— 10GBASE-SR	MMF(LC)
40Gbps	- 40GBASE-IR4 (LR4L) — 40GBASE-LR4	SMF(LC)
40Gbps	— 40GBASE-ESR4 - 40GBASE-SR4	MMF(MPO에서 LC Type-B 브레이크아웃 4개)
100Gbps	— 100GBASE-CWDM4 - 100GBASE-LR4	SMF(LC)
100Gbps	— 100G PSM4 MSA	SMF(MPO에서 LC Type-B 브레이크아웃 4개)
100Gbps	— 100GBASE-SR4	MMF(MPO에서 LC Type-B 브레이크아웃 4개)

Outpost 링크 집계 및 VLAN

Outpost와 네트워크 간에는 링크 집계 제어 프로토콜(LACP)이 필요합니다. LACP와 함께 동적 LAG를 사용해야 합니다.

각 Outpost 네트워크 장치에는 다음과 같은 VLAN이 필요합니다. 자세한 내용은 [가상 LAN](#) 단원을 참조하세요.

Outpost 네트워크 장치	서비스 링크 VLAN	로컬 게이트웨이 VLAN
#1	유효한 값: 1-4094	유효한 값: 1-4094
#2	유효한 값: 1-4094	유효한 값: 1-4094

각 Outpost 네트워크 장치에 대해 서비스 링크 및 로컬 게이트웨이에 동일한 VLAN을 사용할지 아니면 다른 VLAN을 사용할지 선택할 수 있습니다. 하지만 각 Outpost 네트워크 장치는 다른 Outpost 네트워크 장치와 다른 VLAN을 사용하는 것이 좋습니다. 자세한 내용은 [링크 집계](#) 및 [가상 LAN](#)을 참조하세요.

또한 이중 레이어 2 연결을 사용하는 것이 좋습니다. LACP는 링크 집계에 사용되며 고가용성에는 사용되지 않습니다. Outpost 네트워크 장치 간 LACP는 지원되지 않습니다.

Outpost 네트워크 장치 IP 연결

Outpost 네트워크 장치 두 개에는 각각 서비스 링크 및 로컬 게이트웨이 VLAN을 위한 CIDR 및 IP 주소가 필요합니다. /30 또는 /31 CIDR을 사용하여 각 네트워크 장치에 전용 서브넷을 할당하는 것이 좋습니다. Outpost 에서 사용할 서브넷과 IP 주소를 지정합니다. 자세한 내용은 [네트워크 계층 연결](#) 단원을 참조하세요.

Outpost 네트워크 장치	서비스 링크 요구 사항	로컬 게이트웨이 요구 사항
#1	<ul style="list-style-type: none"> - 서비스 링크 CIDR(/30 또는 /31) — 서비스 링크 IP 주소 	<ul style="list-style-type: none"> - 로컬 게이트웨이 CIDR(/30 또는 /31) — 로컬 게이트웨이 IP 주소
#2	<ul style="list-style-type: none"> - 서비스 링크 CIDR(/30 또는 /31) — 서비스 링크 IP 주소 	<ul style="list-style-type: none"> - 로컬 게이트웨이 CIDR(/30 또는 /31) — 로컬 게이트웨이 IP 주소

서비스 링크 최대 전송 단위(MTU)

네트워크는 Outpost와 상위 AWS 리전의 서비스 링크 엔드포인트 간에 1,500바이트 MTU를 지원해야 합니다. 서비스 링크에 대한 자세한 내용은 [AWS Outposts AWS 리전에 연결을\(를\)](#) 참조하세요.

서비스 링크 테두리 게이트웨이 프로토콜

Outpost는 서비스 링크 VLAN을 통한 서비스 링크 연결을 위해 각 Outpost 네트워크 장치와 로컬 네트워크 장치 간에 외부 BGP (eBGP) 피어링 세션을 설정합니다. 자세한 내용은 [서비스 링크 BGP 연결](#) 단원을 참조하세요.

Outpost	서비스 링크 BGP 요구 사항
당신의 Outpost	<ul style="list-style-type: none"> – Outpost BGP 자율 시스템 번호(ASN). 2바이트(16비트) 또는 4바이트(32비트). 프라이빗 ASN 범위(64512-65534 또는 420000000-4294967294)에서. – 인프라 CIDR(/26 필수, 두 개의 연속 /27로 광고).

로컬 네트워크 장치	서비스 링크 BGP 요구 사항
#1	<ul style="list-style-type: none"> – 서비스 링크 BGP 피어 IP 주소. – 서비스 링크 BGP 피어 ASN. 2바이트(16비트) 또는 4바이트(32비트).
#2	<ul style="list-style-type: none"> – 서비스 링크 BGP 피어 IP 주소. – 서비스 링크 BGP 피어 ASN. 2바이트(16비트) 또는 4바이트(32비트).

서비스 링크 방화벽

UDP 및 TCP 443은 방화벽에 상태 저장 방식으로 나열되어야 합니다.

프로토콜	소스 포트	소스 주소	대상 포트	대상 주소
UDP	443	Outpost 서비스 링크 /26	443	Outpost 리전의 공개 경로
TCP	1025-65535	Outpost 서비스 링크 /26	443	Outpost 리전의 공개 경로

Direct Connect 연결 또는 퍼블릭 인터넷 연결을 사용하여 Outpost를 AWS 리전에 다시 연결할 수 있습니다. Outpost 서비스 링크 연결의 경우, 방화벽 또는 엣지 라우터에서 NAT 또는 PAT를 사용할 수 있습니다. 서비스 링크 설정은 항상 Outpost에서 시작됩니다.

MTU 및 175ms 지연 시간과 같은 서비스 링크 요구 사항에 대한 자세한 내용은 [서비스 링크를 통한 연결](#)을 참조하세요.

로컬 게이트웨이 Border Gateway Protocol

Outpost는 로컬 네트워크에서 로컬 게이트웨이로 연결하기 위해 각 Outpost 네트워크 장치에서 로컬 네트워크 장치로 eBGP 피어링 세션을 설정합니다. 자세한 내용은 [로컬 게이트웨이 BGP 연결](#) 단원을 참조하세요.

Outpost	로컬 게이트웨이 BGP 요구 사항
당신의 Outpost	<ul style="list-style-type: none"> – Outpost BGP 자율 시스템 번호(ASN). 2바이트(16비트) 또는 4바이트(32비트). 프라이빗 ASN 범위(64512-65534 또는 420000000-4294967294)에서. – 광고용 CoIP CIDR (퍼블릭 또는 프라이빗, 최소 /26)

로컬 네트워크 장치	로컬 게이트웨이 BGP 요구 사항
#1	<ul style="list-style-type: none"> — 로컬 게이트웨이 BGP 피어 IP 주소. – 로컬 게이트웨이 BGP 피어 ASN. 2바이트(16비트) 또는 4바이트(32비트).

로컬 네트워크 장치	로컬 게이트웨이 BGP 요구 사항
#2	<ul style="list-style-type: none"> — 로컬 게이트웨이 BGP 피어 IP 주소. – 로컬 게이트웨이 BGP 피어 ASN. 2바이트(16 비트) 또는 4바이트(32비트).

Power

Outpost 전원 쉘프는 5kVA, 10kVA 또는 15kVA의 세 가지 전원 구성을 지원합니다. 전원 쉘프의 구성은 Outpost 용량의 총 전력 소비량에 따라 달라집니다. 예를 들어 Outpost 리소스의 최대 전력 소비량이 9.7kVA인 경우 이중 단상 전원을 위해 L6-30P 또는 IEC309 4개, S1에 2드롭, S2에 2드롭 등 10kVA에 대한 전원 구성을 제공해야 합니다. 세 가지 전원 구성은 다음 두 번째 표에 설명되어 있습니다.

다양한 Outpost 리소스에 대한 전력 소비 요구 사항을 보려면 <https://console.aws.amazon.com/outposts/> AWS Outposts 콘솔에서 카탈로그 찾아보기를 선택합니다.

요구 사항	사양
AC 라인 전압	단상 208~277VAC, 50 또는 60Hz 3상: <ul style="list-style-type: none"> • 208~250VAC(Delta), 50~60Hz • 346~480VAC(Wye), 50~60Hz
전력 소비	5kVA(4kW), 10kVA(9kW) 또는 15kVA(13kW)
AC 보호(업스트림 파워 브레이커)	1N 입력(예비 없음) 및 2N 입력(예비) 모두: 30A, 32A 또는 50A(D 커브 또는 K 커브 회로 차단기 포함). 2N 입력(예비)에만 해당: C 커브, D 커브 또는 K 커브 회로 차단기 B-커브 이하는 지원되지 않습니다.
AC 입력 유형(리셉터클)	단상 3xL6-30P, P+P+E, 30A 또는 3XIEC60309 P+N+E, IP67, 32A 플러그

요구 사항	<p>사양</p> <p>3상, Wye 1XiE C60309, 3P+N+E, IP67, 시계 위치 7, 30A 플러그 또는 1XIEC60309, 3P+N+E, IP67, 시계 위치 6, 32A 플러그</p> <p>3상, 델타 1x Non-NEMA 트위스트락 허벨 CS8365C, 3P+E, 센터 그라운드, 50A 플러그</p> <div style="border: 1px solid #add8e6; border-radius: 10px; padding: 10px; margin-top: 10px;"> <p>Note</p> <p>가장 좋은 방법은 IP67 플러그를 IP67 콘센트에 연결하는 것입니다. 그렇게 할 수 없는 경우 IP67 플러그는 IP44 리셉터클과 연결됩니다. 플러그와 소켓을 결합한 정격은 더 낮은 등급(IP44)이 됩니다.</p> </div>
휩 길이	3미터(10.25피트)
휩 - 랙 케이블링 입력	랙 위 또는 아래에서

파워 션프에는 다음과 같이 구성할 수 있는 두 개의 입력 단자 S1과 S2가 있습니다.

	이중화, 단상	이중화, 3상	단상	3상
5 kVA	L6-30P 또는 IEC309 2개, S1에 한 번, S2에 한 번 떨어뜨립니다.	AH530P7W,	제공되지 않음	AH530P7W,
10kVA	L6-30P 또는 IEC309 4개, S1에 두 번, S2에 두 번 떨어뜨립니다.	AH532P6W 또는 CS8365C 2개, S1에 한 번, S2에 한 번 떨어뜨립니다.	L6-30P 또는 IEC309 2개, S1에 두 번 떨어뜨립니다.	AH532P6W 또는 CS8365C 1개, S1에 한 번 떨어뜨립니다.
15kVA	L6-30P 또는 IEC309 6개, S1에 세 번, S2에 세 번 떨어뜨립니다.		L6-30P 또는 IEC309 3개, S1에 세 번 떨어뜨립니다.	

앞에서 설명한 대로가 AWS 제공하는 AC 휩을 대체 전원 플러그에 장착해야 하는 경우 다음을 고려하세요.

- 고객이 제공한 공인 전기 기술자만이 새 플러그 유형에 맞게 AC 힙을 수정해야 합니다.
- 설치에 해당하는 모든 국가, 주 및 리전 안전 요구 사항을 준수해야 하며 필요에 따라 전기 안전에 대한 검사를 거쳐야 합니다.
- 고객은 AC 힙 플러그의 수정 사항을 AWS 담당자에게 알려야 합니다. 요청 시 수정 사항에 대한 정보를 제공합니다 AWS. 관할권을 가진 당국에서 발행한 안전 검사 기록도 포함해야 합니다. 이는 AWS 직원이 장비에 대한 작업을 수행하도록 하기 전에 설비의 안전성을 검증하기 위한 요구 사항입니다.

주문 이행

주문을 이행하기 위해 AWS 는 날짜와 시간을 예약합니다. 설치 전에 확인하거나 제공해야 할 항목의 체크리스트도 받게 됩니다.

AWS 설치 팀은 예정된 날짜 및 시간에 사이트에 도착합니다. 식별된 위치에 랙을 배치합니다. 랙에 대한 전기 연결 및 설치에 귀하와 귀하의 전기 기술자가 담당합니다.

전기 설비 및 해당 설비의 모든 변경은 모든 관련 법률, 규정 및 모범 사례에 따라 공인 전기 기술자가 수행하도록 해야 합니다. Outpost 하드웨어 또는 전기 설치를 변경하기 전에 AWS 의 승인을 받아야 합니다. 사용자는 규정 준수 및 변경 사항의 안전성을 확인하는 문서를 AWS 제공하는 데 동의합니다. AWS 는 Outpost 전기 설치 또는 시설 전기 배선 또는 변경으로 인해 발생하는 위험에 대해 책임을 지지 않습니다. Outpost 하드웨어를 다른 방식으로 변경해서는 안 됩니다.

팀이 고객이 제공하는 업링크를 통해 Outpost 랙에 대한 네트워크 연결을 설정하고 랙 용량을 구성합니다.

Outpost 랙을 위한 Amazon EC2 및 Amazon EBS 용량을 AWS 계정에서 사용할 수 있는지 확인하면 설치가 완료됩니다.

Outpost ACE 랙의 사이트 요구 사항

Note

ACE 랙이 필요한 경우에만 적용됩니다.

집계, 코어, 엣지(ACE) 랙은 다중 랙 Outpost 배포를 위한 네트워크 집계 지점 역할을 합니다.

ACE 랙을 설치하려면 [Outpost 랙의 사이트 요구 사항](#)에 나열된 요구 사항 외에도 이 섹션의 요구 사항을 충족해야 합니다.

ACE 랙 용량 및 크기 조정

단일 ACE 랙은 최대 15개의 컴퓨팅 랙을 지원합니다. 15개 이상의 컴퓨팅 랙이 필요한 배포의 경우 추가 네트워크 인프라를 배포하여 이 제한 이상으로 용량을 확장할 수 있습니다.

배포가 컴퓨팅 랙 4개를 초과할 것으로 예상되는 경우 향후 확장을 지원하기 위해 ACE 랙을 미리 설치하는 것이 좋습니다. 컴퓨팅 랙이 1~4개인 배포의 경우 전용 네트워크 랙이 필요하지 않습니다. AWS 계정 팀에 문의하여 컴퓨팅 랙 15개를 초과하는 배포에 대한 조정 옵션에 대해 논의하세요.

Note

ACE 랙은 완전히 밀폐되어 있지 않으며 전면 및 후면 도어가 포함되어 있지 않습니다.

시설

ACE 랙의 시설 요구 사항은 다음과 같습니다.

- 전원 - 모든 ACE 랙은 10kVA 단상(AA+BB, IEC60309 또는 L6-30P Whip 커넥터 유형)과 함께 제공됩니다.
- 무게 지원 - ACE 랙의 무게는 320kg(705lbs)입니다.
- 여유 공간/치수 - ACE 랙은 높이 203cm(80인치), 너비 61cm(24인치), 깊이 107cm(42인치)입니다.

ACE 랙에 케이블 관리 암이 있는 경우 랙의 너비는 91.5cm(36인치)입니다.

네트워킹

ACE 랙의 네트워킹 요구 사항은 다음과 같습니다. ACE 랙이 Outpost 네트워킹 디바이스, 온프레미스 네트워킹 디바이스 및 Outpost 랙을 연결하는 방법을 알아보려면 [ACE 랙 연결](#) 섹션을 참조하세요.

- 랙 네트워크 요구 사항 - 다음 변경 사항을 제외하고 [네트워크 준비 체크리스트](#) 및 [Outpost 랙의 로컬 네트워크 연결](#) 섹션에 나열된 요구 사항을 충족하는지 확인합니다.
- ACE 랙에는 업스트림 디바이스에 연결하는 네 개의 네트워킹 디바이스가 있으며, 단일 Outpost 랙의 경우와 마찬가지로 두 개가 아닙니다.
- ACE 랙은 1Gbps 업링크를 지원하지 않습니다.
- 업링크 속도 - 10Gbps, 40Gbps 또는 100Gbps의 속도로 업링크를 제공합니다. 서비스 링크 연결에 대한 대역폭 권장 사항은 [서비스 링크 대역폭 권장 사항](#) 섹션을 참조하세요.

Important

ACE 랙은 1Gbps 업링크를 지원하지 않습니다.

- 파이버 - Lucent Connector(LC)가 있는 단일 모드 파이버(SMF) 또는 Lucent Connector(LC)가 있는 멀티모드 파이버(MMF)를 제공합니다. 지원되는 파이버 유형 및 광학 표준의 전체 목록은 [업링크 속도, 포트 및 광케이블](#) 섹션을 참조하세요.
- 업스트림 디바이스 - 스위치 또는 라우터일 수 있는 업스트림 장치를 2개 또는 4개 제공합니다.
- 서비스 VLAN 및 로컬 게이트웨이 VLAN - 4개의 ACE 네트워킹 디바이스 각각에 대해 서비스 VLAN 및 다른 로컬 게이트웨이 VLAN을 제공해야 합니다. 서비스 VLAN과 로컬 게이트웨이 VLAN 각각 하나씩, 총 2개의 서로 다른 VLAN만 제공하거나, 각 ACE 네트워킹 디바이스에서 서비스 VLAN과 LGW VLAN 모두에 대해 서로 다른 VLAN을 사용하여 총 8개의 서로 다른 VLAN을 제공하도록 선택할 수 있습니다. 링크 집계 그룹(LAG) 및 VLAN 사용 방법에 대한 자세한 내용은 [링크 집계](#) 및 [가상 LAN](#) 섹션을 참조하세요.
- 서비스 링크 및 로컬 게이트웨이 VLAN의 CIDR 및 IP 주소 - /30 또는 /31 CIDR을 사용하여 각 ACE 네트워킹 디바이스에 전용 서브넷을 할당하는 것이 좋습니다. 또는 각 서비스 및 로컬 게이트웨이 VLAN에 단일 /29 서브넷을 할당할 수 있습니다. 두 경우 모두 사용할 ACE 네트워킹 디바이스의 IP 주소를 지정해야 합니다. 자세한 내용은 [네트워크 계층 연결](#) 단원을 참조하십시오.
- 서비스 링크 VLAN 및 로컬 게이트웨이 VLAN에 대한 고객 및 Outpost BGP Autonomous System Number(ASN) - Outpost는 서비스 링크 VLAN을 통한 서비스 링크 연결을 위해 각 ACE 랙 디바이스와 로컬 네트워크 장치 간에 외부 BGP(eBGP) 피어링 세션을 설정합니다. 또한 로컬 네트워크에서 로컬 게이트웨이로 연결하기 위해 각 ACE 네트워킹 장치에서 로컬 네트워크 장치로 eBGP 피어링

세션을 설정합니다. 자세한 내용은 [서비스 링크 BGP 연결](#) 및 [로컬 게이트웨이 BGP 연결](#) 섹션을 참조하세요.

⚠ Important

서비스 링크 인프라 서브넷 - Outpost 설치에 포함된 각 컴퓨팅 랙에는 서비스 링크 인프라 서브넷(/26이어야 함)이 필요합니다.

Power

ACE 랙의 전력 요구 사항은 다음과 같습니다.

요구 사항	사양
AC 라인 전압	단상 200~240VAC, 50 또는 60Hz
전력 소비	10kVA 단상(AA+BB)
AC 보호(업스트림 파워 브레이커)	2N 입력(예비)에만 해당: C 커브, D 커브 또는 K 커브 회로 차단기 B-커브 이하는 지원되지 않습니다.
AC 입력 유형(리셉터클)	IEC60309 또는 L6-30P Whip 커넥터 유형.

Outpost 랙 시작하기

시작하려면 Outpost 랙을 주문합니다. Outpost 장비를 설치한 후 Amazon EC2 인스턴스를 시작하고 온프레미스 네트워크에 연결을 구성합니다.

작업

- [Outpost 랙에 대한 주문 생성](#)
- [Outpost 랙에서 인스턴스 시작](#)
- [용 Amazon EC2 최적화 AWS Outposts](#)

Outpost 랙에 대한 주문 생성

사용을 시작하려면 Outpost를 생성하고 Outpost 용량을 주문 AWS Outposts해야 합니다.

사전 조건

- Outpost 랙에 [사용 가능한 구성](#)을 검토합니다.
- Outpost 사이트는 Outpost 장비가 배치되는 물리적 장소입니다. 용량을 주문하기 전에 사이트가 요구 사항을 충족하는지 확인합니다. 자세한 내용은 [Outpost 랙의 사이트 요구 사항](#) 단원을 참조하십시오.
- AWS Enterprise Support 플랜 또는 AWS Enterprise On-Ramp Support 플랜이 있어야 합니다.
- Outposts 사이트를 생성하고, Outpost를 생성하고, 주문하는 데 사용할 AWS 계정 항목을 결정합니다. 이 계정과 연결된 이메일에서 정보를 모니터링합니다 AWS.

작업

- [1단계: 사이트 생성](#)
- [2단계: Outpost 생성](#)
- [3단계: 주문하기](#)
- [4단계: 인스턴스 용량 수정](#)
- [다음 단계](#)

1단계: 사이트 생성

사이트를 만들어 운영 주소를 지정합니다. 운영 주소는 Outpost 랙의 물리적 위치입니다.

사전 조건

- 운영 주소를 결정합니다.

사이트를 생성하려면 다음과 같이 하세요.

1. 에 로그인합니다 AWS.
2. <https://console.aws.amazon.com/outposts/> AWS Outposts 콘솔을 엽니다.
3. 상위를 선택하려면 페이지 오른쪽 상단에 있는 리전 선택기를 AWS 리전사용합니다.
4. 탐색 창에서 사이트를 선택합니다.
5. 사이트 생성을 선택합니다.
6. 지원되는 하드웨어 유형에서 랙 및 서버를 선택합니다.
7. 사이트에 대한 이름, 설명, 운영 주소를 입력합니다.
8. 사이트 세부에서 사이트에 대해 요청된 정보를 제공합니다.
 - 최대 무게 - 이 사이트에서 지원할 수 있는 최대 랙 무게.
 - 전력 소비량 - 랙의 하드웨어 배치 위치에서 사용할 수 있는 전력 소비량을 kVA 단위로 지정합니다.
 - 전원 옵션 - 하드웨어에 제공할 수 있는 전원 옵션.
 - 전원 커넥터 - AWS 가 하드웨어 연결을 위해 제공해야 할 전원 커넥터.
 - 전원 공급 장치 그룹 - 전원 공급 장치가 랙 위쪽인지 아래인지 보여줍니다.
 - 업링크 속도 - 랙이 Gbps에서 리전 연결에 지원해야 하는 업링크 속도.
 - 업링크 수 - 랙을 네트워크에 연결하는 데 사용하려는 각 Outpost 네트워킹 장치의 업링크 수입니다.
 - 파이버 유형 - Outpost를 네트워크에 연결하는 데 사용할 파이버 유형.
 - 광학 표준 - Outpost를 네트워크에 연결하는 데 사용할 광학 표준 유형.
9. (선택 사항) 사이트 노트에가 사이트에 대해 아는 데 유용 AWS 할 수 있는 다른 정보를 입력합니다.
10. 시설 요구 사항을 읽은 다음 시설 요구 사항을 읽었습니다를 선택합니다.
11. 사이트 생성을 선택합니다.

2단계: Outpost 생성

랙에 대한 Outpost를 생성합니다. 그런 다음, 주문할 때 이 Outpost를 지정합니다.

사전 조건

- 사이트와 연결할 AWS 가용 영역을 결정합니다.

Outpost를 생성하려면 다음과 같이 하세요.

1. 탐색 창에서 Outpost를 선택합니다.
2. Outpost 생성을 선택합니다.
3. 랙을 선택합니다.
4. Outpost에 대한 이름과 설명을 입력합니다.
5. Outpost의 가용 영역을 선택합니다.
6. (선택 사항) 프라이빗 연결을 구성하려면 프라이빗 연결 사용을 선택합니다. Outpost와 동일한 및 가용 영역에서 VPC AWS 계정 와 서브넷을 선택합니다. 자세한 내용은 [the section called “필수 조건”](#) 단원을 참조하십시오.

Note

Outpost의 프라이빗 연결을 제거해야 하는 경우, [AWS Support 센터](#)에 문의해야 합니다.

7. 사이트 ID에서 사이트를 선택합니다.
8. Outpost 생성을 선택합니다.

Note

주문을 완료한 후에는 Outpost의 AZ 앵커 또는 물리적 위치를 수정할 수 없습니다.

3단계: 주문하기

필요한 Outpost 랙을 주문합니다.

⚠ Important

제출한 후에는 주문을 수정할 수 없으므로 제출하기 전에 모든 세부 정보를 주의 깊게 검토하십시오. 주문을 변경해야 하는 경우 AWS 계정 관리자에게 문의하세요.

사전 조건

- 주문 결제 방법을 결정합니다. 선결제 없음, 부분 선결제, 혹은 전체 선결제로 결제할 수 있습니다. 모든 선결제를 선택하지 않으면 계약 기간 동안 월별 요금을 지불하게 됩니다.

요금에는 제공, 설치, 인프라 서비스 유지 보수, 소프트웨어 매치 및 업그레이드가 포함됩니다.

- 배송 주소가 사이트에 지정한 운영 주소와 다른지 확인합니다.

주문하려면 다음과 같이 하세요.

1. 탐색 창에서 주문을 선택합니다.
2. 주문하기를 선택합니다.
3. 지원되는 하드웨어 유형에서 랙을 선택합니다.
4. 구성에서 필요한 각 리소스의 수량을 지정합니다. 사용 가능한 구성이 용량 요구 사항을 충족하지 않는 경우 [AWS Support 센터에](#) 문의하여 사용자 지정 용량 구성을 요청합니다.
5. 스토리지에서 다음을 수행합니다.
 - Amazon EBS 스토리지 계층을 선택합니다.
 - (선택 사항) Amazon S3 스토리지 계층을 선택합니다.
6. 다음을 선택합니다.
7. 기존 Outpost 사용을 선택하고 Outpost를 선택합니다.
8. 다음을 선택합니다.
9. 운영 사이트에 있는 연락 담당자의 이름과 번호를 입력합니다.
10. 배송 주소를 지정합니다. 새 주소를 지정하거나 사이트 운영 주소를 선택할 수 있습니다. 운영 주소를 선택한 경우 향후 사이트 운영 주소에 대한 변경 사항이 기존 주문에는 적용되지 않는다는 점에 유의하십시오. 기존 주문 배송지의 이름과 주소를 변경해야 하는 경우 AWS 계정 관리자에게 문의하세요.
11. 사이트 세부 정보에서 각 필드에 사이트 정보를 지정합니다.

12. 시설 요구 사항을 검토합니다.
13. 시설 요구 사항을 읽었음을 선택합니다.
14. 다음을 선택합니다.
15. 계약 기간 및 지불 옵션을 선택합니다.
16. 다음을 선택합니다.
17. 검토 및 주문 페이지에서 정보가 정확한지 확인하고 필요에 따라 수정합니다. 주문을 제출한 후에는 주문을 편집할 수 없습니다.
18. 주문하기를 선택합니다.

4단계: 인스턴스 용량 수정

Outpost는 사이트의 AWS 컴퓨팅 및 스토리지 용량 풀을 AWS 리전의 가용 영역의 프라이빗 확장으로 제공합니다. Outpost에서 사용할 수 있는 컴퓨팅 및 스토리지 용량은 유한하며 사이트의 AWS 설치하는 랙의 크기와 수에 따라 결정되므로 초기 워크로드를 실행하고 향후 증가를 수용하며 서버 장애 및 유지 관리 이벤트를 완화하기 위해 추가 용량을 제공하는 데 필요한 Amazon EC2, Amazon EBS 및 Amazon S3 AWS Outposts 용량을 결정할 수 있습니다.

각 새 Outpost 주문의 용량은 기본 용량 구성으로 구성됩니다. 기본 구성을 변환하여 비즈니스 요구 사항에 맞는 다양한 인스턴스를 생성할 수 있습니다. 이렇게 하려면 용량 작업을 생성하고 인스턴스 크기 및 수량을 지정하고 용량 작업을 실행하여 변경 사항을 구현합니다.

Note

- Outpost를 주문한 후 인스턴스 크기의 수량을 변경할 수 있습니다.
- 인스턴스 크기 및 수량은 Outpost 수준에서 정의됩니다.
- 인스턴스는 모범 사례에 따라 자동으로 배치됩니다.

인스턴스 용량을 수정하려면

1. [AWS Outposts 콘솔](#)의 왼쪽 탐색 창에서 용량 작업을 선택합니다.
2. 용량 작업 페이지에서 용량 작업 생성을 선택합니다.
3. 시작하기 페이지에서 주문을 선택합니다.
4. 용량을 수정하려면 콘솔의 단계를 사용하거나 JSON 파일을 업로드할 수 있습니다.

Console steps

1. Outpost 용량 구성 수정을 선택합니다.
2. 다음을 선택합니다.
3. 인스턴스 용량 구성 페이지에서 각 인스턴스 유형에는 최대 수량이 미리 선택된 인스턴스 크기가 하나씩 표시됩니다. 인스턴스 크기를 더 추가하려면 인스턴스 크기 추가를 선택합니다.
4. 인스턴스 수량을 지정하고 해당 인스턴스 크기에 표시되는 용량을 기록해 둡니다.
5. 각 인스턴스 유형 섹션의 끝에 있는 메시지를 보면 용량이 초과 또는 미달되었는지 알려줍니다. 인스턴스 크기 또는 수량 수준에서 조정하여 사용 가능한 총 용량을 최적화합니다.
6. 특정 인스턴스 크기에 맞게 인스턴스 수량을 최적화 AWS Outposts 하도록 요청할 수도 있습니다. 그렇게하려면 다음을 수행하세요.
 - a. 인스턴스 크기를 선택합니다.
 - b. 관련 인스턴스 유형 섹션의 끝에 있는 자동 밸런싱을 선택합니다.
7. 각 인스턴스 유형에 대해 인스턴스 수량이 하나 이상의 인스턴스 크기에 대해 지정되어 있는지 확인합니다.
8. 다음을 선택합니다.
9. 검토 및 생성 페이지에서 요청 중인 업데이트를 확인합니다.
10. 생성.용량 작업 AWS Outposts 생성을 선택합니다.
11. 용량 작업 페이지에서 작업 상태를 모니터링합니다.

Note

- AWS Outposts 는 용량 작업 실행을 활성화하기 위해 실행 중인 인스턴스를 하나 이상 중지하도록 요청할 수 있습니다. 이러한 인스턴스를 중지하면 AWS Outposts 가 작업을 실행합니다.
- 주문을 완료한 후 용량을 변경해야 하는 경우 [AWS Support 센터](#)에 문의하여 변경하세요.

Upload a JSON file

1. 용량 구성 업로드를 선택합니다.
2. 다음을 선택합니다.

- 용량 구성 계획 업로드 페이지에서 인스턴스 유형, 크기 및 수량을 지정하는 JSON 파일을 업로드합니다.

Example

JSON 파일 예제

```
{
  "InstancePools": [
    {
      "InstanceType": "c5.24xlarge",
      "Count": 1
    },
    {
      "InstanceType": "m5.24xlarge",
      "Count": 2
    }
  ]
}
```

- 용량 구성 계획 섹션에서 JSON 파일의 내용을 검토합니다.
- 다음을 선택합니다.
- 검토 및 생성 페이지에서 요청 중인 업데이트를 확인합니다.
- 생성.용량 작업 AWS Outposts 생성을 선택합니다.
- 용량 작업 페이지에서 작업 상태를 모니터링합니다.

Note

- AWS Outposts 는 용량 작업 실행을 활성화하기 위해 실행 중인 인스턴스를 하나 이상 중지하도록 요청할 수 있습니다. 이러한 인스턴스를 중지하면 AWS Outposts 가 작업을 실행합니다.
- 주문을 완료한 후 용량을 변경해야 하는 경우 [AWS Support 센터](#)에 문의하여 변경하세요.
- 문제를 해결하려면 [용량 작업 문제 해결을 참조하세요](#).

다음 단계

AWS Outposts 콘솔을 사용하여 주문 상태를 볼 수 있습니다. 주문의 초기 상태는 주문 접수입니다. 주문에 대한 추가 문의 사항은 [AWS Support 센터](#)로 문의하세요.

주문을 이행하기 위해 AWS 는 날짜와 시간을 예약합니다.

설치 전에 확인하거나 제공해야 할 항목의 체크리스트도 받게 됩니다. AWS 설치 팀은 예정된 날짜 및 시간에 사이트에 도착합니다. 팀이 랙을 지정된 위치로 굴리면 전기 기술자가 랙에 전원을 공급할 수 있습니다. 팀은 고객이 제공하는 업링크를 통해 랙에 대한 네트워크 연결을 설정하고 랙의 용량을 구성합니다. AWS 계정에서 Outpost의 Amazon EC2 및 Amazon EBS 용량을 사용할 수 있는지 확인하면 설치가 완료된 것입니다.

Outpost 랙에서 인스턴스 시작

Outpost가 설치되고 컴퓨팅 및 스토리지 용량을 사용할 수 있게 되면 리소스를 생성하여 시작할 수 있습니다. Outpost 서브넷을 사용하여 Amazon EC2 인스턴스를 시작하고 Outpost에서 Amazon EBS 볼륨을 생성합니다. Outpost에서 Amazon EBS 볼륨의 로컬 스냅샷을 생성할 수도 있습니다. 자세한 내용은 Amazon EBS 사용 설명서에서 [AWS Outposts의 Amazon EBS 로컬 스냅샷](#)을 참조하세요.

사전 조건

사이트에 Outpost가 설치되어 있어야 합니다. 자세한 내용은 [Outpost 랙에 대한 주문 생성을 참조하세요](#).

작업

- [1단계: VPC 생성](#)
- [2단계: 서브넷 및 사용자 지정 라우팅 테이블 생성](#)
- [3단계: 로컬 게이트웨이 연결 구성](#)
- [4단계: 온프레미스 네트워크 구성](#)
- [5단계: Outpost에서 인스턴스 시작](#)
- [6단계: 연결 테스트](#)

1단계: VPC 생성

AWS 리전의 모든 VPC를 Outpost로 확장할 수 있습니다. VPC가 이미 있는 경우에는 이 단계를 건너 뛩니다.

Outpost에 대한 VPC를 생성하려면

1. <https://console.aws.amazon.com/vpc/>에서 Amazon VPC 콘솔을 엽니다.
2. Outpost 랙과 동일한 리전을 선택합니다.
3. 탐색 창에서 내 VPC를 선택한 다음 VPC 생성을 선택합니다.
4. VPC 전용을 선택합니다.
5. (선택 사항) 이름 태그에 VPC의 이름을 입력합니다.
6. IPv4 CIDR 블록에서 IPv4 CIDR 수동 입력을 선택하고 IPv4 CIDR 텍스트 상자에 VPC의 IPv4 주소 범위를 입력합니다.

Note

직접 VPC 라우팅을 사용하려면 온프레미스 네트워크에서 사용하는 IP 범위와 겹치지 않는 CIDR 범위를 지정합니다.

7. IPv6 CIDR 블록에서 IPv6 CIDR 블록 없음을 선택합니다.
8. 테넌시에서 기본값을 선택합니다.
9. (선택 사항) VPC에 태그를 추가하려면 태그 추가를 선택하고 키와 값을 입력합니다.
10. VPC 생성을 선택합니다.

2단계: 서브넷 및 사용자 지정 라우팅 테이블 생성

Outpost 서브넷을 생성하여 Outpost가 있는 AWS 리전의 모든 VPC에 추가할 수 있습니다. 이렇게 하면 VPC에 Outpost가 포함됩니다. 자세한 내용은 [네트워크 구성 요소를](#) 참조하세요.

Note

다른에서 공유한 Outpost 서브넷에서 인스턴스를 시작하는 경우 AWS 계정 [5단계: Outpost에서 인스턴스 시작으로 건너뛰니다](#).

2a: Outpost 서브넷 생성

Outpost 서브넷을 생성하려면 다음과 같이 하세요.

1. <https://console.aws.amazon.com/outposts/> AWS Outposts 콘솔을 엽니다.
2. 탐색 창에서 Outposts를 선택합니다.

3. Outpost를 선택한 다음 작업, 서브넷 생성을 선택합니다. Amazon VPC 콘솔에서 서브넷을 생성하도록 리디렉션됩니다. Outpost와 Outpost가 위치한 가용성 영역을 선택합니다.
4. VPC를 선택합니다.
5. 서브넷 설정에서 필요에 따라 서브넷의 이름을 지정하고 서브넷의 IP 주소 범위를 지정합니다.
6. 서브넷 생성(Create subnet)을 선택합니다.
7. (선택 사항) Outpost 서브넷을 쉽게 식별할 수 있도록 서브넷 페이지에서 Outpost ID 열을 활성화합니다. 열을 활성화하려면 기본 설정 아이콘을 선택하고 Outpost ID를 선택한 다음 확인을 선택합니다.

2b: 사용자 지정 라우팅 테이블 생성

다음 절차를 사용하여 로컬 게이트웨이에 대한 라우팅이 포함된 사용자 지정 라우팅 테이블을 생성합니다. 가용 영역 서브넷과 동일한 라우팅 테이블을 사용할 수 없습니다.

사용자 지정 라우팅 테이블을 생성하려면 다음과 같이 하세요.

1. <https://console.aws.amazon.com/vpc/>에서 Amazon VPC 콘솔을 엽니다.
2. 탐색 창에서 라우팅 테이블을 선택합니다.
3. 라우팅 테이블 생성을 선택합니다.
4. (선택 사항) 이름(Name)에 라우팅 테이블의 이름을 입력합니다.
5. VPC에서 VPC를 선택합니다.
6. (선택 사항) 태그를 추가하려면 새 태그 추가(Add new tag)를 선택하고 태그 키와 태그 값을 입력합니다.
7. 라우팅 테이블 생성을 선택합니다.

2c: Outpost 서브넷 및 사용자 지정 라우팅 테이블 연결

특정 서브넷에 라우팅 테이블의 경로를 적용하려면 라우팅 테이블을 서브넷과 연결해야 합니다. 라우팅 테이블은 여러 서브넷과 연결될 수 있습니다. 그러나 서브넷은 한 번에 하나의 라우팅 테이블에만 연결할 수 있습니다. 테이블과 명시적으로 연결되지 않은 서브넷은 기본적으로 기본 라우팅 테이블과 암시적으로 연결됩니다.

Outpost 서브넷 및 사용자 지정 라우팅 테이블을 연결하려면

1. <https://console.aws.amazon.com/vpc/>에서 Amazon VPC 콘솔을 엽니다.
2. 탐색 창에서 라우팅 테이블을 선택합니다.

3. [서브넷 연결(Subnet associations)] 탭에서 [서브넷 연결 편집(Edit subnet associations)]을 선택합니다.
4. 라우팅 테이블과 연결할 서브넷에 대한 확인란을 선택합니다.
5. [연결 저장(Save associations)]을 선택합니다.

3단계: 로컬 게이트웨이 연결 구성

로컬 게이트웨이(LGW)는 Outpost 서브넷과 온프레미스 네트워크를 연결할 수 있게 해줍니다.

LGW에 대한 자세한 내용은 [로컬 게이트웨이를 참조하세요](#).

Outpost 서브넷의 인스턴스와 로컬 네트워크 간에 연결을 제공하려면 다음 작업을 완료해야 합니다.

3a. 사용자 지정 로컬 게이트웨이 라우팅 테이블 생성

다음 절차를 사용하여 로컬 게이트웨이에 대한 사용자 지정 라우팅 테이블을 생성합니다.

사용자 지정 로컬 게이트웨이 라우팅 테이블을 생성하려면

1. <https://console.aws.amazon.com/outposts/> AWS Outposts 콘솔을 엽니다.
2. 를 변경하려면 페이지 오른쪽 상단에 있는 리전 선택기를 AWS 리전사용합니다.
3. 탐색 창에서 로컬 게이트웨이 라우팅 테이블을 선택합니다.
4. 로컬 게이트웨이 라우팅 테이블 생성을 선택합니다.
5. (선택 사항) 이름(Name)에 라우팅 테이블의 이름을 입력합니다.
6. 로컬 게이트웨이에서 로컬 게이트웨이를 선택합니다.
7. 모드에서 온프레미스 네트워크와 통신하기 위한 모드를 선택합니다.
 - 인스턴스의 프라이빗 IP 주소를 사용하려면 직접 VPC 라우팅을 선택합니다.
 - 고객 소유 IP 주소 풀의 주소를 사용하려면 CoIP를 선택합니다. 자세한 내용은 [CoIP 풀 생성을 참조하세요](#).
8. (선택 사항) 태그를 추가하려면 새 태그 추가를 선택하고 태그 키와 태그 값을 입력합니다.
9. 로컬 게이트웨이 라우팅 테이블 생성을 선택합니다.

3b: VPC를 사용자 지정 라우팅 테이블과 연결

다음 절차를 사용하여 VPC를 로컬 게이트웨이 라우팅 테이블과 연결합니다. 기본적으로 연결되지 않습니다.

VPC를 사용자 지정 게이트웨이 라우팅 테이블과 연결하려면

1. <https://console.aws.amazon.com/outposts/> AWS Outposts 콘솔을 엽니다.
2. 를 변경하려면 페이지 오른쪽 상단에 있는 리전 선택기를 AWS 리전사용합니다.
3. 탐색 창에서 로컬 게이트웨이 라우팅 테이블을 선택합니다.
4. 라우팅 테이블을 선택한 다음 작), VPC 연결을 선택합니다.
5. VPC ID의 경우 로컬 게이트웨이 라우팅 테이블에 연결할 VPC를 선택합니다.
6. (선택 사항) 태그를 추가하려면 새 태그 추가를 선택하고 태그 키와 태그 값을 입력합니다.
7. VPC 연결을 선택합니다.

3c: Outpost 서브넷 라우팅 테이블에 라우팅 항목 추가

Outpost 서브넷 라우팅 테이블에 라우팅 항목을 추가하여 Outpost 서브넷과 로컬 게이트웨이 간의 트래픽을 활성화합니다.

로컬 게이트웨이 라우팅 테이블과 연결된 VPC 내의 Outpost 서브넷에는 라우팅 테이블에 대한 추가 대상 유형의 Outpost 로컬 게이트웨이 ID가 있을 수 있습니다. 로컬 게이트웨이를 통해 대상 주소가 172.16.100.0/24인 트래픽을 고객 네트워크로 라우팅하려는 경우를 생각해 보세요. 이렇게 하려면 대상 네트워크와 로컬 게이트웨이의 대상을 사용하여 Outpost 서브넷 라우팅 테이블을 편집하고 다음 라우팅을 추가합니다.

Destination	대상
172.16.100.0/24	lgw-id

서브넷 라우팅 테이블에서 로컬 게이트웨이를 대상으로 사용하여 라우팅 항목을 추가하려면

1. <https://console.aws.amazon.com/vpc/>에서 Amazon VPC 콘솔을 엽니다.
2. 탐색 창에서 라우팅 테이블을 선택한 후 [2b: 사용자 지정 라우팅 테이블 생성](#)에서 생성한 라우팅 테이블을 선택합니다.
3. 작업을 선택한 다음 라우팅 편집을 선택합니다.
4. 라우팅을 추가하려면 라우팅 추가를 선택합니다.
5. 대상에 고객 네트워크에 대한 대상 CIDR 블록을 입력합니다.
6. 대상에서 Outpost 로컬 게이트웨이 ID를 선택합니다.

7. 변경 사항 저장을 선택합니다.

3d: 사용자 지정 라우팅 테이블을 VIF 그룹과 연결하여 로컬 게이트웨이 라우팅 도메인 생성

VIF 그룹은 VIF(가상 인터페이스)의 논리적 그룹입니다. 로컬 게이트웨이 라우팅 테이블을 VIF 그룹과 연결하여 로컬 게이트웨이 라우팅 도메인을 생성합니다.

사용자 지정 라우팅 테이블을 VIF 그룹과 연결하려면

1. <https://console.aws.amazon.com/outposts/> AWS Outposts 콘솔을 엽니다.
2. 를 변경하려면 페이지 오른쪽 상단에 있는 리전 선택기를 AWS 리전사용합니다.
3. 탐색 창에서 네트워킹을 선택한 다음 LGW 라우팅 도메인을 선택합니다.
4. LGW 라우팅 도메인 생성을 선택합니다.
5. 로컬 게이트웨이 라우팅 도메인의 이름을 입력합니다.
6. 로컬 게이트웨이, 로컬 게이트웨이 VIF 그룹 및 로컬 게이트웨이 라우팅 테이블을 선택합니다.
7. LGW 라우팅 도메인 생성을 선택합니다.

3e: 라우팅 테이블에 라우팅 항목 추가

로컬 게이트웨이 라우팅 테이블을 편집하여 VIF 그룹을 대상으로 하고 온프레미스 서브넷 CIDR 범위 (또는 0.0.0.0/0)를 대상으로 하는 고정 라우팅을 추가합니다.

Destination	대상
172.16.100.0/24	VIF-Group-ID

LGW 라우팅 테이블에 라우팅 항목을 추가하려면

1. <https://console.aws.amazon.com/outposts/> AWS Outposts 콘솔을 엽니다.
2. 탐색 창에서 로컬 게이트웨이 라우팅 테이블을 선택합니다.
3. 로컬 게이트웨이 라우팅 테이블을 선택한 다음 작업, 라우팅 편집을 선택합니다.
4. 경로 추가를 선택합니다.
5. 대상에서 대상 CIDR 블록, 단일 IP 주소 또는 접두사 목록의 ID를 입력합니다.
6. 대상에서 로컬 게이트웨이의 ID를 선택합니다.
7. 라우팅 저장을 선택합니다.

3f: (선택 사항) 고객 소유 IP 주소를 인스턴스에 할당

[3a. 사용자 지정 로컬 게이트웨이 라우팅 테이블 생성](#)에서 Outpost를 고객 소유 IP(CoIP) 주소 풀을 사용하도록 구성한 경우, CoIP 주소 풀에서 탄력적 IP 주소를 할당하고 해당 탄력적 IP 주소를 인스턴스에 연결해야 합니다. 자세한 내용은 [고객 소유 IP 주소](#)를 참조하세요.

직접 VPC 라우팅(DVR)을 사용하도록 Outpost를 구성한 경우 이 단계를 건너뛰십시오.

공유 고객 소유 IP 주소 풀

공유 고객 소유 IP 주소 풀을 사용하려면 구성을 시작하기 전에 풀을 공유해야 합니다. 고객 소유 IPv4 주소를 공유하는 방법에 대한 자세한 내용은 [the section called “Outpost 리소스 공유”](#) 섹션을 참조하세요.

4단계: 온프레미스 네트워크 구성

Outpost는 각 Outpost 네트워킹 장치(OND)에서 고객 로컬 네트워크 장치(CND)로 외부 BGP 피어링을 설정하여 온프레미스 네트워크에서 Outpost로 트래픽을 보내고 받습니다.

자세한 정보는 [로컬 게이트웨이 BGP 연결](#)을 참조하세요.

온프레미스 네트워크에서 Outpost로 트래픽을 보내고 받으려면 다음을 확인하세요.

- 고객 네트워크 장치에서 로컬 게이트웨이 VLAN의 BGP 세션은 네트워크 장치에서 ACTIVE 상태입니다.
- 온프레미스에서 Outpost로 이동하는 트래픽의 경우 CND에서 Outpost의 BGP 광고를 수신하는지 확인합니다. 이러한 BGP 광고에는 온프레미스 네트워크가 온프레미스에서 Outpost로 트래픽을 라우팅하는 데 사용해야 하는 경로가 포함되어 있습니다. 따라서 네트워크에 Outpost와 온프레미스 리소스 간의 올바른 라우팅이 있는지 확인합니다.
- Outpost에서 온프레미스 네트워크로 이동하는 트래픽의 경우 CND가 온프레미스 네트워크 서브넷의 BGP 라우팅 광고를 Outpost(또는 0.0.0.0/0)로 보내는지 확인합니다. 또는 기본 경로(예: 0.0.0.0/0)를 Outpost에 광고할 수 있습니다. CND에서 광고하는 온프레미스 서브넷의 CIDR 범위는 [3e: 라우팅 테이블에 라우팅 항목 추가](#)에서 구성한 CIDR 범위와 같거나 이 범위에 포함되어야 합니다.

예: 직접 VPC 모드의 BGP 광고

로컬 게이트웨이 VLAN을 통해 두 개의 고객 로컬 네트워크 장치에 연결된 두 개의 Outpost 랙 네트워크 장치와 함께 직접 VPC 모드로 구성된 Outpost가 있는 시나리오를 고려합니다. 다음과 같이 구성되어 있습니다.

- CIDR 블록 10.0.0.0/16과의 VPC
- CIDR 블록 10.0.3.0/24가 있는 VPC의 Outpost 서브넷
- CIDR 블록 172.16.100.0/24가 있는 온프레미스 네트워크의 서브넷
- Outpost는 Outpost 서브넷에 있는 인스턴스의 프라이빗 IP 주소를 사용하여(예: 10.0.3.0/24) 온프레미스 네트워크와 통신합니다.

이 시나리오에서 광고되는 경로는 다음과 같습니다.

- 고객 디바이스로의 로컬 게이트웨이는 10.0.3.0/24입니다.
- Outpost 로컬 게이트웨이로의 고객 디바이스는 172.16.100.0/24입니다.

따라서 로컬 게이트웨이는 대상 네트워크 172.16.100.0/24를 사용하여 아웃바운드 트래픽을 고객 디바이스로 전송합니다. 네트워크 내의 대상 호스트로 트래픽을 전송하기 위해 네트워크에 올바른 라우팅 구성이 있는지 확인합니다.

BGP 세션의 상태와 해당 세션 내의 광고된 경로를 확인하는 데 필요한 특정 명령 및 구성은 네트워킹 공급업체의 설명서를 참조하세요.

문제 해결은 [AWS Outposts 랙 네트워크 문제 해결 체크리스트](#) 를 참조하세요.

예: CoIP 모드의 BGP 광고

Outpost 랙 네트워크 장치 두 개가 로컬 게이트웨이 VLAN을 통해 두 개의 고객 로컬 네트워크 장치에 연결된 Outpost가 있는 시나리오를 고려합니다. 다음과 같이 구성되어 있습니다.

- CIDR 블록 10.0.0.0/16과의 VPC
- CIDR 블록 10.0.3.0/24가 있는 VPC의 서브넷입니다.
- 고객 소유 IP 풀(10.1.0.0/26).
- 10.0.3.112를 10.1.0.2에 연결하는 탄력적 IP 주소 연결입니다.
- CIDR 블록 172.16.100.0/24가 있는 온프레미스 네트워크의 서브넷
- Outpost와 온프레미스 네트워크 간의 통신은 CoIP 탄력적 IP를 사용하여 Outpost의 인스턴스를 처리하며, VPC CIDR 범위는 사용되지 않습니다.

이 시나리오에서 광고되는 경로는 다음과 같습니다.

- 고객 디바이스로의 로컬 게이트웨이는 10.1.0.0/26입니다.

- Outpost 로컬 게이트웨이로 고객 디바이스는 172.16.100.0/24입니다.

따라서 로컬 게이트웨이는 대상 네트워크 172.16.100.0/24를 사용하여 아웃바운드 트래픽을 고객 디바이스로 전송합니다. 네트워크 내의 대상 호스트로 트래픽을 전송하기 위해 네트워크에 올바른 라우팅 구성이 있는지 확인합니다.

BGP 세션의 상태와 해당 세션 내의 광고된 경로를 확인하는 데 필요한 특정 명령 및 구성은 네트워킹 공급업체의 설명서를 참조하세요.

문제 해결은 [AWS Outposts 랙 네트워크 문제 해결 체크리스트](#) 를 참조하세요.

문제 해결은 [AWS Outposts 랙 네트워크 문제 해결 체크리스트](#) 를 참조하세요.

5단계: Outpost에서 인스턴스 시작

생성한 Outpost 서브넷 또는 공유된 Outpost 서브넷에서 EC2 인스턴스를 시작할 수 있습니다. 보안 그룹은 가용 영역 서브넷의 인스턴스와 마찬가지로 Outpost 서브넷의 인스턴스에 대한 인바운드 및 아웃바운드 트래픽을 제어합니다. Outpost 서브넷의 EC2 인스턴스에 연결하려면 가용 영역 서브넷의 인스턴스와 마찬가지로 인스턴스를 시작할 때 키 쌍을 지정할 수 있습니다.

고려 사항

- 호환되는 타사 스토리지에서 지원하는 블록 데이터 또는 부팅 볼륨을 사용하려면 Outposts의 EC2 인스턴스와 함께 사용하도록 이러한 볼륨을 프로비저닝하고 구성해야 합니다. 자세한 내용은 [타사 블록 스토리지](#) 단원을 참조하십시오.
- [배치 그룹](#)을 생성하여 Amazon EC2가 Outpost 하드웨어에 상호 종속적인 인스턴스 그룹을 배치하려고 시도하는 방식에 영향을 줄 수 있습니다. 워크로드 요구 사항에 맞는 배치 그룹 전략을 선택할 수 있습니다.
- Amazon EBS 볼륨을 추가하는 경우 gp2 볼륨 유형을 사용해야 합니다.
- Outpost가 고객 소유 IP(CoIP) 주소 풀을 사용하도록 구성된 경우, 시작하는 모든 인스턴스에 고객 소유 IP 주소를 할당해야 합니다.

Outpost 서브넷에서 인스턴스를 시작하려면 다음과 같이 하세요.

1. <https://console.aws.amazon.com/outposts/> AWS Outposts 콘솔을 엽니다.
2. 탐색 창에서 Outposts를 선택합니다.
3. Outpost를 선택한 다음 작업, 세부 정보 보기를 선택합니다.

4. Outpost 요약 페이지에서 인스턴트 시작을 선택합니다. Amazon EC2 콘솔에서 인스턴스 시작 마법사로 리디렉션됩니다. Outpost 서브넷을 선택하면 Outpost 랙에서 지원되는 인스턴스 유형만 표시됩니다.
5. Outpost 랙에서 지원하는 인스턴스 유형을 선택합니다. 회색으로 표시된 인스턴스는 사용할 수 없습니다.
6. (선택 사항) 인스턴스를 배치 그룹으로 시작하려면 고급 세부 정보를 확장하고 배치 그룹으로 스크롤합니다. 기존 배치 그룹을 선택하거나 새 배치 그룹을 생성할 수 있습니다.
7. (선택 사항) [타사 데이터 볼륨](#)을 추가할 수 있습니다.
 - a. 스토리지 구성을 확장합니다. 외부 스토리지 볼륨 옆에 있는 편집을 선택합니다.
 - b. 스토리지 네트워크 프로토콜에서 iSCSI를 선택합니다.
 - c. 이니시에이터 IQN을 입력한 다음 외부 스토리지 배열의 대상 IP 주소, 포트 및 IQN을 추가합니다.
8. 마법사를 완료하여 Outpost 서브넷에서 인스턴스를 시작합니다. 자세한 내용은 Amazon EC2 사용 설명서의 [EC2 인스턴스 시작](#)을 참조하세요.

6단계: 연결 테스트

적절한 사용 사례를 사용하여 연결을 테스트할 수 있습니다.

로컬 네트워크에서 Outpost로의 연결을 테스트합니다.

로컬 네트워크의 컴퓨터에서 Outpost 인스턴스의 프라이빗 IP 주소로 ping 명령을 실행합니다.

```
ping 10.0.3.128
```

다음은 예제 출력입니다.

```
Pinging 10.0.3.128

Reply from 10.0.3.128: bytes=32 time=<1ms TTL=128
Reply from 10.0.3.128: bytes=32 time=<1ms TTL=128
Reply from 10.0.3.128: bytes=32 time=<1ms TTL=128

Ping statistics for 10.0.3.128
Packets: Sent = 3, Received = 3, Lost = 0 (0% lost)

Approximate round trip time in milliseconds
```

```
Minimum = 0ms, Maximum = 0ms, Average = 0ms
```

Outpost 인스턴스와 로컬 네트워크 간의 연결을 테스트합니다.

운영 체제에 따라 ssh 또는 rdp를 사용하여 Outpost 인스턴스의 프라이빗 IP 주소에 연결합니다. Linux 인스턴스에 연결하는 방법은 Amazon EC2 사용 설명서의 [EC2 인스턴스에 연결](#)을 참조하세요.

인스턴스가 실행된 후 로컬 네트워크에 있는 컴퓨터의 IP 주소로 ping 명령을 실행합니다. 다음 예제에서 IP 주소는 172.16.0.130입니다.

```
ping 172.16.0.130
```

다음은 예제 출력입니다.

```
Pinging 172.16.0.130
```

```
Reply from 172.16.0.130: bytes=32 time=<1ms TTL=128
```

```
Reply from 172.16.0.130: bytes=32 time=<1ms TTL=128
```

```
Reply from 172.16.0.130: bytes=32 time=<1ms TTL=128
```

```
Ping statistics for 172.16.0.130
```

```
Packets: Sent = 3, Received = 3, Lost = 0 (0% lost)
```

```
Approximate round trip time in milliseconds
```

```
Minimum = 0ms, Maximum = 0ms, Average = 0ms
```

AWS 리전과 Outpost 간의 연결 테스트

AWS 리전의 서브넷에서 인스턴스를 시작합니다. 예를 들면 [run-instances](#) 명령을 실행합니다.

```
aws ec2 run-instances \
  --image-id ami-abcdefghi1234567898 \
  --instance-type c5.large \
  --key-name MyKeyPair \
  --security-group-ids sg-1a2b3c4d123456787 \
  --subnet-id subnet-6e7f829e123445678
```

인스턴스가 실행된 후 다음 작업을 수행합니다.

1. AWS 리전에 있는 인스턴스의 프라이빗 IP 주소를 가져옵니다. Amazon EC2 콘솔의 인스턴스 세부 정보 페이지에서 이 정보를 확인할 수 있습니다.

- 운영 체제에 따라 Outpost 인스턴스의 프라이빗 IP 주소로 연결하는 데 ssh 또는 rdp을(를) 사용합니다.
- Outpost 인스턴스에서 ping 명령을 실행하여 AWS 리전에 있는 인스턴스의 IP 주소를 지정합니다.

```
ping 10.0.1.5
```

다음은 예제 출력입니다.

```
Pinging 10.0.1.5

Reply from 10.0.1.5: bytes=32 time=<1ms TTL=128
Reply from 10.0.1.5: bytes=32 time=<1ms TTL=128
Reply from 10.0.1.5: bytes=32 time=<1ms TTL=128

Ping statistics for 10.0.1.5
Packets: Sent = 3, Received = 3, Lost = 0 (0% lost)

Approximate round trip time in milliseconds
Minimum = 0ms, Maximum = 0ms, Average = 0ms
```

고객 소유 IP 주소 연결 예제

로컬 네트워크에서 Outpost로의 연결을 테스트합니다.

로컬 네트워크의 컴퓨터에서 Outpost 인스턴스의 고객 소유 IP 주소로 ping 명령을 실행합니다.

```
ping 172.16.0.128
```

출력의 예제는 다음과 같습니다.

```
Pinging 172.16.0.128

Reply from 172.16.0.128: bytes=32 time=<1ms TTL=128
Reply from 172.16.0.128: bytes=32 time=<1ms TTL=128
Reply from 172.16.0.128: bytes=32 time=<1ms TTL=128

Ping statistics for 172.16.0.128
Packets: Sent = 3, Received = 3, Lost = 0 (0% lost)

Approximate round trip time in milliseconds
```

```
Minimum = 0ms, Maximum = 0ms, Average = 0ms
```

Outpost 인스턴스와 로컬 네트워크 간의 연결을 테스트합니다.

운영 체제에 따라 ssh 또는 rdp를 사용하여 Outpost 인스턴스의 프라이빗 IP 주소에 연결합니다. 자세한 내용은 Amazon EC2 사용 설명서의 [EC2 인스턴스에 연결](#)을 참조하세요.

Outpost 인스턴스가 실행된 후 로컬 네트워크에 있는 컴퓨터의 IP 주소로 ping 명령을 실행합니다.

```
ping 172.16.0.130
```

다음은 예제 출력입니다.

```
Pinging 172.16.0.130

Reply from 172.16.0.130: bytes=32 time=<1ms TTL=128
Reply from 172.16.0.130: bytes=32 time=<1ms TTL=128
Reply from 172.16.0.130: bytes=32 time=<1ms TTL=128

Ping statistics for 172.16.0.130
Packets: Sent = 3, Received = 3, Lost = 0 (0% lost)

Approximate round trip time in milliseconds
Minimum = 0ms, Maximum = 0ms, Average = 0ms
```

AWS 리전과 Outpost 간의 연결 테스트

AWS 리전의 서브넷에서 인스턴스를 시작합니다. 예를 들면 [run-instances](#) 명령을 실행합니다.

```
aws ec2 run-instances \
  --image-id ami-abcdefghi1234567898 \
  --instance-type c5.large \
  --key-name MyKeyPair \
  --security-group-ids sg-1a2b3c4d123456787 \
  --subnet-id subnet-6e7f829e123445678
```

인스턴스가 실행된 후 다음 작업을 수행합니다.

1. AWS 리전 인스턴스 프라이빗 IP 주소를 가져옵니다. 예: 10.0.0.5. Amazon EC2 콘솔의 인스턴스 세부 정보 페이지에서 이 정보를 확인할 수 있습니다.

2. 운영 체제에 따라 ssh 또는 rdp를 사용하여 Outpost 인스턴스의 프라이빗 IP 주소에 연결합니다.
3. Outpost 인스턴스에서 AWS 리전 인스턴스 IP 주소로 ping 명령을 실행합니다.

```
ping 10.0.0.5
```

다음은 예제 출력입니다.

```
Pinging 10.0.0.5

Reply from 10.0.0.5: bytes=32 time=<1ms TTL=128
Reply from 10.0.0.5: bytes=32 time=<1ms TTL=128
Reply from 10.0.0.5: bytes=32 time=<1ms TTL=128

Ping statistics for 10.0.0.5
Packets: Sent = 3, Received = 3, Lost = 0 (0% lost)

Approximate round trip time in milliseconds
Minimum = 0ms, Maximum = 0ms, Average = 0ms
```

용 Amazon EC2 최적화 AWS Outposts

와 달리 Outpost의 AWS 리전 Amazon Elastic Compute Cloud(Amazon EC2) 용량은 유한합니다. 주문한 컴퓨팅 용량의 총 볼륨에 제약을 받습니다. 이 항목에서는 AWS Outposts에서 Amazon EC2 용량을 최대한 활용하는 데 도움이 되는 모범 사례와 최적화 전략을 제공합니다.

내용

- [Outpost의 전용 호스트](#)
- [인스턴스 복구 설정](#)
- [Outpost의 배치 그룹](#)

Outpost의 전용 호스트

Amazon EC2 전용 호스트는 고객 전용의 EC2 인스턴스 용량을 갖춘 물리적 서버입니다. Outpost는 이미 전용 하드웨어를 제공하고 있지만 전용 호스트를 사용하면 단일 호스트에 대한 소켓당, 코어당 또는 VM당 라이선스 제한이 있는 기존 소프트웨어 라이선스를 사용할 수 있습니다. 자세한 내용은 Amazon EC2 사용 설명서의 [AWS Outposts의 전용 호스트](#)를 참조하세요.

라이선스 외에도 Outpost 소유자는 전용 호스트를 사용하여 다음과 같은 두 가지 방법으로 Outpost 배포 시 서버를 최적화할 수 있습니다.

- 서버의 용량 레이아웃 변경
- 하드웨어 수준에서 인스턴스 배치를 제어합니다.

서버의 용량 레이아웃 변경

전용 호스트는 연락 없이 Outpost 배포의 서버 레이아웃을 변경할 수 있는 기능을 제공합니다. Outpost의 용량을 구매할 때는 각 서버가 제공하는 EC2 용량 레이아웃을 지정해야 합니다. 각 서버는 단일 인스턴스 유형 패밀리를 지원합니다. 레이아웃은 단일 인스턴스 유형 또는 여러 인스턴스 유형을 제공할 수 있습니다. 전용 호스트를 사용하면 초기 레이아웃에 대해 선택한 모든 것을 변경할 수 있습니다. 전체 용량에 대해 단일 인스턴스 유형을 지원하도록 호스트를 할당하는 경우, 해당 호스트에서 단일 인스턴스 유형만 시작할 수 있습니다. 다음 그림은 동종 레이아웃의 m5.24xlarge 서버를 나타냅니다.

여러 인스턴스 유형에 동일한 용량을 할당할 수 있습니다. 여러 인스턴스 유형을 지원하도록 호스트를 할당하면 명시적인 용량 레이아웃이 필요하지 않은 다차원의 레이아웃을 얻게 됩니다. 다음 그림은 총 용량에서 다차원의 레이아웃을 포함한 동종 레이아웃의 m5.24xlarge 서버를 나타냅니다.

자세한 내용은 Amazon EC2 사용 설명서의 [전용 호스트 할당](#)을 참조하세요.

하드웨어 수준에서 인스턴스 배치를 제어합니다.

전용 호스트를 사용하여 하드웨어 수준에서 인스턴스 배치를 제어할 수 있습니다. 전용 호스트에 대한 자동 배치를 사용하면 시작하는 인스턴스가 특정 호스트에서 시작되는지, 아니면 구성이 일치하는 사용 가능한 호스트에서 시작되는지 관리할 수 있습니다. 호스트 선호도를 사용하여 인스턴스와 전용 호스트 간에 관계를 설정합니다. Outpost 랙이 있는 경우 이러한 전용 호스트 기능을 사용하여 상호 관련된 하드웨어 오류의 영향을 최소화할 수 있습니다. 인스턴스 복구에 대한 자세한 내용은 Amazon EC2 사용 설명서의 [전용 호스트 자동 배치 및 호스트 선호도](#)를 참조하세요.

를 사용하여 전용 호스트를 공유할 수 있습니다 AWS Resource Access Manager. 전용 호스트를 공유하면 AWS 계정 전반에서 Outpost 배포 시 호스트를 분산할 수 있습니다. 자세한 내용은 [공유 리소스](#) 단원을 참조하십시오.

인스턴스 복구 설정

Outpost에서 하드웨어 장애로 인해 비정상 상태가 된 인스턴스는 정상 호스트로 마이그레이션해야 합니다. 인스턴스 상태 확인에 따라 이 마이그레이션이 자동으로 수행되도록 자동 복구를 설정할 수 있습니다. 자세한 내용은 [인스턴스 복원력](#)을 참조하세요.

Outpost의 배치 그룹

AWS Outposts 는 배치 그룹을 지원합니다. 배치 그룹을 사용하여 Amazon EC2가 Outpost 하드웨어에 상호 종속적인 인스턴스 그룹을 배치하려고 시도하는 방식에 영향을 줄 수 있습니다. 다양한 전략 (클러스터, 파티션 또는 스프레드)을 사용하여 다양한 워크로드의 요구 사항을 충족할 수 있습니다. 단일 랙 Outpost를 사용하는 경우 분산 전략을 사용하여 랙 대신 호스트 전반에서 인스턴스를 배치할 수 있습니다.

분산형 배치 그룹

분산형 배치 그룹을 사용하여 개별 하드웨어에 단일 인스턴스를 배포할 수 있습니다. 분산형 배치 그룹에서 인스턴스를 시작하면 인스턴스가 동일한 장비를 공유할 때 장애가 동시에 발생할 수 있는 위험이 줄어듭니다. 배치 그룹은 랙 또는 호스트 간에 인스턴스를 분산시킬 수 있습니다. 호스트 수준 분산 배치 그룹은 에서만 사용할 수 있습니다 AWS Outposts.

랙 분산 레벨 배치 그룹

랙 분산 레벨 배치 그룹은 Outpost 배포에 있는 랙 수만큼의 인스턴스를 보유할 수 있습니다. 다음 그림은 랙 분산 레벨 배치 그룹에서 인스턴스 3개를 실행하는 3-랙 Outpost 배포를 보여줍니다.

호스트 분산 레벨 배치 그룹

호스트 분산 레벨 배치 그룹은 Outpost 배포에 있는 호스트의 개수만큼의 인스턴스를 보유할 수 있습니다. 다음 그림은 호스트 분산 레벨 배치 그룹에서 인스턴스 3개를 실행하는 단일 랙 Outpost 배포를 보여줍니다.

파티션 배치 그룹

파티션 배치 그룹을 사용하면 파티션이 있는 랙 전반에서 여러 인스턴스를 분산할 수 있습니다. 각 파티션은 여러 인스턴스를 보유할 수 있습니다. 자동 배포를 사용하여 파티션 전반에서 인스턴스를 분산하거나 인스턴스를 대상 파티션에 배포할 수 있습니다. 다음 그림은 자동 배포를 사용하는 파티션 배치 그룹을 보여줍니다.

인스턴스를 대상 파티션에 배포할 수도 있습니다. 다음 그림은 대상 지정 배포를 사용하는 파티션 배치 그룹을 보여줍니다.

배치 그룹 작업에 대한 자세한 내용은 Amazon EC2 사용 설명서 내의 [배치 그룹](#) 및 [AWS Outposts의 배치 그룹](#)을 참조하세요.

AWS Outposts 고가용성에 대한 자세한 내용은 [AWS Outposts 고가용성 설계 및 아키텍처 고려 사항을 참조하세요](#).

AWS Outposts AWS 리전에 연결

AWS Outposts 는 서비스 링크 연결을 통해 광역 네트워크(WAN) 연결을 지원합니다.

내용

- [서비스 링크를 통한 연결](#)
- [서비스 링크 퍼블릭 연결 옵션](#)
- [서비스 링크 프라이빗 연결 옵션](#)
- [방화벽 및 서비스 링크](#)
- [Outpost 랙 네트워크 문제 해결 체크리스트](#)

서비스 링크를 통한 연결

서비스 링크는 Outpost와 AWS 리전(또는 홈 리전) 간의 필수 연결입니다. 이를 통해 Outpost를 관리하고 AWS 리전을 오가는 트래픽을 교환할 수 있습니다. 서비스 링크는 암호화된 VPN 연결 세트를 활용하여 홈 리전과 통신합니다.

서비스 링크 연결이 설정되면 Outpost가 작동하고에서 관리합니다 AWS. 서비스 링크는 다음 트래픽을 용이하게 합니다.

- Outpost와 모든 관련 VPC 간의 고객 VPC 트래픽.
- 리소스 관리, 리소스 모니터링, 펌웨어 및 소프트웨어 업데이트와 같은 Outpost 관리 트래픽.

요구되는 서비스 링크 최대 전송 단위(MTU)

네트워크 연결의 MTU(최대 전송 단위)는 연결을 통해 전달할 수 있는 허용되는 최대 크기의 패킷 크기(바이트)입니다.

다음 사항에 유의하세요.

- 네트워크는 Outpost와 상위 AWS 리전의 서비스 링크 엔드포인트 간에 1,500바이트 MTU를 지원해야 합니다.
- Outposts의 인스턴스에서 리전의 인스턴스로 이동하는 트래픽의 MTU는 1300바이트이며, 이는 패킷 오버헤드로 인해 필요한 MTU인 1500바이트보다 낮습니다.

서비스 링크 대역폭 권장 사항

최적의 경험과 복원력을 얻으려면 각 컴퓨팅 랙에 대해 최소 500Mbps의 중복 연결을 사용하고 AWS 리전에 대한 서비스 링크 연결에 대해 최대 175ms의 왕복 지연 시간을 사용해야 합니다. AWS Direct Connect 또는 인터넷 연결을 서비스 링크에 사용할 수 있습니다. 서비스 링크 연결에 대한 최소 500Mbps 및 최대 왕복 시간 요구 사항을 사용하면 Amazon EC2 인스턴스를 시작하고, Amazon EBS 볼륨을 연결하고, Amazon EKS, Amazon EMR 및 CloudWatch 지표와 같은 AWS 서비스에 최적의 성능으로 액세스할 수 있습니다.

Outpost 서비스 링크 대역폭 요구 사항은 다음 특성에 따라 다릅니다.

- AWS Outposts 랙 수 및 용량 구성
- AMI 크기, 애플리케이션 탄력성, 버스트 속도 요구, 리전으로의 Amazon VPC 트래픽과 같은 워크로드 특성

AWS 영업 담당자 또는 APN 파트너와 상의하여 해당 리전에서 사용 가능한 홈 리전 옵션을 평가하고 워크로드의 서비스 링크 대역폭 및 지연 시간 요구 사항에 대한 사용자 지정 권장 사항을 찾는 것이 좋습니다.

중복 인터넷 연결

Outpost에서 AWS 리전으로 연결을 구축할 때는 가용성과 복원력을 높이기 위해 여러 연결을 생성하는 것이 좋습니다. 자세한 내용은 [Direct Connect 복원력 권장 사항](#)을 참조하세요.

공용 인터넷에 연결해야 하는 경우, 기존 온프레미스 워크로드와 마찬가지로 중복 인터넷 연결과 다양한 인터넷 공급자를 사용할 수 있습니다.

서비스 링크 설정

다음 단계에서는 서비스 링크 설정 프로세스를 설명합니다.

1. Outpost와 홈 AWS 리전 간의 연결 옵션을 선택합니다. [퍼블릭](#) 또는 [프라이빗](#) 연결을 선택할 수 있습니다.
2. Outpost 랙을 주문한 후 AWS 에서 VLAN, IP, BGP 및 인프라 서브넷 IPs. 자세한 내용은 [로컬 네트워크 연결](#) 단원을 참조하십시오.
3. 설치 중에 제공한 정보를 기반으로 Outpost에서 서비스 링크를 AWS 구성합니다.
4. BGP 연결을 통해 각 Outpost 네트워크 장치에 연결하도록 라우터와 같은 로컬 네트워킹 장치를 구성합니다. 서비스 링크 VLAN, IP 및 BGP 연결에 대한 자세한 내용은 [네트워킹](#) 섹션을 참조하세요.

5. Outpost가 AWS 리전 또는 홈 리전에 액세스할 수 있도록 방화벽과 같은 네트워크 디바이스를 구성합니다.는 [서비스 링크 인프라 서브넷 IPs](#)를 AWS Outposts 사용하여 VPN 연결을 설정하고 리전과 제어 및 데이터 트래픽을 교환합니다. 서비스 링크 설정은 항상 Outpost에서 시작됩니다.

Note

주문을 완료한 후에는 서비스 링크 구성 또는 연결 유형을 수정할 수 없습니다.

서비스 링크 퍼블릭 연결 옵션

Outpost와 홈 AWS 리전 간의 트래픽에 대한 퍼블릭 연결을 사용하여 서비스 링크를 구성할 수 있습니다. 퍼블릭 인터넷 또는 Direct Connect 퍼블릭 VIFs.

방화벽에서 AWS 리전 퍼블릭 IPs(0.0.0.0/0 대신)만 허용 목록에 추가하려는 경우 방화벽 규칙이 현재 IP 주소 범위로 up-to-date인지 확인해야 합니다. 자세한 내용은 Amazon VPC 사용 설명서의 [AWS IP 주소 범위](#)를 참조하세요.

다음 이미지는 Outpost와 AWS 리전 간에 서비스 링크 퍼블릭 연결을 설정하는 두 옵션을 모두 보여줍니다.

옵션 1. 인터넷을 통한 퍼블릭 연결

이 옵션을 사용하려면 AWS Outposts [서비스 링크 인프라 서브넷 IPs](#) 리전 또는 홈 리전의 퍼블릭 IP 범위에 액세스할 수 있어야 합니다 AWS . 방화벽과 같은 네트워크 디바이스에서 AWS 리전 퍼블릭 IPs 또는 0.0.0.0/0을 허용해야 합니다.

옵션 2. 퍼블릭 VIFs 통한 Direct Connect 퍼블릭 연결

이 옵션을 사용하려면 AWS Outposts [서비스 링크 인프라 서브넷 IPs](#) DX 서비스를 통해 리전 또는 홈 리전의 퍼블릭 IP 범위에 액세스할 수 있어야 AWS 합니다. 방화벽과 같은 네트워크 디바이스에서 AWS 리전 퍼블릭 IPs 또는 0.0.0.0/0을 허용해야 합니다.

서비스 링크 프라이빗 연결 옵션

Outpost와 홈 AWS 리전 간의 트래픽에 대해 프라이빗 연결을 사용하여 서비스 링크를 구성할 수 있습니다. Direct Connect 프라이빗 또는 전송 VIFs.

AWS Outposts 콘솔에서 Outpost를 생성할 때 프라이빗 연결 옵션을 선택합니다. 지침은 [Outpost 생성을 참조하세요](#).

프라이빗 연결 옵션을 선택하면 지정한 VPC와 서브넷을 사용하여 Outpost를 설치한 후 서비스 링크 VPN 연결이 설정됩니다. 이를 통해 VPC를 통한 프라이빗 연결을 허용하고 퍼블릭 인터넷 노출을 최소화할 수 있습니다.

다음 이미지는 Outpost와 AWS 리전 간에 서비스 링크 VPN 프라이빗 연결을 설정하는 두 옵션을 모두 보여줍니다.

필수 조건

Outpost의 프라이빗 연결을 구성하려면 다음 사전 요구 사항이 필요합니다.

- 사용자 또는 역할이 서비스 링크 역할을 생성하거나 편집할 수 있도록 IAM 엔터티(사용자 또는 역할)의 권한을 구성해야 합니다. IAM 엔터티에는 다음 작업에 액세스할 수 있는 권한이 필요합니다.
 - `arn:aws:iam::*:role/aws-service-role/outposts.amazonaws.com/AWSServiceRoleForOutposts*`의 `iam:CreateServiceLinkedRole`
 - `arn:aws:iam::*:role/aws-service-role/outposts.amazonaws.com/AWSServiceRoleForOutposts*`의 `iam:PutRolePolicy`
 - `ec2:DescribeVpcs`
 - `ec2:DescribeSubnets`

자세한 내용은의 섹션을 참조 [AWS Identity and Access Management 하세요 AWS Outposts](#).

- Outpost와 동일한 AWS 계정 및 가용 영역에서 10.1.0.0/16과 충돌하지 않는 서브넷 /25 이상의 Outpost 프라이빗 연결 전용 VPC를 생성합니다. 예를 들어 10.3.0.0/16을 사용할 수 있습니다.

Important

Outpost에 대한 연결을 유지하므로 이 VPC를 삭제하지 마십시오.

- [보안 제어 정책\(SCP\)](#)을 사용하여 이 VPC가 삭제되지 않도록 보호합니다.

다음 샘플 SCP는 다음을 삭제하지 못하도록 합니다.

- Outposts 앵커 서브넷 태그가 지정된 서브넷
- Outposts 앵커 VPC 태그가 지정된 VPC
- Outposts 앵커 라우팅 테이블에 태그가 지정된 라우팅 테이블

- Outposts Transit Gateway 태그가 지정된 전송 게이트웨이
- Outposts Virtual Private Gateway 태그가 지정된 Virtual Private Gateway
- Outposts Transit Gateway 라우팅 테이블에 태그가 지정된 전송 게이트웨이 라우팅 테이블
- Outposts 앵커 ENI 태그가 있는 모든 ENI
- UDP 443 인바운드 및 아웃바운드 방향에 대한 트래픽을 허용하도록 서브넷 보안 그룹을 구성합니다.
- 온프레미스 네트워크에 서브넷 CIDR을 알립니다. AWS Direct Connect 를 사용하여 이를 수행할 수 있습니다. 자세한 내용은 Direct Connect 사용 설명서의 [Direct Connect 가상 인터페이스](#) 및 [Direct Connect 게이트웨이 사용](#)을 참조하세요.

Note

Outpost가 보류 중 상태일 때 프라이빗 연결 옵션을 선택하려면 콘솔에서 Outposts를 AWS Outposts 선택하고 Outpost를 선택합니다. 작업, 프라이빗 연결 추가를 선택하고 단계를 따르세요.

Outpost에 대한 프라이빗 연결 옵션을 선택하면 계정에서 자동으로 서비스 연결 역할을 AWS Outposts 생성하여 사용자를 대신하여 다음 작업을 완료할 수 있습니다.

- 지정한 서브넷과 VPC에서 네트워크 인터페이스를 만들고 네트워크 인터페이스에 대한 보안 그룹을 만듭니다.
- AWS Outposts 서비스에 네트워크 인터페이스를 계정의 서비스 링크 엔드포인트 인스턴스에 연결할 수 있는 권한을 부여합니다.
- 네트워크 인터페이스를 계정의 서비스 링크 엔드포인트 인스턴스에 연결합니다.

Important

Outpost를 설치한 후 Outpost에서 서브넷의 프라이빗 IP에 연결되었는지 확인합니다.

옵션 1. 프라이빗 VIFs 통한 Direct Connect 프라이빗 연결

온프레미스 Outpost가 VPC에 액세스할 수 있도록 AWS Direct Connect 연결, 프라이빗 가상 인터페이스 및 가상 프라이빗 게이트웨이를 생성합니다.

자세한 내용은 Direct Connect 사용 설명서의 다음 섹션을 참조하세요.

- [전용 및 호스팅 연결](#)
- [프라이빗 가상 인터페이스 생성](#)
- [가상 프라이빗 게이트웨이 연결](#)

AWS Direct Connect 연결이 VPC와 다른 AWS 계정에 있는 경우 Direct Connect 사용 설명서의 [계정 간 가상 프라이빗 게이트웨이 연결](#)을 참조하세요.

옵션 2. Direct Connect 전송 VIFs 통한 프라이빗 연결

온프레미스 Outpost가 VPC에 액세스할 수 있도록 AWS Direct Connect 연결, 전송 가상 인터페이스 및 전송 게이트웨이를 생성합니다.

자세한 내용은 Direct Connect 사용 설명서의 다음 섹션을 참조하세요.

- [전용 및 호스팅 연결](#)
- [Direct Connect 게이트웨이에 대한 전송 가상 인터페이스 생성](#)
- [트랜짓 게이트웨이 연결](#)

방화벽 및 서비스 링크

이 섹션에서는 방화벽 구성 및 서비스 링크 연결에 대해 설명합니다.

다음 다이어그램에서 구성은 Amazon VPC를 AWS 리전에서 Outpost로 확장합니다. Direct Connect 퍼블릭 가상 인터페이스는 서비스 링크 연결입니다. 다음 트래픽은 서비스 링크와 Direct Connect 연결을 거칩니다.

- 서비스 링크를 통해 Outpost로 유입되는 관리 트래픽
- Outpost와 모든 관련 VPC 간의 트래픽

인터넷 연결과 함께 상태 저장 방화벽을 사용하여 공용 인터넷에서 서비스 링크 VLAN으로의 연결을 제한하는 경우 인터넷에서 시작되는 모든 인바운드 연결을 차단할 수 있습니다. 이는 서비스 링크 VPN이 Outpost에서 해당 리전으로만 시작되고 리전에서 Outpost로는 시작되지 않기 때문입니다.

UDP 및 TCP 인식 상태 저장 방화벽을 사용하여 서비스 링크 VLAN과 관련된 연결을 제한하는 경우 모든 인바운드 연결을 거부할 수 있습니다. 방화벽이 상태 저장 방식으로 작동하는 경우 Outposts 서비스 링크에서 허용되는 아웃바운드 연결은 명시적 규칙 구성 없이에서 응답 트래픽을 자동으로 허용해야 합니다. Outpost 서비스 링크에서 시작된 아웃바운드 연결만 허용된 대로 구성해야 합니다.

프로토콜	소스 포트	소스 주소	대상 포트	대상 주소
UDP	443	AWS Outposts 서비스 링크 /26	443	AWS Outposts 리전의 퍼블릭 네트워크
TCP	1025-65535	AWS Outposts 서비스 링크 /26	443	AWS Outposts 리전의 퍼블릭 네트워크

상태 비저장 방화벽을 사용하여 서비스 링크 VLAN과 관련된 연결을 제한하는 경우 Outposts 서비스 링크에서 시작된 아웃바운드 연결을 리전의 퍼블릭 네트워크로 AWS Outposts 허용해야 합니다. 또한 Outposts 리전의 퍼블릭 네트워크에서 서비스 링크 VLAN으로 인바운드하는의 응답 트래픽을 명시적으로 허용해야 합니다. 연결은 항상 Outpost 서비스 링크에서 아웃바운드로 시작되지만 응답 트래픽은 서비스 링크 VLAN으로 다시 허용되어야 합니다.

프로토콜	소스 포트	소스 주소	대상 포트	대상 주소
UDP	443	AWS Outposts 서비스 링크 /26	443	AWS Outposts 리전의 퍼블릭 네트워크
TCP	1025-65535	AWS Outposts 서비스 링크 /26	443	AWS Outposts 리전의 퍼블릭 네트워크
UDP	443	AWS Outposts 리전의 퍼블릭 네트워크	443	AWS Outposts 서비스 링크 /26
TCP	443	AWS Outposts 리전의 퍼블릭 네트워크	1025-65535	AWS Outposts 서비스 링크 /26

Note

Outpost의 인스턴스는 서비스 링크를 사용하여 다른 Outpost의 인스턴스와 통신할 수 없습니다. 로컬 게이트웨이 또는 로컬 네트워크 인터페이스를 통한 라우팅을 활용하여 Outpost 간에 통신할 수 있습니다.

AWS Outposts 또한 랙은 로컬 게이트웨이 구성 요소를 포함한 중복 전원 및 네트워킹 장비로 설계되었습니다. 자세한 내용은 [Resilience in AWS Outposts](#)을 참조하세요.

Outpost 랙 네트워크 문제 해결 체크리스트

이 체크리스트를 사용하면 상태가 DOWN인 서비스 링크의 문제를 해결하는 데 도움이 됩니다.

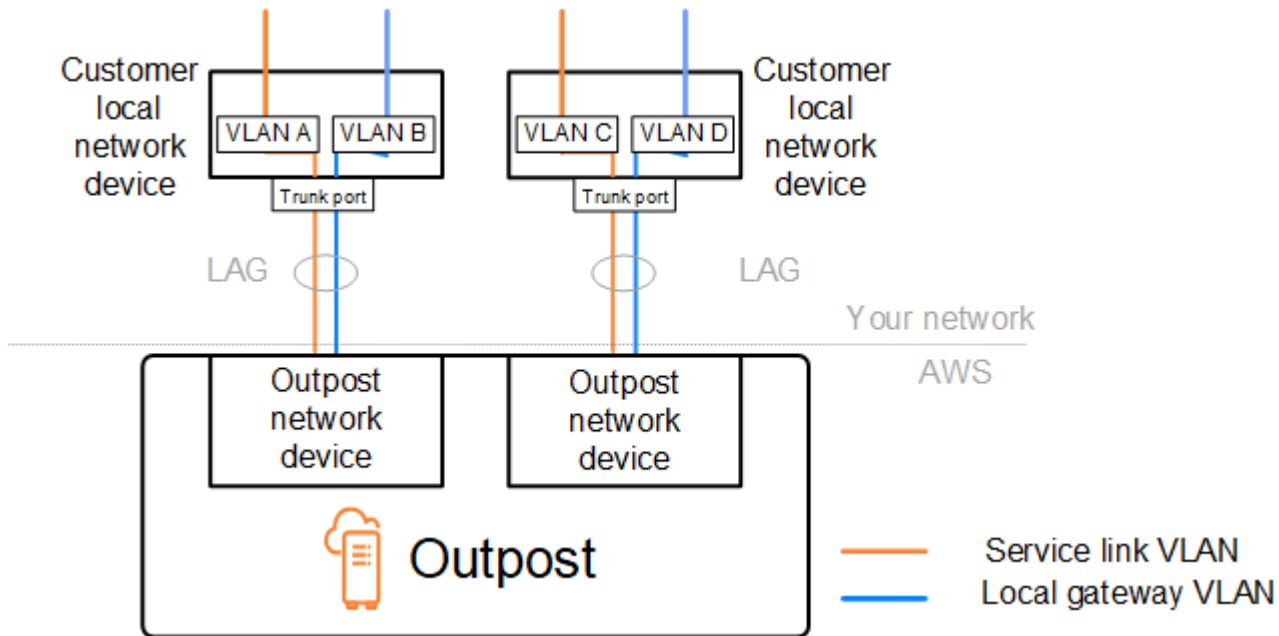

Outpost 네트워크 장치와의 연결

Outpost 네트워크 장치에 연결된 고객 로컬 네트워크 장치에서 BGP 피어링 상태를 확인합니다. BGP 피어링 상태가 DOWN인 경우 다음 단계를 따르세요.

1. 고객 장치에서 Outpost 네트워크 장치의 원격 피어 IP 주소를 ping합니다. 피어 IP 주소는 장치의 BGP 구성에서 찾을 수 있습니다. 설치 시 [네트워크 준비 체크리스트](#)에 제공된 정보를 참조할 수도 있습니다.
2. ping에 실패한 경우 물리적 연결을 확인하고 연결 상태가 UP인지 확인합니다.
 - a. 고객 로컬 네트워크 장치의 LACP 상태를 확인합니다.

- b. 장치의 인터페이스 상태를 확인합니다. UP 상태인 경우 3단계로 건너뛩니다.
 - c. 고객 로컬 네트워크 장치를 확인하고 광 모듈이 작동하는지 확인합니다.
 - d. 결함이 있는 광케이블을 교체하고 표시등(Tx/Rx)이 허용 범위 내에 있는지 확인하세요.
3. 핑이 성공하면 고객의 로컬 네트워크 장치를 확인하고 다음 BGP 구성이 올바른지 확인합니다.
 - a. 로컬 자율 시스템 번호(고객 ASN)가 올바르게 구성되었는지 확인합니다.
 - b. 원격 자율 시스템 번호(Outpost ASN)가 올바르게 구성되었는지 확인합니다.
 - c. 인터페이스 IP와 원격 피어 IP 주소가 올바르게 구성되었는지 확인합니다.
 - d. 광고된 경로와 수신된 경로가 올바른지 확인하세요.
 4. BGP 세션이 활성 상태와 연결 상태 사이에서 펄럭이는 경우 고객 로컬 네트워크 장치에서 TCP 포트 179 및 기타 관련 임시 포트가 차단되지 않았는지 확인합니다.
 5. 추가 문제 해결이 필요한 경우 고객 로컬 네트워크 장치에서 다음을 확인합니다.
 - a. BGP 및 TCP 디버그 로그
 - b. BGP 로그
 - c. 패킷 캡처
 6. 문제가 지속되면 Outpost에 연결된 라우터에서 Outpost 네트워크 장치 피어 IP 주소로 MTR / traceroute / packet 캡처를 수행하세요. 엔터프라이즈 AWS 지원 플랜을 사용하여 테스트 결과를 Support와 공유합니다.

고객 로컬 네트워크 장치와 Outpost 네트워크 장치 간의 BGP 피어링 상태가 UP이지만 서비스 링크가 여전히 DOWN 상태인 경우 고객 로컬 네트워크 장치에서 다음 장치를 확인하여 추가 문제를 해결할 수 있습니다. 서비스 링크 연결이 프로비저닝된 방식에 따라 다음 체크리스트 중 하나를 사용합니다.

- 에 연결된 엣지 라우터 Direct Connect - 서비스 링크 연결에 사용 중인 퍼블릭 가상 인터페이스입니다. 자세한 내용은 [Direct Connect AWS 리전에 대한 퍼블릭 가상 인터페이스 연결](#) 단원을 참조하십시오.
- 에 연결된 엣지 라우터 Direct Connect - 서비스 링크 연결에 사용 중인 프라이빗 가상 인터페이스입니다. 자세한 내용은 [Direct Connect AWS 리전에 대한 프라이빗 가상 인터페이스 연결](#) 단원을 참조하십시오.
- 인터넷 서비스 제공자(ISP)와 연결된 엣지 라우터 - 서비스 링크 연결에 사용 중인 공용 가상 인터페이스. 자세한 내용은 [AWS 리전에 대한 ISP 퍼블릭 인터넷 연결](#) 단원을 참조하십시오.

Direct Connect AWS 리전에 대한 퍼블릭 가상 인터페이스 연결

다음 체크리스트를 사용하여 서비스 링크 연결에 퍼블릭 가상 인터페이스를 사용할 Direct Connect 때에 연결된 엣지 라우터 문제를 해결합니다.

1. Outpost 네트워크 장치에 직접 연결하는 장치가 BGP를 통해 서비스 링크 IP 주소 범위를 수신하고 있는지 확인합니다.
 - a. 장치에서 BGP를 통해 수신되는 경로를 확인합니다.
 - b. 서비스 링크 가상 라우팅 및 포워딩 인스턴스(VRF)의 라우팅 테이블을 확인하세요. IP 주소 범위를 사용하고 있다고 표시되어야 합니다.
2. 리전 연결을 보장하려면 라우팅 테이블에서 서비스 링크 VRF를 확인하세요. 여기에는 AWS 퍼블릭 IP 주소 범위 또는 기본 경로가 포함되어야 합니다.
3. 서비스 링크 VRF에서 AWS 퍼블릭 IP 주소 범위를 수신하지 않는 경우 다음 항목을 확인합니다.
 - a. 엣지 라우터 또는에서 Direct Connect 링크 상태를 확인합니다 AWS Management Console.
 - b. 물리적 링크가 UP인 경우, 엣지 라우터에서 BGP 피어링 상태를 확인하세요.
 - c. BGP 피어링 상태가 인 경우 DOWN피어 AWS IP 주소를 ping하고 엣지 라우터에서 BGP 구성을 확인합니다. 자세한 내용은 Direct Connect 사용 설명서의 [문제 해결 Direct Connect](#) 및 [AWS 콘솔의 내 가상 인터페이스 BGP 상태 다운을 참조하세요. 어떻게 해야 할까요?](#)
 - d. BGP가 설정되고 VRF에 기본 경로 또는 AWS 퍼블릭 IP 주소 범위가 표시되지 않는 경우 엔터프라이즈 AWS 지원 플랜을 사용하여 Support에 문의하세요.
4. 온프레미스 방화벽을 사용하는 경우 다음 항목을 확인하세요.
 - a. 서비스 링크 연결에 필요한 포트가 네트워크 방화벽에 허용되는지 확인하세요. 포트 443의 traceroute 또는 기타 네트워크 문제 해결 도구를 사용하여 방화벽과 네트워크 장치를 통한 연결을 확인합니다. 서비스 링크 연결을 위해 방화벽 정책에서 다음 포트를 구성해야 합니다.
 - TCP 프로토콜 - 소스 포트: TCP 1025-65535, 대상 포트: 443.
 - UDP 프로토콜 - 소스 포트: TCP 1025-65535, 대상 포트: 443.
 - b. 방화벽이 상태 저장 상태인 경우 아웃바운드 규칙이 Outpost의 서비스 링크 IP 주소 범위를 AWS 퍼블릭 IP 주소 범위로 허용하는지 확인합니다. 자세한 내용은 [AWS Outposts AWS 리전에 연결 단원을 참조하십시오.](#)
 - c. 방화벽이 상태 저장되지 않은 경우 인바운드 흐름도 허용해야 합니다(AWS 퍼블릭 IP 주소 범위에서 서비스 링크 IP 주소 범위로).
 - d. 방화벽에 가상 라우터를 구성한 경우 Outpost와 AWS 리전 간의 트래픽에 대해 적절한 라우팅이 구성되어 있는지 확인하세요.

5. Outpost의 서비스 링크 IP 주소 범위를 자체 공용 IP 주소로 변환하도록 온프레미스 네트워크에서 NAT를 구성한 경우 다음 항목을 확인하세요.
 - a. NAT 장치에 과부하가 걸리지 않았는지, 새 세션에 할당할 수 있는 빈 포트가 있는지 확인합니다.
 - b. NAT 장치가 주소 변환을 수행하도록 올바르게 구성되었는지 확인합니다.
6. 문제가 지속되면 엣지 라우터에서 Direct Connect 피어 IP 주소로 MTR/추적 경로/패킷 캡처를 수행합니다. 엔터프라이즈 AWS 지원 플랜을 사용하여 테스트 결과를 Support와 공유합니다.

Direct Connect AWS 리전에 대한 프라이빗 가상 인터페이스 연결

프라이빗 가상 인터페이스를 서비스 링크 연결에 사용할 Direct Connect 때 다음 체크리스트를 사용하여 연결된 엣지 라우터 문제를 해결합니다.

1. Outpost 랙과 AWS 리전 간의 연결이 프라이빗 연결 기능을 사용하는 AWS Outposts 경우 다음 항목을 확인합니다.
 - a. 엣지 라우터에서 원격 피어링 AWS IP 주소를 핑하고 BGP 피어링 상태를 확인합니다.
 - b. 서비스 링크 엔드포인트 VPC와 온프레미스에 설치된 Outpost 간의 Direct Connect 프라이빗 가상 인터페이스를 통한 BGP 피어링이 인지 확인합니다UP. 자세한 내용은 [Direct Connect 사용 설명서의 문제 해결 Direct Connect, AWS 콘솔의 내 가상 인터페이스 BGP 상태 다운을 참조하세요. 어떻게 해야 할까요?](#), 그리고 [Direct Connect를 통한 BGP 연결 문제를 해결하려면 어떻게 해야 할까요?](#)를 참조하세요.
 - c. Direct Connect 프라이빗 가상 인터페이스는 선택한 Direct Connect 위치의 엣지 라우터에 대한 프라이빗 연결이며 BGP를 사용하여 경로를 교환합니다. Virtual Private Cloud(VPC) CIDR 범위는 이 BGP 세션을 통해 엣지 라우터에 알려집니다. 마찬가지로 Outpost 서비스 링크의 IP 주소 범위도 엣지 라우터의 BGP를 통해 해당 리전에 알려집니다.
 - d. VPC의 서비스 링크 프라이빗 엔드포인트와 연결된 네트워크 ACL이 관련 트래픽을 허용하는지 확인합니다. 자세한 내용은 [네트워크 준비 체크리스트](#) 단원을 참조하세요.
 - e. 온프레미스 방화벽을 사용하는 경우, 방화벽에 서비스 링크 IP 주소 범위와 VPC 또는 VPC CIDR에 있는 Outpost 서비스 엔드포인트 (네트워크 인터페이스 IP 주소)를 허용하는 아웃바운드 규칙이 있는지 확인하세요. TCP 1025-65535 및 UDP 443 포트가 차단되지 않았는지 확인합니다. 자세한 내용은 [AWS Outposts 프라이빗 연결 소개](#)를 참조하세요.
 - f. 방화벽이 상태 저장 상태가 아닌 경우, 방화벽에 VPC의 Outpost 서비스 엔드포인트에서 Outpost로 들어오는 인바운드 트래픽을 허용하는 규칙과 정책이 있는지 확인하세요.
2. 온프레미스 네트워크에 100개가 넘는 네트워크가 있는 경우 프라이빗 가상 인터페이스의 AWS에 BGP 세션을 통해 기본 경로를 알릴 수 있습니다. 기본 경로를 알리고 싶지 않은 경우 알려지는 경로 수가 100개 미만인 되도록 경로를 요약합니다.

- 문제가 지속되면 엣지 라우터에서 Direct Connect 피어 IP 주소로 MTR/추적 경로/패킷 캡처를 수행합니다. 엔터프라이즈 AWS 지원 플랜을 사용하여 테스트 결과를 Support와 공유합니다.

AWS 리전에 대한 ISP 퍼블릭 인터넷 연결

서비스 링크 연결에 공용 인터넷을 사용할 때 다음 체크리스트를 사용하여 ISP를 통해 연결된 엣지 라우터 문제를 해결하세요.

- 인터넷 링크가 작동 중인지 확인합니다.
- ISP를 통해 연결된 엣지 장치에서 공용 서버에 액세스할 수 있는지 확인합니다.

ISP 링크를 통해 인터넷 또는 공용 서버에 액세스할 수 없는 경우 다음 단계를 완료하세요.

- ISP 라우터와의 BGP 피어링 상태가 설정되었는지 확인하세요.
 - BGP가 플래핑되지 않는지 확인하세요.
 - BGP가 ISP로부터 필요한 경로를 수신하고 광고하고 있는지 확인합니다.
- 고정 경로 구성의 경우 엣지 장치에 기본 경로가 제대로 구성되어 있는지 확인합니다.
- 다른 ISP 연결을 사용하여 인터넷에 연결할 수 있는지 확인하세요.
- 문제가 지속되면 엣지 라우터에서 MTR / traceroute / packet 캡처를 수행하세요. 추가 문제 해결을 위해 ISP 기술 지원 팀과 결과를 공유합니다.

ISP 링크를 통해 인터넷 및 공용 서버에 액세스할 수 있는 경우 다음 단계를 완료합니다.

- Outpost 홈 리전에서 공개적으로 액세스할 수 있는 EC2 인스턴스 또는 로드 밸런서가 엣지 장치에서 액세스할 수 있는지 확인합니다. 핑 또는 텔넷을 사용하여 연결을 확인한 다음 traceroute를 사용하여 네트워크 경로를 확인할 수 있습니다.
- VRF를 사용하여 네트워크에서 트래픽을 분리하는 경우 서비스 링크 VRF에 트래픽을 ISP(인터넷) 및 VRF로 보내고 받는 경로 또는 정책이 있는지 확인하세요. 다음 체크포인트를 참조하세요.
 - ISP에 연결된 엣지 라우터. 엣지 라우터의 ISP VRF 라우팅 테이블을 확인하여 서비스 링크 IP 주소 범위가 존재하는지 확인합니다.
 - Outpost에 연결하는 고객 로컬 네트워크 장치. VRF의 구성을 확인하고 서비스 링크 VRF와 ISP VRF 간의 연결에 필요한 라우팅 및 정책이 제대로 구성되었는지 확인합니다. 일반적으로 인터넷 트래픽의 경우 ISP VRF에서 서비스 링크 VRF로 기본 경로가 전송됩니다.
 - Outpost에 연결된 라우터에서 소스 기반 라우팅을 구성한 경우 구성이 올바른지 확인하세요.

3. Outpost 서비스 링크 IP 주소 범위에서 퍼블릭 AWS IP 주소 범위로의 아웃바운드 연결(TCP 1025-65535 및 UDP 443 포트)을 허용하도록 온프레미스 방화벽이 구성되어 있는지 확인합니다. 방화벽이 상태 저장 방식이 아닌 경우 Outpost에 대한 인바운드 연결도 구성되었는지 확인하세요.
4. Outpost의 서비스 링크 IP 주소 범위를 공용 IP 주소로 변환하도록 온프레미스 네트워크에 NAT가 구성되어 있는지 확인하세요. 또한 다음 항목을 확인하세요.
 - a. NAT 장치에 과부하가 걸리지 않았고 새 세션에 할당할 수 있는 빈 포트가 있습니다.
 - b. NAT 장치가 주소 변환을 수행하도록 올바르게 구성되었습니다.

문제가 지속되면 MTR / traceroute / packet 캡처를 수행하세요.

- 결과 온프레미스 네트워크에서 패킷이 삭제되거나 차단된 것으로 나타나면 네트워크 또는 기술팀에 문의하여 추가 지침을 확인하세요.
- 결과가 ISP 네트워크에서 패킷이 삭제되거나 차단된 것으로 나타나면 ISP 기술 지원 팀에 문의하십시오.
- 결과에 문제가 표시되지 않으면 모든 테스트(예: MTR, telnet, traceroute, 패킷 캡처 및 BGP 로그)의 결과를 수집하고 엔터프라이즈 AWS 지원 플랜을 사용하여 Support에 문의하세요.

두 방화벽 디바이스 뒤에 있는 Outpost

Outpost를 고가용성 동기화된 방화벽 쌍 또는 독립 실행형 방화벽 2개 뒤에 배치한 경우 서비스 링크의 비대칭 라우팅이 발생할 수 있습니다. 즉, 인바운드 트래픽은 방화벽-1을 통과하는 반면 아웃바운드 트래픽은 방화벽-2를 통과할 수 있습니다. 다음 체크리스트를 사용하여 서비스 링크의 잠재적 비대칭 라우팅을 식별합니다. 특히 서비스 링크가 이전에 제대로 작동한 경우 더욱 그렇습니다.

- 기업 네트워크의 라우팅 설정에서 방화벽을 통한 서비스 링크의 비대칭 라우팅으로 이어질 수 있는 최근 변경 사항이나 지속적인 유지 관리가 있었는지 확인합니다.
 - 방화벽 트래픽 그래프를 사용하여 서비스 링크 문제의 시작과 일치하는 트래픽 패턴의 변경 사항을 확인합니다.
 - 방화벽이 더 이상 서로 연결 테이블을 동기화하지 못하게 할 수 있는 부분 방화벽 장애 또는 분할된 방화벽 쌍 시나리오가 있는지 확인합니다.
 - 서비스 링크 문제의 시작과 일치하는 회사 네트워크의 라우팅에 대한 링크 다운 또는 최근 변경 사항(OSPF/ISIS/EIGRP 지표 변경 사항, BGP 라우팅 맵 변경 사항)이 있는지 확인합니다.
- 홈 리전에 대한 서비스 링크에 퍼블릭 인터넷 연결을 사용하는 경우 서비스 공급자 유지 관리로 인해 방화벽을 통한 서비스 링크의 비대칭 라우팅이 발생할 수 있습니다.

- ISP에 대한 링크의 트래픽 그래프에서 서비스 링크 문제의 시작과 일치하는 트래픽 패턴의 변경 사항을 확인합니다.
- 서비스 링크에 Direct Connect 연결을 사용하는 경우 AWS 계획된 유지 관리가 서비스 링크의 비대칭 라우팅을 트리거할 수 있습니다.
- Direct Connect 서비스(들)에 계획된 유지 관리 알림이 있는지 확인합니다.
- 중복 Direct Connect 서비스가 있는 경우 유지 관리 조건에서 가능한 각 네트워크 경로를 통해 Outposts 서비스 링크의 라우팅을 사전에 테스트할 수 있습니다. 이렇게 하면 Direct Connect 서비스 중 하나에 대한 중단으로 인해 서비스 링크의 비대칭 라우팅이 발생할 수 있는지 테스트할 수 있습니다. 엔드 투 엔드 네트워크 연결의 Direct Connect 부분 복원력은 복원력 툴킷을 사용한 Direct Connect 복원력을 통해 테스트할 수 있습니다. 자세한 내용은 [Direct Connect Resiliency Toolkit을 사용한 복원력 테스트 - 장애 조치 테스트를 참조하세요](#).

앞의 체크리스트를 살펴보고 서비스 링크의 비대칭 라우팅을 가능한 근본 원인으로 정확히 파악한 후 수행할 수 있는 추가 작업은 다음과 같습니다.

- 기업 네트워크 변경 사항을 되돌리거나 공급자가 계획된 유지 관리가 완료될 때까지 기다렸다가 대칭 라우팅을 복원합니다.
- 하나 또는 두 방화벽에 로그인하고 명령줄의 모든 흐름에 대한 모든 흐름 상태 정보를 지웁니다(방화벽 공급업체가 지원하는 경우).
- 방화벽 중 하나를 통해 BGP 알림을 일시적으로 필터링하거나 한 방화벽의 인터페이스를 종료하여 다른 방화벽을 통한 대칭 라우팅을 강제로 적용합니다.
- 각 방화벽을 차례로 재부팅하여 방화벽의 메모리에 있는 서비스 링크 트래픽의 흐름 상태 추적에서 잠재적인 손상을 제거합니다.
- 방화벽 공급업체에 문의하여 포트 443에서 시작되거나 포트 443으로 향하는 UDP 연결에 대한 UDP 흐름 상태 추적을 확인하거나 완화합니다.

Outpost 랙의 로컬 게이트웨이

로컬 게이트웨이는 Outpost 랙의 아키텍처 핵심 구성 요소입니다. 로컬 게이트웨이는 Outpost 서브넷과 온프레미스 네트워크를 연결할 수 있게 해줍니다. 온프레미스 인프라에서 인터넷 액세스를 제공하는 경우 Outpost 랙에서 실행되는 워크로드는 로컬 게이트웨이를 활용하여 리전 서비스 또는 리전 워크로드와 통신할 수도 있습니다. 이 연결은 공용 연결(인터넷)을 사용하거나 Direct Connect를 사용하여 수행할 수 있습니다. 자세한 내용은 [AWS Outposts AWS 리전에 연결](#) 단원을 참조하십시오.

내용

- [로컬 게이트웨이 기본 사항](#)
- [로컬 게이트웨이 라우팅](#)
- [로컬 게이트웨이를 통한 연결](#)
- [로컬 게이트웨이 라우팅 테이블](#)
- [로컬 게이트웨이 라우팅 테이블 경로](#)
- [CoIP 풀 생성](#)

로컬 게이트웨이 기본 사항

AWS 는 설치 프로세스의 일부로 각 Outpost 랙에 대한 로컬 게이트웨이를 생성합니다. Outpost 랙은 단일 로컬 게이트웨이를 지원합니다. 로컬 게이트웨이는 Outpost 랙과 연결된 AWS 계정 에서 소유합니다.

Note

로컬 게이트웨이를 통과하는 트래픽에 대한 인스턴스 대역폭 제한을 이해하려면 Amazon EC2 사용 설명서의 [Amazon EC2 인스턴스 네트워크 대역폭](#)을 참조하세요.

로컬 게이트웨이의 구성 요소는 다음과 같습니다.

- 라우팅 테이블 - 로컬 게이트웨이의 소유자만 로컬 게이트웨이 라우팅 테이블을 생성할 수 있습니다. 자세한 내용은 [the section called “라우팅 테이블”](#) 단원을 참조하십시오.
- CoIP 풀 - (선택 사항) 소유한 IP 주소 범위를 사용하여 온프레미스 네트워크와 VPC의 인스턴스 간 통신을 원활하게 할 수 있습니다. 자세한 내용은 [the section called “고객 소유 IP 주소”](#) 단원을 참조하십시오.

- 가상 인터페이스(VIFs) - 로컬 게이트웨이 VIFs(가상 인터페이스)는 로컬 게이트웨이 연결을 위해 Outpost 네트워킹 디바이스와 온프레미스 네트워킹 디바이스 간에 VLAN, IP 및 BGP 연결을 설정하는 Outpost 랙의 논리적 인터페이스 구성 요소입니다.는 각 LAG에 대해 하나의 VIF를 AWS 생성하고 두 VIFs VIF 그룹에 추가합니다. 로컬 네트워크 연결을 위해 로컬 게이트웨이 라우팅 테이블에는 두 VIFs에 대한 기본 경로가 있어야 합니다. 자세한 내용은 [로컬 네트워크 연결](#) 단원을 참조하십시오.
- VIF 그룹 - 생성한 VIFs를 VIF 그룹에 AWS 추가합니다. VIF 그룹은 VIFs를 논리적으로 그룹화한 것입니다.
- 로컬 게이트웨이 라우팅 테이블 및 VPC 연결 - 로컬 게이트웨이 라우팅 테이블 및 VPC 연결을 사용하면 VPCs를 로컬 게이트웨이 라우팅 테이블에 연결할 수 있습니다. 이 연결을 사용하면 Outposts 서브넷 라우팅 테이블 내에서 로컬 게이트웨이를 대상으로 하는 경로를 추가할 수 있습니다. 이렇게 하면 로컬 게이트웨이를 통해 Outposts 서브넷 리소스와 온프레미스 네트워크 간에 통신할 수 있습니다.
- 로컬 게이트웨이 라우팅 도메인 - 로컬 게이트웨이 라우팅 도메인은 로컬 게이트웨이 라우팅 테이블과 로컬 게이트웨이 VIF 그룹의 연결입니다. 이 연결을 사용하면 로컬 게이트웨이 라우팅 테이블 내에서 로컬 게이트웨이 VIF 그룹을 대상으로 하는 경로를 추가할 수 있습니다. 이렇게 하면 선택한 VIF 그룹을 통해 Outposts 서브넷 리소스와 온프레미스 네트워크 간에 통신할 수 있습니다.

가 Outpost 랙을 AWS 프로비저닝하면 일부 구성 요소가 생성되며 사용자는 다른 구성 요소를 생성할 책임이 있습니다.

AWS 책임

- 하드웨어를 제공합니다.
- 로컬 게이트웨이를 생성합니다.
- 가상 인터페이스(VIF)와 VIF 그룹을 생성합니다.

귀하의 책임

- 로컬 게이트웨이 라우팅 테이블을 생성합니다.
- VPC를 게이트웨이 라우팅 테이블과 연결
- VIF 그룹을 로컬 게이트웨이 라우팅 테이블과 연결하여 로컬 게이트웨이 라우팅 도메인을 생성합니다.

로컬 게이트웨이 라우팅

Outpost 서브넷의 인스턴스는 로컬 게이트웨이를 통해 온프레미스 네트워크와 통신하기 위해 다음 옵션 중 하나를 사용할 수 있습니다.

- 프라이빗 IP 주소 - 로컬 게이트웨이는 Outpost 서브넷에 있는 인스턴스의 프라이빗 IP 주소를 사용하여 온프레미스 네트워크와의 통신을 용이하게 합니다. 기본값입니다.
- 고객 소유 IP 주소 - 로컬 게이트웨이는 Outpost 서브넷의 인스턴스에 할당하는 고객 소유 IP 주소에 대해 네트워크 주소 변환(NAT)을 수행합니다. 이 옵션은 중복되는 CIDR 범위 및 기타 네트워크 토폴로지를 지원합니다.

자세한 내용은 [the section called “라우팅 테이블”](#) 단원을 참조하십시오.

로컬 게이트웨이를 통한 연결

로컬 게이트웨이의 기본 역할은 Outpost에서 로컬 온프레미스 네트워크로의 연결을 제공하는 것입니다. 온프레미스 네트워크를 통해 인터넷에 대한 연결도 제공합니다. 예제는 [the section called “직접 VPC 라우팅”](#) 및 [the section called “고객 소유 IP 주소”](#) 단원을 참조하십시오.

로컬 게이트웨이는 AWS 리전으로 다시 데이터 영역 경로를 제공할 수도 있습니다. 로컬 게이트웨이의 데이터 플레인 경로는 Outpost에서 로컬 게이트웨이를 거쳐 프라이빗 로컬 게이트웨이 LAN 세그먼트를 통과합니다. 그러면 사실 경로를 따라 해당 리전의 AWS 서비스 엔드포인트로 돌아가게 됩니다. 컨트롤 플레인 경로는 사용하는 데이터 플레인 경로에 관계없이 항상 서비스 링크 연결을 사용한다는 점에 유의하십시오.

온프레미스 Outposts 인프라를 리전의 AWS 서비스에 비공개로 연결할 수 있습니다 Direct Connect. 프라이빗 콘텐츠에 대한 자세한 내용은 [AWS Outposts 프라이빗 연결](#)을 참조하십시오.

다음 이미지는 로컬 게이트웨이를 통한 연결을 보여줍니다.

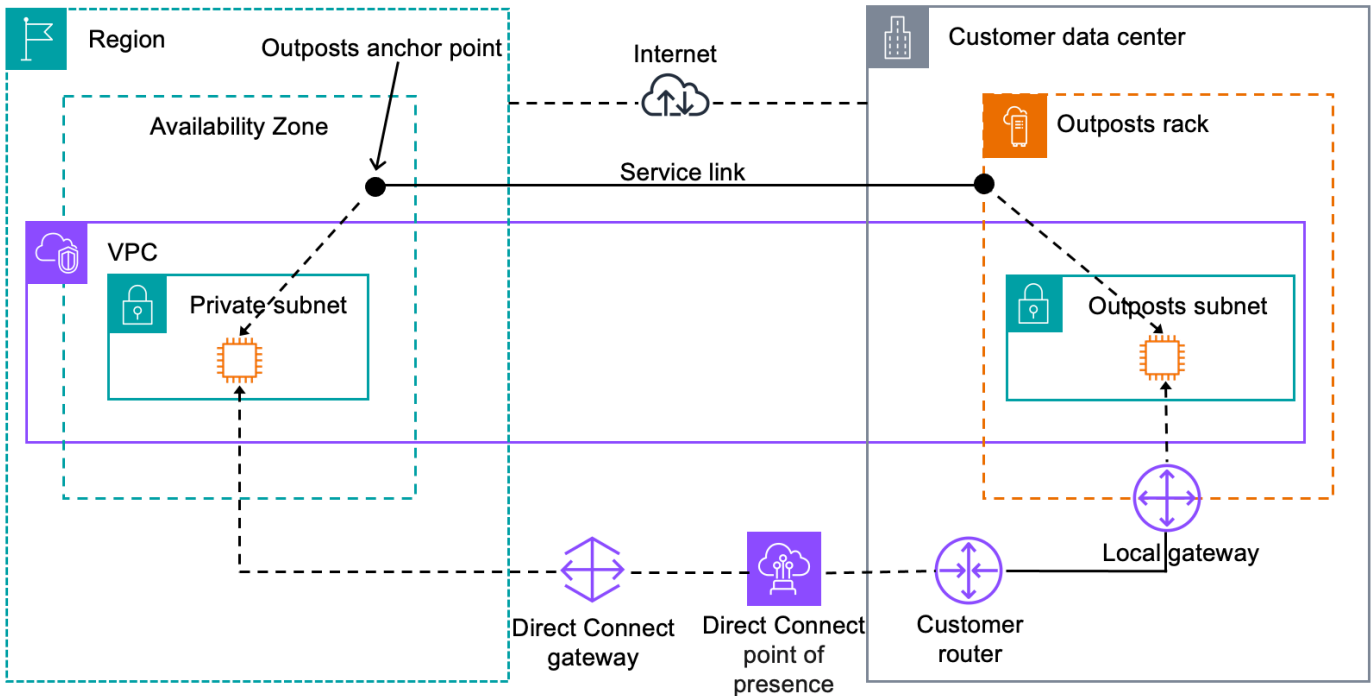

로컬 게이트웨이 라우팅 테이블

랙 설치의 일부로는 로컬 게이트웨이를 AWS 생성하고 VIFs 및 VIF 그룹을 구성합니다. 로컬 게이트웨이는 Outpost와 연결된 AWS 계정이 소유합니다. 로컬 게이트웨이 라우팅 테이블을 생성합니다. 로컬 게이트웨이 라우팅 테이블은 VIF 그룹 및 VPC와 연결되어 있어야 합니다. VIF 그룹과 VPC의 연결을 생성하고 관리합니다. 로컬 게이트웨이의 소유자만 로컬 게이트웨이 라우팅 테이블을 수정할 수 있습니다.

Outpost 서브넷 라우팅 테이블에는 온프레미스 네트워크에 대한 연결을 제공하기 위해 로컬 게이트웨이 VIF 그룹에 대한 경로가 포함될 수 있습니다.

로컬 게이트웨이 라우팅 테이블에는 Outpost 서브넷의 인스턴스가 온프레미스 네트워크와 통신하는 방식을 결정하는 모드가 있습니다. 기본 옵션은 인스턴스의 프라이빗 IP 주소를 사용하는 직접 VPC 라우팅입니다. 다른 옵션은 사용자가 제공하는 고객 소유 IP 주소 풀(CoIP)의 주소를 사용하는 것입니다. 직접 VPC 라우팅 및 CoIP는 라우팅 작동 방식을 제어하는 상호 배타적인 옵션입니다. Outpost에 가장 적합한 옵션을 결정하려면 [AWS Outpost 랙에서 CoIP 및 Direct VPC 라우팅 모드 중에서 선택하는 방법을 참조하세요](#).

를 사용하여 로컬 게이트웨이 라우팅 테이블을 다른 AWS 계정 또는 조직 단위와 공유할 수 있습니다 AWS Resource Access Manager. 자세한 내용은 [공유 AWS Outposts 리소스 작업을 참조하세요](#).

내용

- [직접 VPC 라우팅](#)
- [고객 소유 IP 주소](#)
- [사용자 지정 라우팅 테이블](#)

직접 VPC 라우팅

다이렉트 VPC 라우팅은 VPC에 있는 인스턴스의 프라이빗 IP 주소를 사용하여 온프레미스 네트워크와의 통신을 용이하게 합니다. 이 주소는 BGP를 통해 온프레미스 네트워크에 알려집니다. BGP 광고는 Outpost 랙의 서브넷에 속하는 프라이빗 IP 주소에만 해당됩니다. 이 유형의 라우팅은 Outpost의 기본 모드입니다. 이 모드에서는 로컬 게이트웨이가 인스턴스에 대해 NAT를 수행하지 않으므로 EC2 인스턴스에 탄력적 IP 주소를 배정할 필요가 없습니다. 직접 VPC 라우팅 모드 대신 자체 주소 공간을 사용할 수 있습니다. 자세한 내용은 [고객 소유 IP 주소](#) 단원을 참조하십시오.

직접 VPC 라우팅 모드는 중복되는 CIDR 범위를 지원하지 않습니다.

직접 VPC 라우팅은 인스턴스 네트워크 인터페이스에만 지원됩니다. 가 사용자를 대신하여 AWS 생성하는 네트워크 인터페이스(요청자 관리형 네트워크 인터페이스라고 함)에서는 온프레미스 네트워크에서 프라이빗 IP 주소에 연결할 수 없습니다. 예를 들어 온프레미스 네트워크에서 VPC 엔드포인트로 직접 연결할 수 없습니다.

다음 예는 직접 VPC 라우팅을 설명합니다.

예제

- [예시: VPC를 통한 인터넷 연결](#)
- [예: 온프레미스 네트워크를 통한 인터넷 연결](#)

예시: VPC를 통한 인터넷 연결

Outpost 서브넷의 인스턴스는 VPC에 연결된 인터넷 게이트웨이를 통해 인터넷에 액세스할 수 있습니다.

다음 구성을 고려합니다.

- 상위 VPC는 2개의 가용 영역에 걸쳐 있으며 각 가용 영역에 서브넷이 있습니다.
- Outpost에는 하나의 서브넷이 있습니다.
- 각 서브넷에는 EC2 인스턴스가 있습니다.

- 로컬 게이트웨이는 BGP 광고를 사용하여 Outpost 서브넷의 프라이빗 IP 주소를 온프레미스 네트워크에 알립니다.

Note

BGP 광고는 로컬 게이트웨이를 대상으로 하는 경로가 있는 Outpost의 서브넷에만 지원됩니다. 다른 서브넷은 BGP를 통해 광고되지 않습니다.

다음 다이어그램에서 Outpost 서브넷의 인스턴스에서 나오는 트래픽은 VPC의 인터넷 게이트웨이를 사용하여 인터넷에 액세스할 수 있습니다.

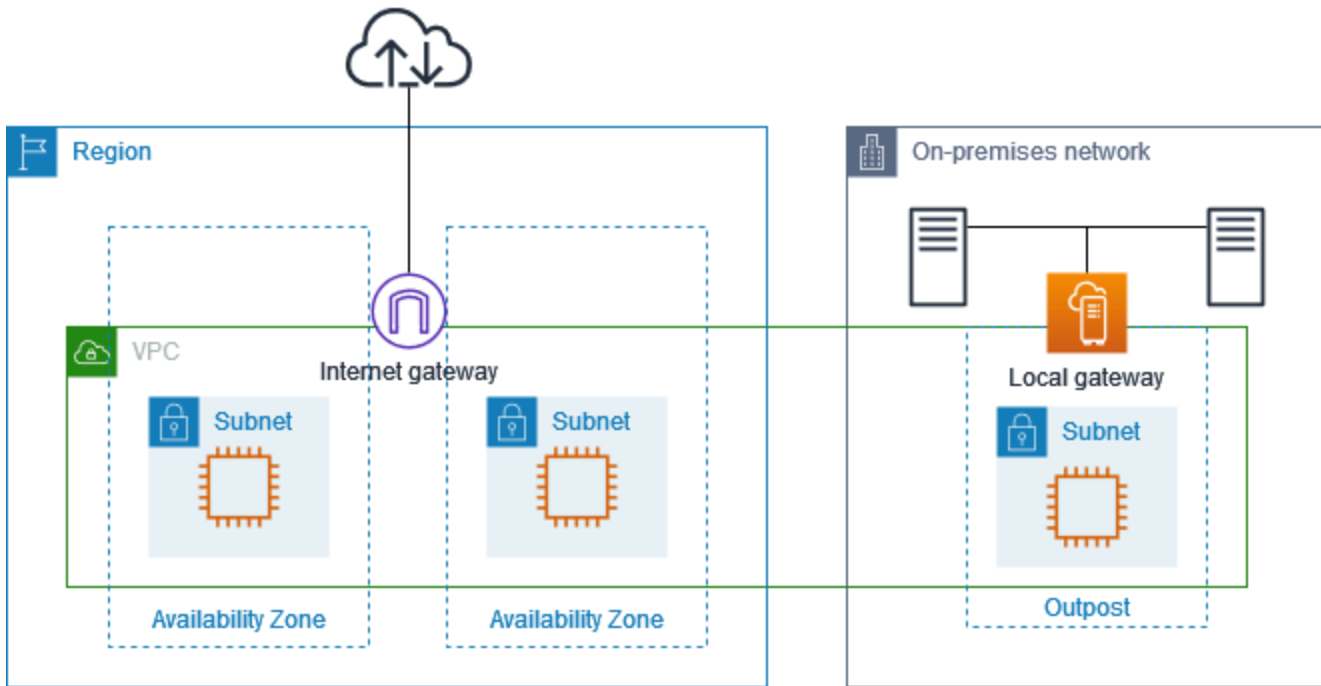

상위 리전을 통해 인터넷에 연결하려면 Outpost 서브넷의 라우팅 테이블에 다음 경로가 있어야 합니다.

대상	대상	설명
<i>VPC CIDR</i>	로컬	VPC의 서브넷 간 연결을 제공합니다.
0.0.0.0	<i>internet-gateway-id</i>	인터넷을 대상으로 하는 트래픽을 인터넷 게이트웨이로 전송합니다.

대상	대상	설명
##### ##### CIDR	<i>local-gateway-id</i>	온프레미스 네트워크로 향하는 트래픽을 로컬 게이트웨이로 보냅니다.

예: 온프레미스 네트워크를 통한 인터넷 연결

Outpost 서브넷의 인스턴스는 온프레미스 네트워크를 통해 인터넷에 액세스할 수 있습니다. Outpost 서브넷의 인스턴스에는 공용 IP 주소나 탄력적 IP 주소가 필요하지 않습니다.

다음 구성을 고려합니다.

- Outpost 서브넷에는 EC2 인스턴스가 있습니다.
- 온프레미스 네트워크의 라우터는 Network Address Translation(NAT)를 수행합니다.
- 로컬 게이트웨이는 BGP 광고를 사용하여 Outpost 서브넷의 프라이빗 IP 주소를 온프레미스 네트워크에 알립니다.

Note

BGP 광고는 로컬 게이트웨이를 대상으로 하는 경로가 있는 Outpost의 서브넷에만 지원됩니다. 다른 서브넷은 BGP를 통해 광고되지 않습니다.

다음 다이어그램에서 Outpost 서브넷의 인스턴스에서 나오는 트래픽은 로컬 게이트웨이를 사용하여 인터넷 또는 온프레미스 네트워크에 액세스할 수 있습니다. 온프레미스 네트워크의 트래픽은 로컬 게이트웨이를 사용하여 Outpost 서브넷의 인스턴스에 액세스합니다.

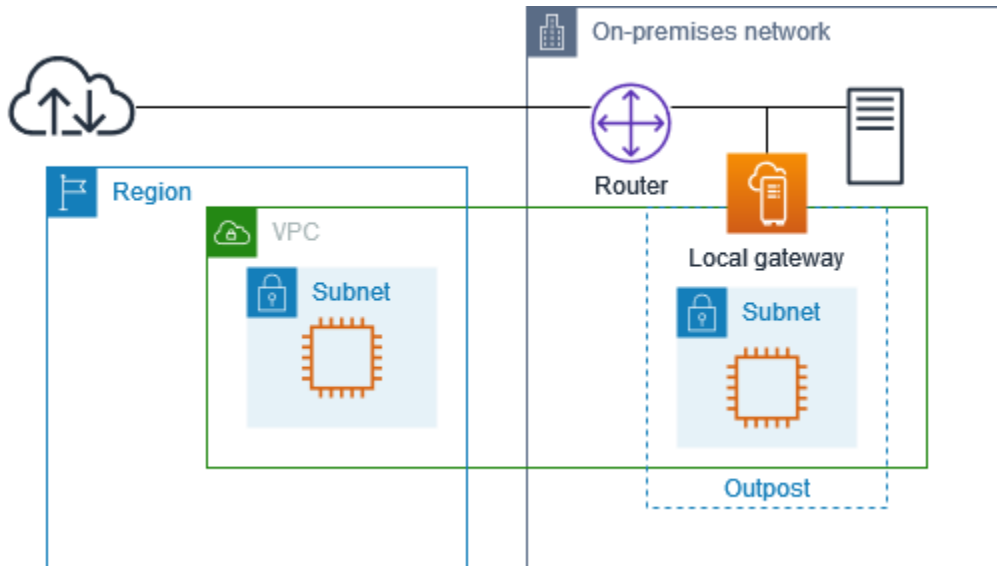

온프레미스 네트워크를 통해 인터넷에 연결하려면 Outpost 서브넷의 라우팅 테이블에 다음과 같은 경로가 있어야 합니다.

Destination	대상	설명
<i>VPC CIDR</i>	로컬	VPC의 서브넷 간 연결을 제공합니다.
0.0.0.0/0	<i>local-gateway-id</i>	인터넷으로 향하는 트래픽을 로컬 게이트웨이로 보냅니다.

인터넷에 대한 아웃바운드 액세스

대상이 인터넷인 Outpost 서브넷의 인스턴스에서 시작된 트래픽은 0.0.0.0/0 경로를 사용하여 트래픽을 로컬 게이트웨이로 라우팅합니다. 로컬 게이트웨이는 라우터로 트래픽을 전송합니다. 라우터는 NAT를 사용하여 프라이빗 IP 주소를 라우터의 공용 IP 주소로 변환한 다음 트래픽을 대상으로 보냅니다.

온프레미스 네트워크에 대한 아웃바운드 액세스

온프레미스 네트워크 대상이 있는 Outpost 서브넷의 인스턴스에서 시작된 트래픽은 0.0.0.0/0의 경로를 사용하여 트래픽을 로컬 게이트웨이로 라우팅합니다. 로컬 게이트웨이는 온프레미스 네트워크의 대상으로 트래픽을 보냅니다.

온프레미스 네트워크를 통한 인바운드 액세스

Outpost 서브넷의 인스턴스 목적지가 있는 온프레미스 네트워크에서 들어오는 트래픽은 인스턴스의 프라이빗 IP 주소를 사용합니다. 트래픽이 로컬 게이트웨이에 도달하면 로컬 게이트웨이는 VPC의 목적지로 트래픽을 보냅니다.

고객 소유 IP 주소

기본적으로 로컬 게이트웨이는 온프레미스 네트워크와의 통신을 용이하게 하기 위해 VPC에 있는 인스턴스의 프라이빗 IP 주소를 사용합니다. 하지만 중복되는 CIDR 범위 및 기타 네트워크 토폴로지를 지원하는 고객 소유 IP 주소 풀(CoIP)이라는 주소 범위를 제공할 수 있습니다.

CoIP를 선택하는 경우 주소 풀을 생성하여 로컬 게이트웨이 라우팅 테이블에 할당하고 BGP를 통해 이러한 주소를 고객 네트워크에 다시 알려야 합니다. 로컬 게이트웨이 라우팅 테이블과 연결된 모든 고객 소유 IP 주소는 라우팅 테이블에 전파된 경로로 표시됩니다.

고객 소유 IP 주소(CoIP)는 온프레미스 네트워크를 통해 Outpost 서브넷의 리소스에 대한 로컬 또는 외부 연결을 제공합니다. 고객 소유 IP 풀에서 새 탄력적 IP 주소를 할당한 다음 리소스에 할당하여 Outpost의 리소스(예: EC2 인스턴스)에 이러한 IP 주소를 할당할 수 있습니다. 자세한 내용은 [CoIP 풀 단원](#)을 참조하십시오.

Note

고객 소유 IP 주소 풀의 경우 네트워크에서 주소를 라우팅할 수 있어야 합니다.

고객 소유 IP 주소 풀에서 탄력적 IP 주소를 할당하면 고객 소유 IP 주소 풀의 IP 주소를 계속 소유하게 됩니다. 필요에 따라 내부 네트워크 또는 WAN에 이를 광고할 책임은 귀하에게 있습니다.

선택적으로 사용하여 고객 소유 풀을 조직의 여러과 공유할 수 AWS 계정 있습니다 AWS Resource Access Manager. 풀을 공유한 후 참가자는 고객 소유 IP 주소 풀에서 탄력적 IP 주소를 할당한 다음 Outpost의 EC2 인스턴스에 할당할 수 있습니다. 자세한 내용은 [공유 리소스](#) 단원을 참조하십시오.

예제

- [예시: VPC를 통한 인터넷 연결](#)
- [예: 온프레미스 네트워크를 통한 인터넷 연결](#)

예시: VPC를 통한 인터넷 연결

Outpost 서브넷의 인스턴스는 VPC에 연결된 인터넷 게이트웨이를 통해 인터넷에 액세스할 수 있습니다.

다음 구성을 고려합니다.

- 상위 VPC는 2개의 가용 영역에 걸쳐 있으며 각 가용 영역에 서브넷이 있습니다.
- Outpost에는 하나의 서브넷이 있습니다.
- 각 서브넷에는 EC2 인스턴스가 있습니다.
- 고객 소유의 IP 주소 풀이 있습니다.
- Outpost 서브넷의 인스턴스에는 고객 소유 IP 주소 풀의 탄력적 IP 주소가 있습니다.
- 로컬 게이트웨이는 BGP 광고를 사용하여 고객 소유 IP 주소 풀을 온프레미스 네트워크에 알립니다.

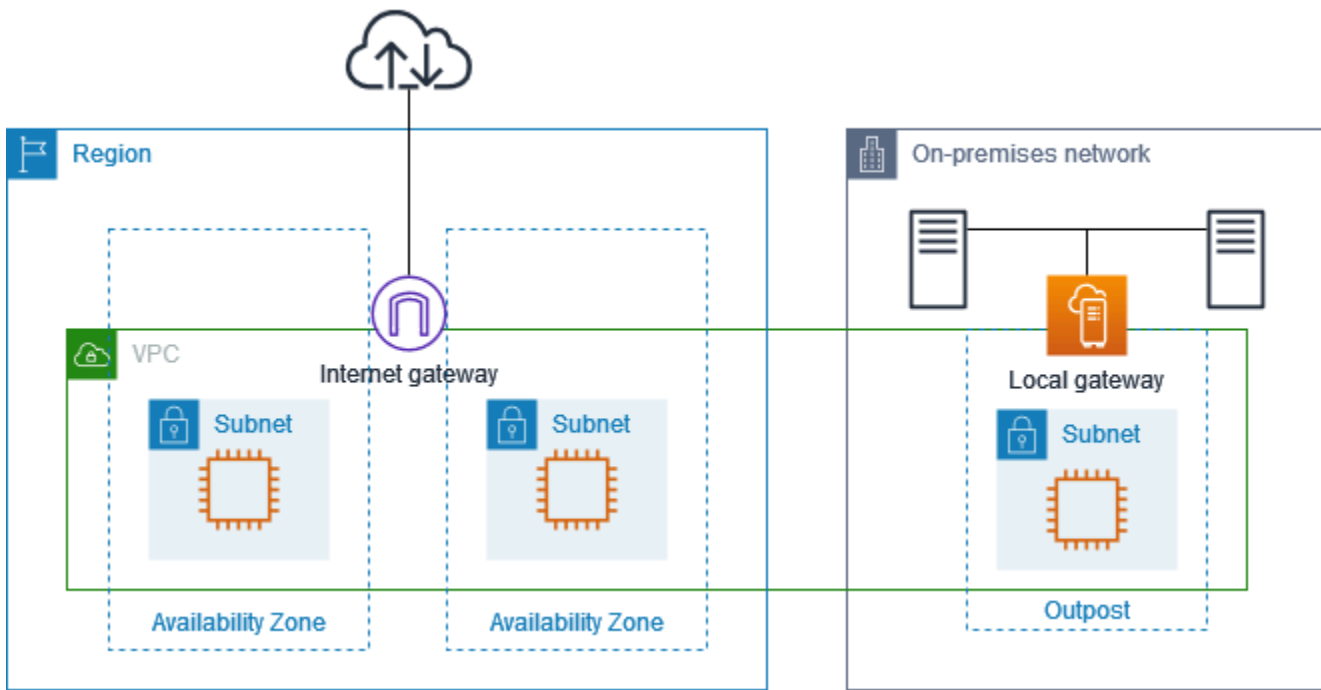

리전을 통해 인터넷에 연결하려면 Outpost 서브넷의 라우팅 테이블에 다음 경로가 있어야 합니다.

Destination	대상	설명
<i>VPC CIDR</i>	로컬	VPC의 서브넷 간 연결을 제공합니다.
0.0.0.0	<i>internet-gateway-id</i>	공용 인터넷을 대상으로 하는 트래픽을 인터넷 게이트웨이로 보냅니다.
<i>##### CIDR</i>	<i>local-gateway-id</i>	온프레미스 네트워크로 향하는 트래픽을 로컬 게이트웨이로 보냅니다.

예: 온프레미스 네트워크를 통한 인터넷 연결

Outpost 서브넷의 인스턴스는 온프레미스 네트워크를 통해 인터넷에 액세스할 수 있습니다.

다음 구성을 고려합니다.

- Outpost 서브넷에는 EC2 인스턴스가 있습니다.
- 고객 소유의 IP 주소 풀이 있습니다.
- 로컬 게이트웨이는 BGP 광고를 사용하여 고객 소유 IP 주소 풀을 온프레미스 네트워크에 알립니다.
- 10.0.3.112를 10.1.0.2로 매핑하는 탄력적 IP 주소 연결입니다.
- 고객 온프레미스 네트워크의 라우터는 NAT를 수행합니다.

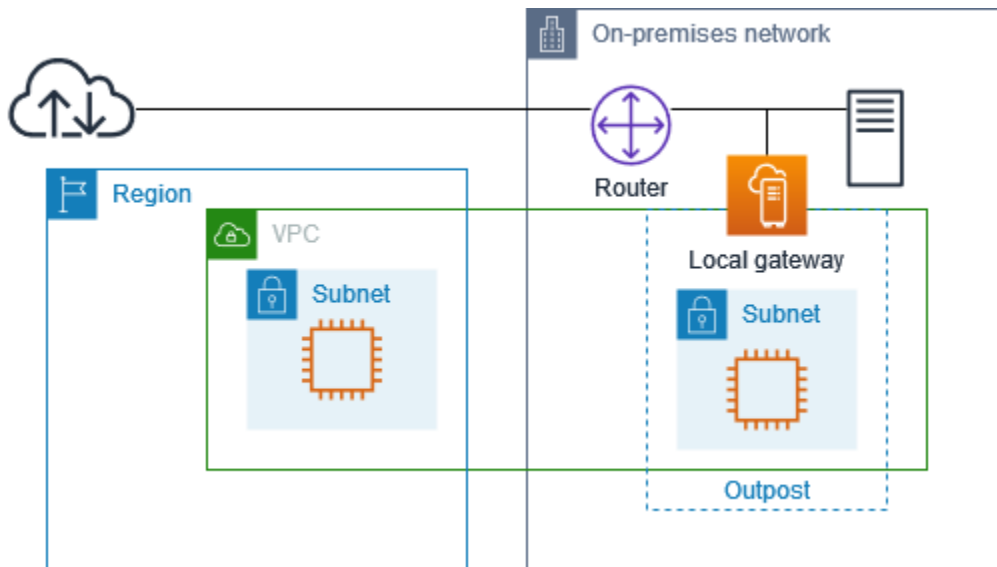

로컬 게이트웨이를 통해 인터넷에 연결하려면 Outpost 서브넷의 라우팅 테이블에 다음 경로가 있어야 합니다.

Destination	대상	설명
<i>VPC CIDR</i>	로컬	VPC의 서브넷 간 연결을 제공합니다.
0.0.0.0/0	<i>local-gateway-id</i>	인터넷으로 향하는 트래픽을 로컬 게이트웨이로 보냅니다.

인터넷에 대한 아웃바운드 액세스

Outpost 서브넷의 EC2 인스턴스에서 시작된 트래픽은 인터넷 대상으로 하는 Outpost 서브넷의 EC2 인스턴스에서 시작된 트래픽은 0.0.0.0/0 에 대한 라우팅을 수행합니다. 로컬 게이트웨이는 인스턴스의 프라이빗 IP 주소를 고객 소유 IP 주소에 매핑한 다음 트래픽을 라우터로 보냅니다. 라우터는 NAT 를 사용하여 고객 소유 IP 주소를 라우터의 공용 IP 주소로 변환한 다음 트래픽을 대상으로 보냅니다.

온프레미스 네트워크에 대한 아웃바운드 액세스

온프레미스 네트워크가 목적지인 Outpost 서브넷의 EC2 인스턴스에서 시작된 트래픽은 0.0.0.0/0의 경로를 사용하여 트래픽을 로컬 게이트웨이로 라우팅합니다. 로컬 게이트웨이는 EC2 인스턴스의 IP 주소를 고객 소유 IP 주소(탄력적 IP 주소)로 변환한 다음 목적지로 트래픽을 보냅니다.

온프레미스 네트워크를 통한 인바운드 액세스

Outpost 서브넷의 인스턴스 목적지가 있는 온프레미스 네트워크에서 들어오는 트래픽은 인스턴스의 고객 소유 IP 주소(탄력적 IP 주소)를 사용합니다. 트래픽이 로컬 게이트웨이에 도달하면 로컬 게이트웨이는 고객 소유 IP 주소(탄력적 IP 주소)를 인스턴스 IP 주소에 매핑한 후 트래픽을 VPC의 대상으로 보냅니다. 또한 로컬 게이트웨이 라우팅 테이블은 탄력적 네트워크 인터페이스를 대상으로 하는 모든 경로를 평가합니다. 목적지 주소가 고정 경로의 목적지 CIDR과 일치하면 트래픽이 해당 탄력적 네트워크 인터페이스로 전송됩니다. 트래픽이 정적 경로를 따라 탄력적 네트워크 인터페이스스로 전달되는 경우, 대상 주소는 보존되며 네트워크 인터페이스의 프라이빗 IP 주소로 변환되지 않습니다.

사용자 지정 라우팅 테이블

로컬 게이트웨이에 대한 사용자 지정 라우팅 테이블을 생성할 수 있습니다. 로컬 게이트웨이 라우팅 테이블은 VIF 그룹 및 VPC와 연결되어 있어야 합니다. 단계별 지침은 [로컬 게이트웨이 연결 구성](#)을 참조하세요.

로컬 게이트웨이 라우팅 테이블 경로

Outpost에서 로컬 게이트웨이 라우팅 테이블과 네트워크 인터페이스에 대한 인바운드 경로를 생성할 수 있습니다. 기존 로컬 게이트웨이 인바운드 경로를 수정하여 대상 네트워크 인터페이스를 변경할 수도 있습니다.

대상 네트워크 인터페이스가 실행 중인 인스턴스에 연결된 경우에만 경로가 활성화 상태입니다. 인스턴스가 중지되거나 인터페이스가 분리되면 경로 상태가 활성화에서 블랙홀로 변경됩니다.

내용

- [요구 사항 및 제한 사항](#)

- [사용자 지정 로컬 게이트웨이 라우팅 테이블 생성](#)
- [로컬 게이트웨이 라우팅 테이블 모드 전환 또는 로컬 게이트웨이 라우팅 테이블 삭제](#)

요구 사항 및 제한 사항

다음과 같은 요구 사항 및 제한 사항이 적용됩니다.

- 대상 네트워크 인터페이스는 Outpost의 서브넷에 속해야 하며 해당 Outpost의 인스턴스에 연결되어야 합니다. 로컬 게이트웨이 경로는 다른 Outpost나 상위 AWS 리전에 있는 Amazon EC2 인스턴스를 대상으로 할 수 없습니다.
- 서브넷은 로컬 게이트웨이 라우팅 테이블에 연결된 VPC에 속해야 합니다.
- 동일한 라우팅 테이블에서 네트워크 인터페이스 경로는 100개를 초과할 수 없습니다.
- AWS 는 가장 구체적인 경로의 우선 순위를 지정하며, 경로가 일치하면 전파된 경로보다 정적 경로의 우선 순위를 지정합니다.
- 인터페이스 VPC 엔드포인트는 지원되지 않습니다.
- BGP 광고는 로컬 게이트웨이를 대상으로 하는 라우팅 테이블에 경로가 있는 Outpost의 서브넷에만 해당됩니다. 라우팅 테이블에 로컬 게이트웨이를 대상으로 하는 라우팅이 서브넷에 없는 경우 해당 서브넷은 BGP로 광고되지 않습니다.
- Outpost 인스턴스에 연결된 네트워크 인터페이스만 해당 Outpost의 로컬 게이트웨이를 통해 통신할 수 있습니다. Outpost 서브넷에 속하지만 해당 리전의 인스턴스에 연결된 네트워크 인터페이스는 해당 Outpost의 로컬 게이트웨이를 통해 통신할 수 없습니다.
- VPC 엔드포인트에 대해 생성된 인터페이스와 같은 요청자 관리형 인터페이스는 로컬 게이트웨이를 통해 온프레미스 네트워크에서 연결할 수 없습니다. Outpost 서브넷에 있는 인스턴스에서만 연결할 수 있습니다.

다음 NAT 고려 사항이 적용됩니다.

- 로컬 게이트웨이는 네트워크 인터페이스 경로와 일치하는 트래픽에 대해 NAT를 수행하지 않습니다. 대신 대상 IP 주소는 보존됩니다.
- 대상 네트워크 인터페이스에 대한 원본, 대상 확인을 끕니다. 자세한 내용은 Amazon EC2 사용 설명서의 [네트워크 인터페이스 개념](#)을 참조하세요.
- 대상 CIDR의 트래픽이 네트워크 인터페이스에서 받아들여질 수 있도록 운영 체제를 구성합니다.

사용자 지정 로컬 게이트웨이 라우팅 테이블 생성

AWS Outposts 콘솔을 사용하여 로컬 게이트웨이에 대한 사용자 지정 라우팅 테이블을 생성할 수 있습니다.

콘솔을 사용하여 사용자 지정 로컬 게이트웨이 라우팅 테이블을 생성하려면

1. <https://console.aws.amazon.com/outposts/> AWS Outposts 콘솔을 엽니다.
2. 를 변경하려면 페이지 오른쪽 상단에 있는 리전 선택기를 AWS 리전사용합니다.
3. 탐색 창에서 로컬 게이트웨이 라우팅 테이블을 선택합니다.
4. 로컬 게이트웨이 라우팅 테이블 생성을 선택합니다.
5. (선택 사항) 이름에 로컬 게이트웨이 라우팅 테이블의 이름을 입력합니다.
6. 로컬 게이트웨이에서 로컬 게이트웨이를 선택합니다.
7. (선택 사항) VIF 그룹 연결을 선택하고 VIF 그룹을 선택합니다.

로컬 게이트웨이 라우팅 테이블을 편집하여 VIF 그룹을 대상으로 하는 정적 경로를 추가합니다.

8. 모드에서 온프레미스 네트워크와 통신하기 위한 모드를 선택합니다.
 - 인스턴스의 프라이빗 IP 주소를 사용하려면 직접 VPC 라우팅을 선택합니다.
 - 고객 소유 IP 주소를 사용하려면 CoIP를 선택합니다.
 - (선택 사항) CoIP 풀 및 추가 CIDR 블록 추가 또는 제거

[CoIP 풀 추가] 새 풀 추가를 선택하고 다음을 수행합니다.

- 이름에서 CoIP 풀의 이름을 입력합니다.
- CIDR의 경우, 고객 소유 IP 주소로 구성된 CIDR 블록을 입력합니다.
- [CIDR 블록 추가] 새 CIDR 추가를 선택하고 고객 소유 IP 주소 범위를 입력합니다.
- [CoIP 풀 또는 추가 CIDR 블록 제거] CIDR 블록 오른쪽 또는 CoIP 풀 아래에서 제거를 선택합니다.

최대 10개의 CoIP 풀과 100개의 CIDR 블록을 지정할 수 있습니다.

9. (선택) 태그를 추가하거나 제거할 수 있습니다.

[태그 추가] 새 태그 추가를 선택하고 다음을 수행합니다.

- 키에서 키 이름을 입력합니다.
- 값에 키 값을 입력합니다.

[태그 제거] 태그의 키와 값 오른쪽에 있는 제거를 선택합니다.

10. 로컬 게이트웨이 라우팅 테이블 생성을 선택합니다.

로컬 게이트웨이 라우팅 테이블 모드 전환 또는 로컬 게이트웨이 라우팅 테이블 삭제

모드를 전환하려면 로컬 게이트웨이 라우팅 테이블을 삭제하고 다시 생성해야 합니다. 로컬 게이트웨이 라우팅 테이블을 삭제하면 네트워크 트래픽이 중단됩니다.

모드를 전환하거나 로컬 게이트웨이 라우팅 테이블을 삭제하려면 다음과 같이 하세요.

1. <https://console.aws.amazon.com/outposts/> AWS Outposts 콘솔을 엽니다.
2. 올바른 AWS 리전에 있는지 확인합니다.

리전을 변경하려면 페이지의 오른쪽 상단 모서리에 있는 리전 선택기를 사용합니다.

3. 탐색 창에서 로컬 게이트웨이 라우팅 테이블을 선택합니다.
4. 로컬 게이트웨이 라우팅 테이블이 VIF 그룹과 연결되어 있는지 확인합니다. 연결된 경우 로컬 게이트웨이 라우팅 테이블과 VIF 그룹 간의 연결을 제거해야 합니다.
 - a. 로컬 게이트웨이 라우팅 테이블의 ID를 선택합니다.
 - b. VIF 그룹 연결 탭을 선택합니다.
 - c. 하나 이상의 VIF 그룹이 로컬 게이트웨이 라우팅 테이블에 연결된 경우 VIF 그룹 연결 편집을 선택합니다.
 - d. VIF 그룹 연결 확인란을 선택 취소합니다.
 - e. 변경 사항 저장을 선택합니다.
5. 로컬 게이트웨이 라우팅 테이블 삭제를 선택합니다.
6. 확인 대화 상자에 **delete**을(를) 입력한 다음 삭제를 선택합니다.
7. (선택 사항) 새 모드로 로컬 게이트웨이 라우팅 테이블을 생성합니다.
 - a. 탐색 창에서 로컬 게이트웨이 라우팅 테이블을 선택합니다.
 - b. 로컬 게이트웨이 라우팅 테이블 생성을 선택합니다.
 - c. 새 모드를 사용하여 로컬 게이트웨이 라우팅 테이블을 구성합니다. 자세한 내용은 [사용자 지정 로컬 게이트웨이 라우팅 테이블 생성](#)을 참조하세요.

CoIP 풀 생성

온프레미스 네트워크와 VPC 인스턴스 간의 통신을 용이하게 하기 위해 IP 주소 범위를 제공할 수 있습니다. 자세한 내용은 [고객 소유 IP 주소](#)를 참조하세요.

고객 소유 IP 풀은 CoIP 모드의 로컬 게이트웨이 라우팅 테이블에 사용할 수 있습니다.

CoIP 풀을 생성하려면 다음 절차를 따릅니다.

Console

콘솔을 사용하여 CoIP 풀을 생성하려면

1. <https://console.aws.amazon.com/outposts/> AWS Outposts 콘솔을 엽니다.
2. 를 변경하려면 페이지 오른쪽 상단에 있는 리전 선택기를 AWS 리전사용합니다.
3. 탐색 창에서 로컬 게이트웨이 라우팅 테이블을 선택합니다.
4. 라우팅 테이블을 선택합니다.
5. 세부 정보 창에서 CoIP 풀 탭을 선택한 다음 CoIP 풀 생성을 선택합니다.
6. (선택 사항) 이름에서 CoIP 풀의 이름을 입력합니다.
7. 새 CIDR 추가를 선택하고 고객 소유 IP 주소 범위를 입력합니다.
8. (선택 사항) CIDR 블록을 추가하려면 새 CIDR 추가를 선택하고 고객 소유 IP 주소 범위를 입력합니다.
9. CoIP 풀 생성을 선택합니다.

AWS CLI

를 사용하여 CoIP 풀을 생성하려면 AWS CLI

1. [create-coip-pool](#) 명령을 사용하여 지정된 로컬 게이트웨이 라우팅 테이블에 대한 CoIP 주소 풀을 생성합니다.

```
aws ec2 create-coip-pool --local-gateway-route-table-id lgw-rtb-  
abcdefg1234567890
```

다음은 예제 출력입니다.

```
{
```

```

    "CoipPool": {
      "PoolId": "ipv4pool-coip-1234567890abcdefg",
      "LocalGatewayRouteTableId": "lgw-rtb-abcdefg1234567890",
      "PoolArn": "arn:aws:ec2:us-west-2:123456789012:coip-pool/ipv4pool-coip-1234567890abcdefg"
    }
  }
}

```

2. [create-coip-cidr](#) 명령을 사용하여 지정된 CoIP 풀에 CoIP 주소 범위를 생성합니다.

```

aws ec2 create-coip-cidr --cidr 15.0.0.0/24 --coip-pool-id ipv4pool-coip-1234567890abcdefg

```

다음은 예제 출력입니다.

```

{
  "CoipCidr": {
    "Cidr": "15.0.0.0/24",
    "CoipPoolId": "ipv4pool-coip-1234567890abcdefg",
    "LocalGatewayRouteTableId": "lgw-rtb-abcdefg1234567890"
  }
}

```

CoIP 풀을 생성한 후 다음 절차에 따라 인스턴스에 주소를 할당합니다.

Console

콘솔을 사용하여 인스턴스에 CoIP 주소를 할당하려면

1. <https://console.aws.amazon.com/vpc/>에서 Amazon VPC 콘솔을 엽니다.
2. 탐색 창에서 Elastic IPs를 선택합니다.
3. 탄력적 IP 주소 할당을 선택합니다.
4. 네트워크 경계 그룹에서 IP 주소를 알리는 그룹을 선택합니다.
5. 퍼블릭 IPv4 주소 풀에서 Amazon의 IPv4 주소 풀을 선택합니다.
6. 고객 소유 IPv4 주소 풀에서 구성한 풀을 선택합니다.
7. 할당을 선택합니다.
8. 연결할 탄력적 IP 주소를 선택하고 작업, 탄력적 IP 주소 연결을 선택합니다.
9. 인스턴스에서 인스턴스를 선택한 후 연결을 선택합니다.

AWS CLI

를 사용하여 인스턴스에 CoIP 주소를 할당하려면 AWS CLI

1. [describe-coip-pools](#) 명령을 사용하여 고객 소유 주소 풀에 대한 정보를 검색할 수 있습니다.

```
aws ec2 describe-coip-pools
```

출력의 예제는 다음과 같습니다.

```
{
  "CoipPools": [
    {
      "PoolId": "ipv4pool-coip-0abcdef0123456789",
      "PoolCidrs": [
        "192.168.0.0/16"
      ],
      "LocalGatewayRouteTableId": "lgw-rtb-0abcdef0123456789"
    }
  ]
}
```

2. [Allocate-Address](#) 명령을 사용하여 탄력적 IP 주소를 할당합니다. 이전 단계에서 반환한 풀 ID를 사용합니다.

```
aws ec2 allocate-address--address 192.0.2.128 --customer-owned-ipv4-pool ipv4pool-coip-0abcdef0123456789
```

출력의 예제는 다음과 같습니다.

```
{
  "CustomerOwnedIp": "192.0.2.128",
  "AllocationId": "eipalloc-02463d08ceEXAMPLE",
  "CustomerOwnedIpv4Pool": "ipv4pool-coip-0abcdef0123456789",
}
```

3. [associate-address](#) 명령을 사용하여 다음과 같이 탄력적 IP 주소를 Outpost 인스턴스와 연결합니다. 이전 단계에서 반환되는 할당 ID를 사용합니다.

```
aws ec2 associate-address --allocation-id eipalloc-02463d08ceEXAMPLE --network-interface-id eni-1a2b3c4d
```

출력의 예제는 다음과 같습니다.

```
{  
  "AssociationId": "eipassoc-02463d08ceEXAMPLE",  
}
```

Outpost 랙의 로컬 네트워크 연결

Outpost 랙을 온프레미스 네트워크에 연결하려면 다음 구성 요소가 필요합니다.

- Outpost 패치 패널에서 고객 로컬 네트워크 장치로의 물리적 연결
- Outpost 네트워크 장치 및 로컬 네트워크 장치에 대한 두 개의 링크 집계 그룹(LAG) 연결을 설정하는 링크 집계 제어 프로토콜(LACP)
- Outpost와 고객 로컬 네트워크 장치 간의 가상 LAN(VLAN) 연결
- 각 VLAN에 대한 레이어 3 포인트-투-포인트 연결.
- Outpost와 온프레미스 서비스 링크 간의 경로 광고를 위한 Border Gateway Protocol(BGP).
- Outpost와 온프레미스 로컬 네트워크 장치 간의 로컬 게이트웨이 연결을 위한 경로 광고용 BGP

내용

- [물리적 연결](#)
- [링크 집계](#)
- [가상 LAN.](#)
- [네트워크 계층 연결](#)
- [ACE 랙 연결](#)
- [서비스 링크 BGP 연결](#)
- [서비스 링크 인프라, 서브넷 광고 및 IP 범위](#)
- [로컬 게이트웨이 BGP 연결](#)
- [로컬 게이트웨이 고객 소유의 IP 서브넷 광고](#)

물리적 연결

Outpost 랙에는 로컬 네트워크로 연결되는 두 개의 물리적 네트워크 장치가 있습니다.

Outpost에는 이러한 Outpost 네트워크 장치와 로컬 네트워크 장치 사이에 최소 두 개의 물리적 링크가 필요합니다. Outpost는 각 Outpost 네트워크 장치에 대해 다음과 같은 업링크 속도 및 수량을 지원합니다.

업링크 속도	업링크 수
1Gbps	1, 2, 4, 6 또는 8
10Gbps	1, 2, 4, 8, 12 또는 16
40Gbps 또는 100Gbps	1, 2, 또는 4

업링크 속도와 수량은 각 Outpost 네트워크 장치에서 대칭입니다. 업링크 속도로 100Gbps를 사용하는 경우 순방향 오류 수정(FEC CL91)을 사용하여 링크를 구성해야 합니다.

Outpost 랙은 Lucent Connector(LC), 멀티모드 광섬유(MMF)를 사용하는 단일 모드 광섬유(SMF) 또는 LC를 사용하는 MMF OM4를 지원할 수 있습니다.는 랙 위치에서 제공하는 광섬유와 호환되는 광섬유를 AWS 제공합니다.

다음 다이어그램에서 물리적 경계는 각 Outpost의 파이버 패치 패널입니다. Outpost를 패치 패널에 연결하는 데 필요한 광섬유 케이블을 제공합니다.

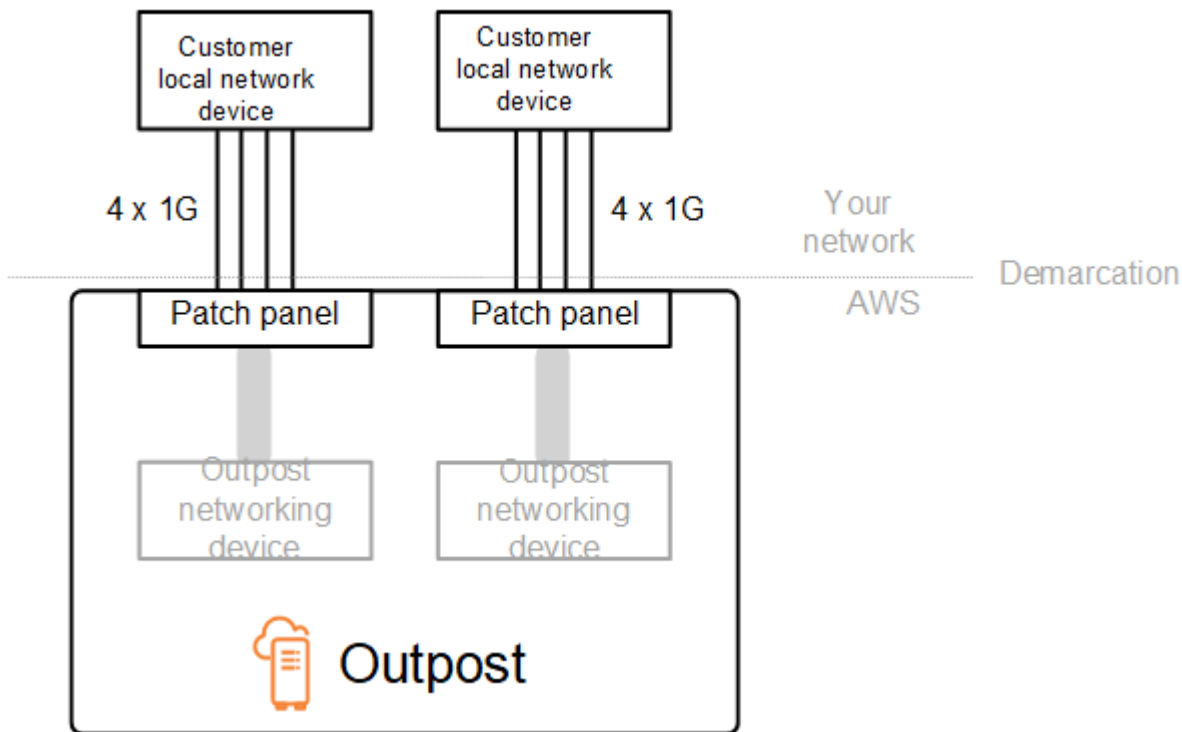

링크 집계

AWS Outposts 는 링크 집계 제어 프로토콜(LACP)을 사용하여 Outpost 네트워크 디바이스와 로컬 네트워크 디바이스 간에 링크 집계 그룹(LAG) 연결을 설정합니다. 각 Outpost 네트워크 장치의 링크는

이더넷 LAG로 집계되어 단일 네트워크 연결을 나타냅니다. 이러한 LAG는 표준 고속 타이머와 함께 LACP를 사용합니다. 슬로우 타이머를 사용하도록 LAG를 구성할 수 없습니다.

사이트에서 Outpost 설치를 활성화하려면 네트워크 장치에서 LAG 연결 쪽을 구성해야 합니다.

논리적인 관점에서 보면 Outpost 패치 패널을 경계점으로 무시하고 Outpost 네트워킹 장치를 사용합니다.

랙이 여러 개 있는 배포의 경우 Outpost에는 Outpost 네트워크 장치의 집계 계층과 로컬 네트워크 장치 사이에 4개의 LAG가 있어야 합니다.

다음 다이어그램은 각 Outpost 네트워크 장치와 연결된 로컬 네트워크 장치 간의 네 가지 물리적 연결을 보여줍니다. 당사는 이더넷 LAG를 사용하여 Outpost 네트워크 장치와 고객 로컬 네트워크 장치를 연결하는 물리적 링크를 집계합니다.

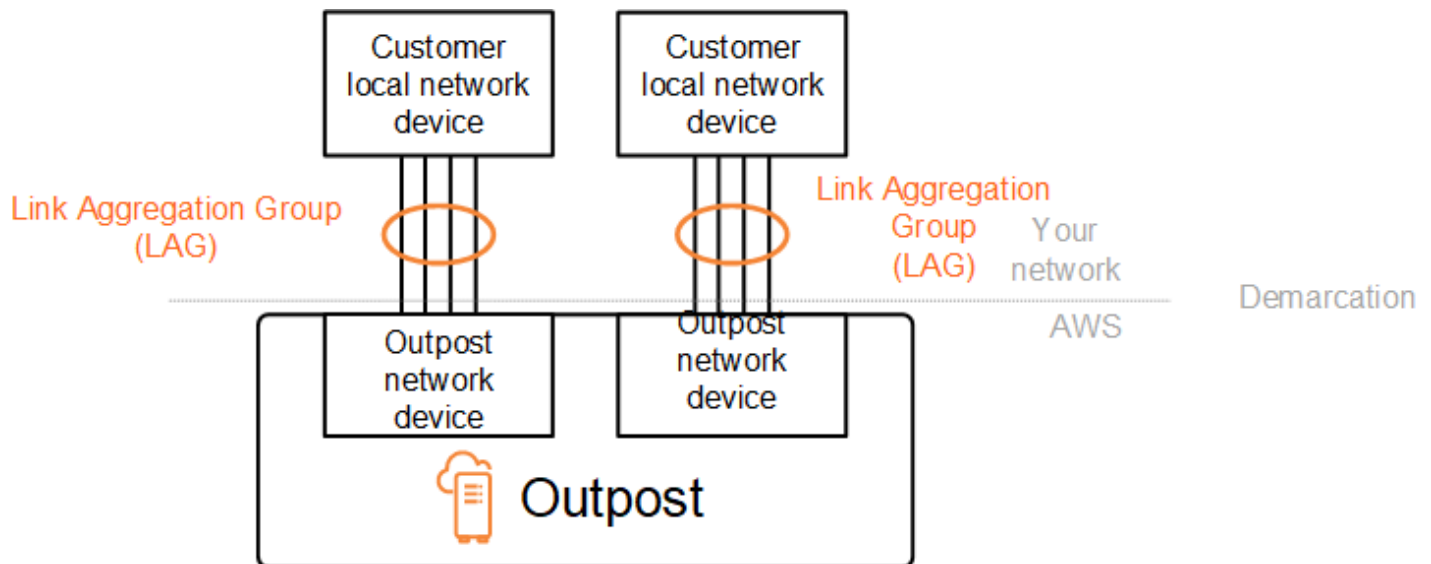

가상 LAN.

Outpost 네트워크 장치와 로컬 네트워크 장치 간의 각 LAG는 IEEE 802.1q 이더넷 트렁크로 구성되어야 합니다. 이를 통해 데이터 경로 간 네트워크 분리에 여러 VLANs를 사용할 수 있습니다.

각 Outpost에는 로컬 네트워크 장치와 통신할 수 있는 다음과 같은 VLAN이 있습니다.

- 서비스 링크 VLAN - 서비스 링크 연결을 위한 서비스 링크 경로를 설정하기 위해 Outpost와 로컬 네트워크 장치 간의 통신을 활성화합니다. 자세한 내용은 [AWS 리전과의 AWS Outposts 연결](#)을 참조하세요.
- 로컬 게이트웨이 VLAN - Outpost 서브넷과 로컬 영역 네트워크를 연결하는 로컬 게이트웨이 경로를 설정하기 위해 Outpost와 로컬 네트워크 장치 간의 통신을 활성화합니다. Outpost 로컬 게이트웨이

는 이 VLAN을 활용하여 인스턴스에 온프레미스 네트워크에 대한 연결을 제공하며, 여기에는 네트워크를 통한 인터넷 액세스가 포함될 수 있습니다. 자세한 정보는 [로컬 게이트웨이](#)를 참조하세요.

Outpost와 고객 로컬 네트워크 장치 간에만 서비스 링크 VLAN과 로컬 게이트웨이 VLAN을 구성할 수 있습니다.

Outpost는 서비스 링크와 로컬 게이트웨이 데이터 경로를 분리된 두 개의 네트워크로 분리하도록 설계되었습니다. 이를 통해 Outpost에서 실행되는 서비스와 통신할 수 있는 네트워크를 선택할 수 있습니다. 또한 일반적으로 가상 라우팅 및 전달 인스턴스(VRF)라고 하는 고객 로컬 네트워크 장치의 여러 라우팅 테이블을 사용하여 서비스 링크를 로컬 게이트웨이 네트워크와 분리된 네트워크로 만들 수 있습니다. 경계선은 Outpost 네트워크 디바이스의 포트에 있습니다.는 연결 측의 모든 인프라를 AWS 관리하고 사용자는 라인 측의 모든 인프라를 관리합니다.

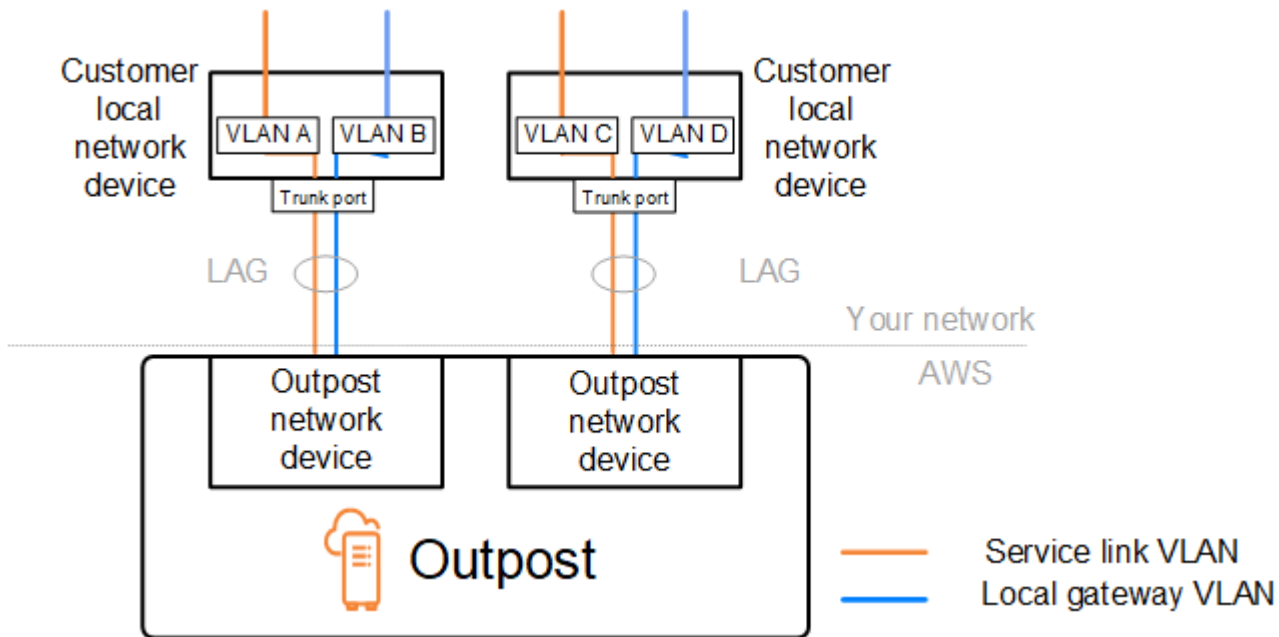

설치 및 운영 중에 Outpost를 온프레미스 네트워크와 통합하려면 Outpost 네트워크 장치와 고객 로컬 네트워크 장치 간에 사용되는 VLAN을 할당해야 합니다. 설치 AWS 전에이 정보에 제공해야 합니다. 자세한 내용은 [the section called “네트워크 준비 체크리스트”](#) 단원을 참조하십시오.

네트워크 계층 연결

네트워크 계층 연결을 설정하기 위해 각 Outpost 네트워크 장치는 각 VLAN의 IP 주소를 포함하는 가상 인터페이스(VIF)로 구성됩니다. 이러한 VIF를 통해 AWS Outposts 네트워크 장치는 로컬 네트워크 장비로 IP 연결 및 BGP 세션을 설정할 수 있습니다.

다음과 같이 하는 것이 좋습니다:

- 이러한 논리적 지점 간 연결을 나타내려면 /30 또는 /31 CIDR과 함께 전용 서브넷을 사용합니다.
- 로컬 네트워크 장치 간에 VLAN을 연결하지 않습니다.

네트워크 계층 연결의 경우 다음 두 경로를 설정해야 합니다.

- 서비스 링크 경로 - 이 경로를 설정하려면 범위가 /30 또는 /31인 VLAN 서브넷과 AWS Outposts 네트워크 장치의 각 서비스 링크 VLAN에 대한 IP 주소를 지정합니다. 서비스 링크 가상 인터페이스 (VIF)는 이 경로에 사용되어 서비스 링크 연결을 위해 Outpost와 로컬 네트워크 장치 간에 IP 연결 및 BGP 세션을 설정합니다. 자세한 내용은 [AWS 리전과의 AWS Outposts 연결](#)을 참조하세요.
- 로컬 게이트웨이 경로 - 이 경로를 설정하려면 범위가 /30 또는 /31인 VLAN 서브넷과 AWS Outposts 네트워크 장치의 로컬 게이트웨이 VLAN에 대한 IP 주소를 지정합니다. 로컬 게이트웨이 VIF는 이 경로에 사용되어 로컬 리소스 연결을 위해 Outpost와 로컬 네트워크 장치 간에 IP 연결 및 BGP 세션을 설정합니다.

다음 다이어그램은 서비스 링크 경로 및 로컬 게이트웨이 경로에 대한 각 Outpost 네트워크 장치에서 고객 로컬 네트워크 장치로의 연결을 보여줍니다. 이 예제에는 VLAN이 네 개 있습니다.

- VLAN A는 Outpost 네트워크 장치 1을 고객 로컬 네트워크 장치 1과 연결하는 서비스 링크 경로를 위한 것입니다.
- VLAN B는 Outpost 네트워크 장치 1을 고객 로컬 네트워크 장치 1과 연결하는 로컬 게이트웨이 경로용입니다.
- VLAN C는 Outpost 네트워크 장치 2를 고객 로컬 네트워크 장치 2와 연결하는 서비스 링크 경로용입니다.
- VLAN D는 Outpost 네트워크 장치 2를 고객 로컬 네트워크 장치 2와 연결하는 로컬 게이트웨이 경로용입니다.

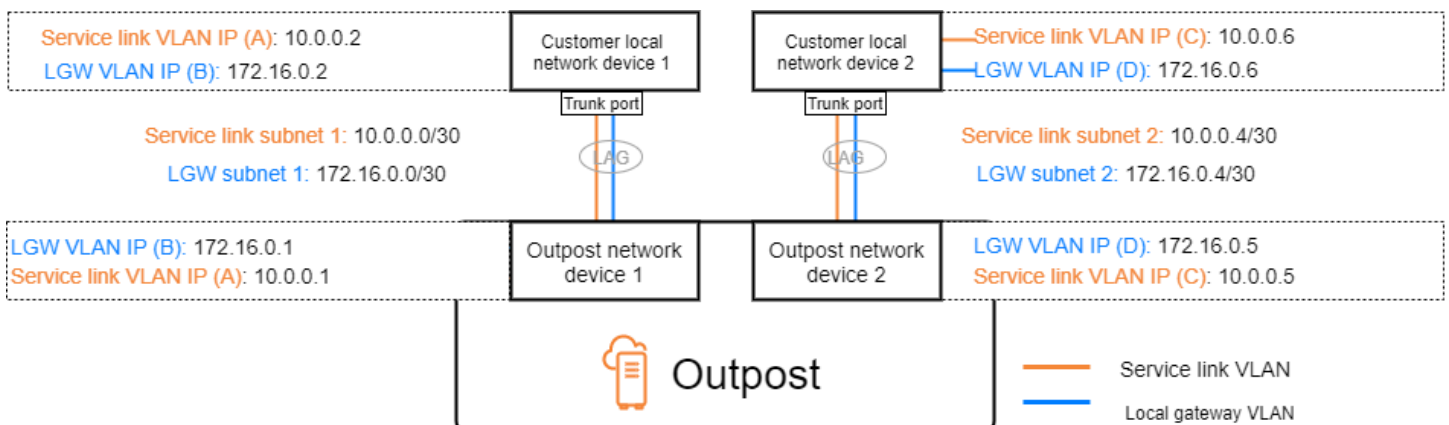

다음 표는 Outpost 네트워크 장치 1을 고객 로컬 네트워크 장치 1에 연결하는 서브넷의 예제 값을 보여줍니다.

VLAN	서브넷	고객 장치 1 IP	AWS OND 1 IP
A	10.0.0.0/30	10.0.0.2	10.0.0.1
B	172.16.0.0/30	172.16.0.2	172.16.0.1

다음 표는 Outpost 네트워크 장치 2를 고객 로컬 네트워크 장치 2에 연결하는 서브넷의 예제 값을 보여줍니다.

VLAN	서브넷	고객 장치 2 IP	AWS OND 2 IP
C	10.0.0.4/30	10.0.0.6	10.0.0.5
D	172.16.0.4/30	172.16.0.6	172.16.0.5

ACE 랙 연결

Note

ACE 랙이 필요하지 않은 경우 이 섹션을 건너뛰십시오.

집계, 코어, 엣지(ACE) 랙은 다중 랙 Outpost 배포를 위한 네트워크 집계 지점 역할을 합니다. 컴퓨팅 랙이 4개 이상인 경우 ACE 랙을 사용해야 합니다. 컴퓨팅 랙이 4개 미만이지만 향후 4개 이상의 랙으로 확장할 계획이라면 가능한 한 이른 시점에 ACE 랙을 설치하는 것이 좋습니다.

ACE 랙을 사용하면 Outpost 네트워킹 디바이스가 더 이상 온프레미스 네트워킹 디바이스에 직접 연결되지 않습니다. 대신 ACE 랙에 연결되어 Outpost 랙에 대한 연결을 제공합니다. 이 토폴로지에서는 Outposts 네트워킹 디바이스와 ACE 네트워킹 디바이스 간의 VLAN 인터페이스 할당 및 구성을 AWS 소유합니다.

ACE 랙에는 최대 복원력을 위해 고객 온프레미스 네트워크의 업스트림 고객 디바이스 2개 또는 업스트림 고객 디바이스 4개에 연결할 수 있는 네트워킹 디바이스 4개가 포함됩니다.

다음 이미지는 두 가지 네트워킹 토폴로지를 보여줍니다.

다음 이미지는 업스트림 고객 디바이스 2개에 연결된 ACE 랙의 ACE 네트워킹 디바이스 4개를 보여줍니다.

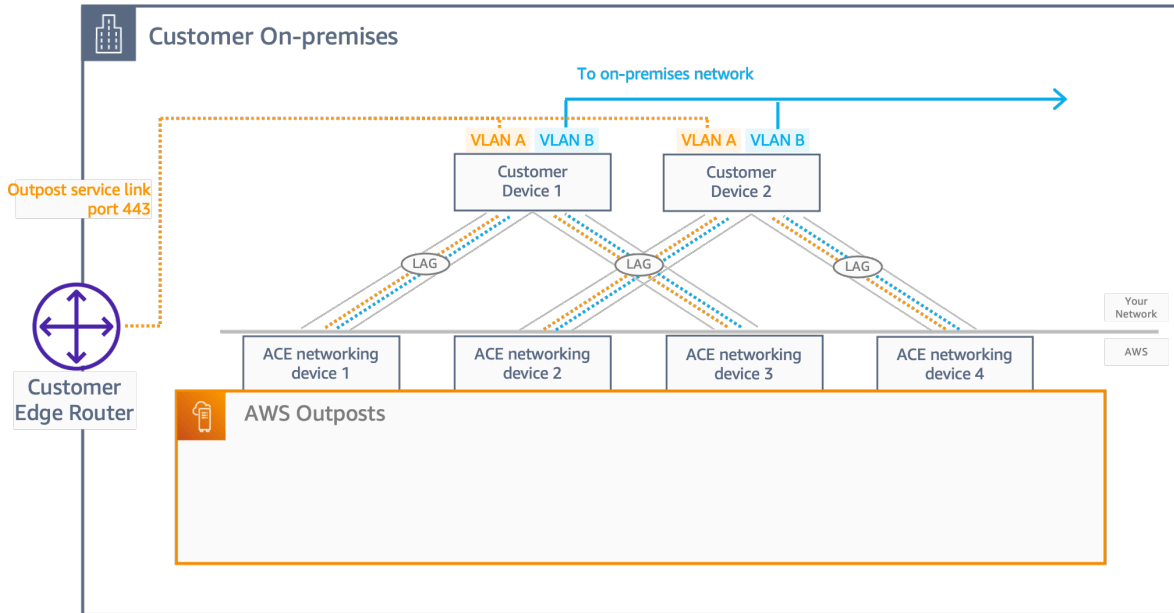

다음 이미지는 업스트림 고객 디바이스 4개에 연결된 ACE 랙의 ACE 네트워킹 디바이스 4개를 보여줍니다.

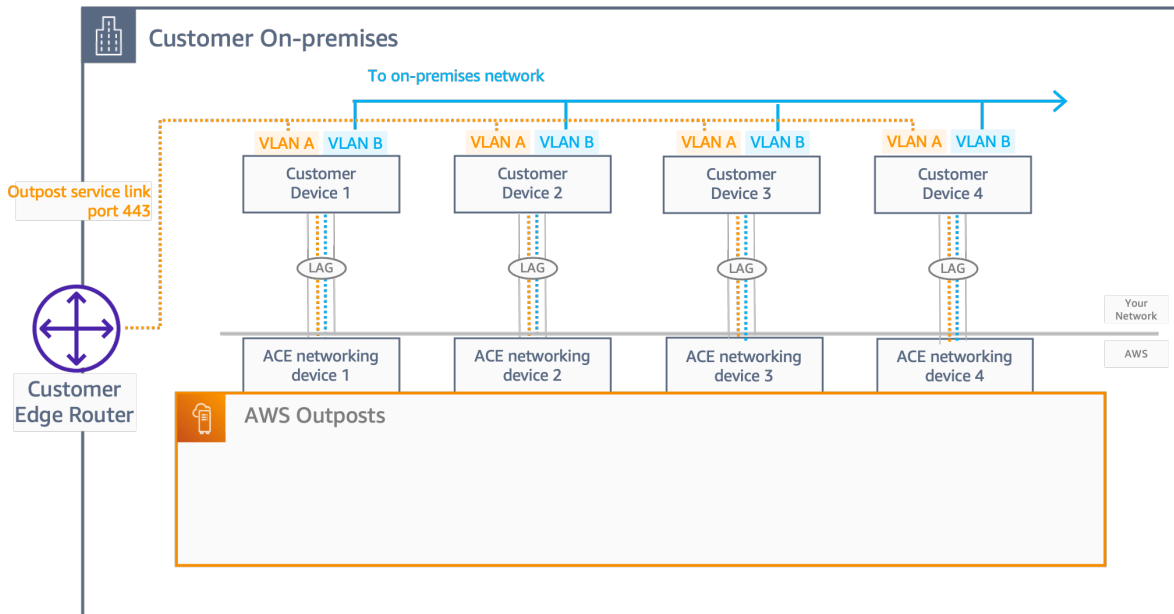

서비스 링크 BGP 연결

Outpost는 서비스 링크 VLAN을 통한 서비스 링크 연결을 위해 각 Outpost 네트워크 장치와 고객 로컬 네트워크 장치 간에 외부 BGP 피어링 세션을 설정합니다. BGP 피어링 세션은 지점 간 VLAN에 제공된 /30 또는 /31 IP 주소 사이에 설정됩니다. 각 BGP 피어링 세션은 Outpost 네트워크 장치의 프라

이빗 자율 시스템 번호(ASN)와 고객 로컬 네트워크 디바이스에 대해 선택한 ASN을 사용합니다. 설치 프로세스의 일부로는 사용자가 제공한 속성을 AWS 구성합니다.

Outpost 네트워크 장치 두 개가 서비스 링크 VLAN을 통해 두 개의 고객 로컬 네트워크 장치에 연결된 Outpost가 있는 시나리오를 고려합니다. 각 서비스 링크에 대해 다음과 같은 인프라 및 고객 로컬 네트워크 장치 BGP ASN 속성을 구성합니다.

- 서비스 링크 BGP 피어 ASN. 2바이트(16비트) 또는 4바이트(32비트). 유효한 값은 64512-65535 또는 4200000000-4294967294입니다.
- 인프라 CIDR. 랙당 /26 CIDR이어야 합니다.
- 고객 로컬 네트워크 장치 1 서비스 링크 BGP 피어 IP 주소입니다.
- 고객 로컬 네트워크 장치 1 서비스 링크 BGP 피어 ASN입니다. 유효한 값은 1-4294967294입니다.
- 고객 로컬 네트워크 장치 2 서비스 링크 BGP 피어 IP 주소입니다.
- 고객 로컬 네트워크 장치 2 서비스 링크 BGP 피어 ASN입니다. 유효한 값은 1-4294967294입니다. 자세한 내용은 [RFC4893](#)을 참조하세요.

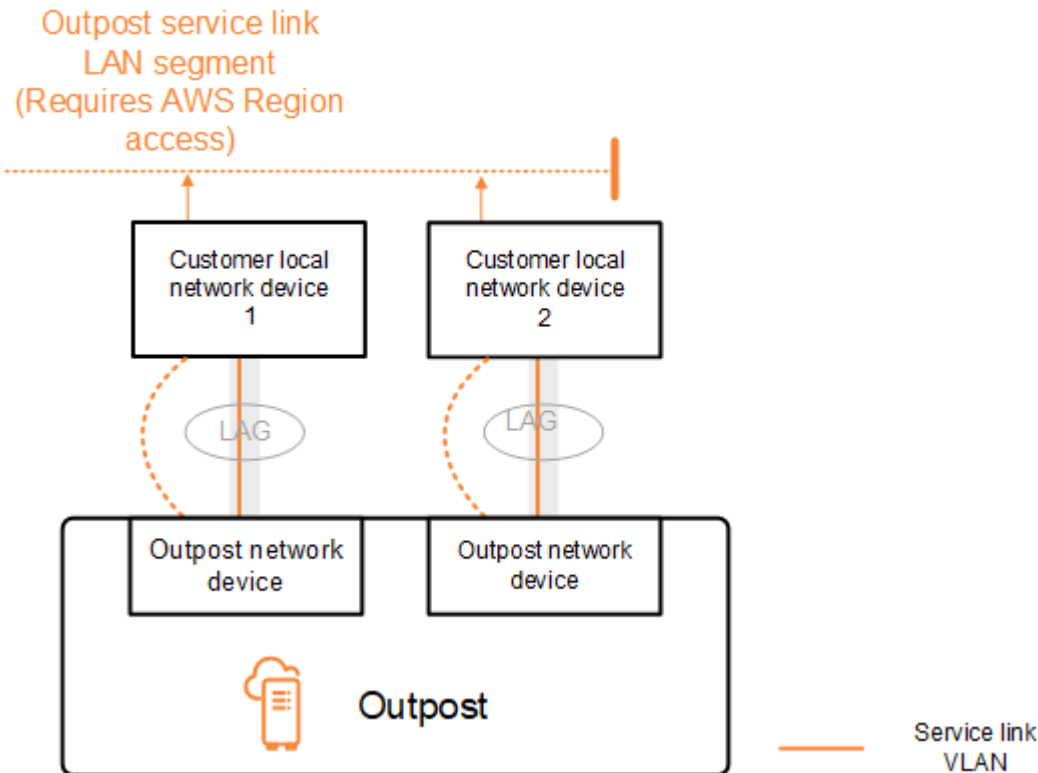

Outpost는 다음 프로세스를 사용하여 서비스 링크 VLAN을 통해 외부 BGP 피어링 세션을 설정합니다.

1. 각 Outpost 네트워크 장치는 ASN을 사용하여 연결된 로컬 네트워크 장치와 BGP 피어링 세션을 설정합니다.
2. Outpost 네트워크 장치는 링크 및 장치 장애를 지원하기 위해 /26 CIDR 범위를 2개의 /27 CIDR 범위로 광고합니다. 각 OND는 AS-Path 길이가 1인 자체 /27 접두사와 AS-Path 길이가 4인 다른 모든 OND의 /27 접두사를 백업으로 광고합니다.
3. 서브넷은 Outpost에서 AWS 리전으로 연결하는 데 사용됩니다.

BGP 속성을 변경하지 않고 Outposts에서 BGP 광고를 수신하도록 고객 네트워크 장비를 구성하는 것이 좋습니다. 고객 네트워크는 AS-Path 길이가 1인 Outpost에서 출발하는 경로를 AS-Path 길이가 4인 경로보다 선호해야 합니다.

고객 네트워크는 모든 OND에 동일한 속성을 가진 동일한 BGP 접두사를 알려야 합니다. Outpost 네트워크는 기본적으로 모든 업링크 간에 아웃바운드 트래픽의 부하를 분산합니다. 유지 관리가 필요한 경우 Outpost 측에서는 라우팅 정책을 사용하여 트래픽을 OND에서 다른 곳으로 이동합니다. 이러한 트래픽 이동에는 모든 OND의 고객 측에서 동일한 BGP 접두사가 필요합니다. 고객 네트워크에서 유지 관리가 필요한 경우 AS-Path 프리펜딩을 사용하여 특정 업링크에서 일시적으로 트래픽 배열을 이동하는 것이 좋습니다.

서비스 링크 인프라, 서브넷 광고 및 IP 범위

서비스 링크 인프라 서브넷의 사전 설치 프로세스 중에 /26 CIDR 범위를 제공합니다. Outpost 인프라는 이 범위를 사용하여 서비스 링크를 통해 리전에 대한 연결을 설정합니다. 서비스 링크 서브넷은 연결을 시작하는 Outpost 소스입니다.

Outpost 네트워크 장치는 링크 및 장치 오류를 지원하기 위해 /26 CIDR 범위를 2개의 /27 CIDR 블록으로 광고합니다.

Outpost에 대한 서비스 링크 BGP ASN과 인프라 서브넷 CIDR(/26)을 제공해야 합니다. 각 Outpost 네트워크 장치에 대해 로컬 네트워크 장치의 VLAN에 있는 BGP 피어링 IP 주소와 로컬 네트워크 장치의 BGP ASN을 제공합니다.

랙을 여러 개 배포하는 경우 랙당 하나의 /26 서브넷이 있어야 합니다.

로컬 게이트웨이 BGP 연결

Outpost는 외부 BGP 세션을 설정하기 위해 할당한 프라이빗 자율 시스템 번호(ASN)를 사용합니다. 각 Outpost 네트워크 장치에는 로컬 게이트웨이 VLAN을 사용하여 로컬 네트워크 장치에 대한 단일 외부 BGP 피어링이 있습니다.

Outpost는 로컬 게이트웨이 VLAN을 통해 각 Outpost 네트워크 장치와 연결된 고객 로컬 네트워크 장치 간에 외부 BGP 피어링 세션을 설정합니다. 피어링 세션은 네트워크 연결을 설정할 때 제공한 /30 또는 /31 IP 간에 설정되며 Outpost 네트워크 장치와 고객 로컬 네트워크 장치 간의 지점 간 연결을 사용합니다. 자세한 내용은 [the section called “네트워크 계층 연결”](#) 단원을 참조하십시오.

각 BGP 세션은 Outpost 네트워크 디바이스 측의 프라이빗 ASN과 고객 로컬 네트워크 디바이스 측에서 선택한 ASN을 사용합니다.는 사전 설치 프로세스의 일부로 속성을 AWS 구성합니다.

Outpost 네트워크 장치 두 개가 서비스 링크 VLAN을 통해 두 개의 고객 로컬 네트워크 장치에 연결된 Outpost가 있는 시나리오를 고려합니다. 각 서비스 링크에 대해 다음 로컬 게이트웨이 및 고객 로컬 네트워크 장치 BGP ASN 속성을 구성합니다.

- 고객은 로컬 게이트웨이 BGP ASN을 제공합니다. 2바이트(16비트) 또는 4바이트(32비트). 유효한 값은 64512-65535 또는 4200000000-4294967294입니다.
- (선택 사항) 광고되는 고객 소유의 CIDR(공개 또는 비공개, 최소 2/26)을 제공합니다.
- 고객에게 로컬 네트워크 장치 1 로컬 게이트웨이 BGP 피어 IP 주소를 제공합니다.
- 고객에게 로컬 네트워크 장치 1 로컬 게이트웨이 BGP 피어 ASN을 제공합니다. 유효한 값은 1-4294967294입니다. 자세한 내용은 [RFC4893](#)을 참조하세요.
- 고객에게 로컬 네트워크 장치 2 로컬 게이트웨이 BGP 피어 IP 주소를 제공합니다.
- 고객에게 로컬 네트워크 장치 2 로컬 게이트웨이 BGP 피어 ASN을 제공합니다. 유효한 값은 1-4294967294입니다. 자세한 내용은 [RFC4893](#)을 참조하세요.

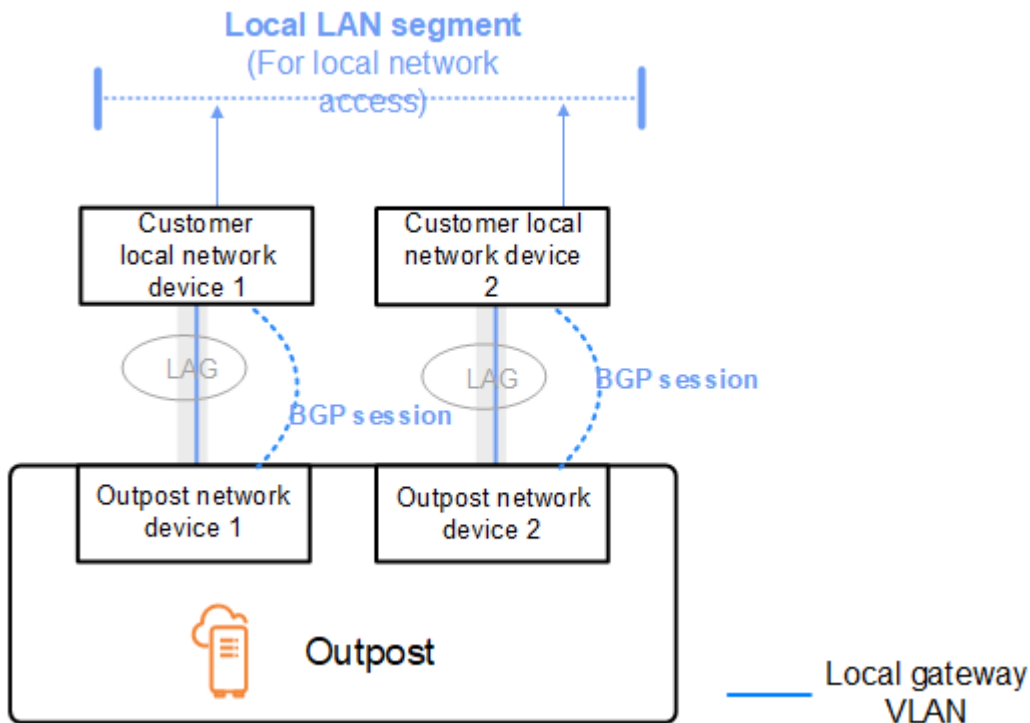

BGP 속성을 변경하지 않고 Outpost에서 BGP 광고를 수신하도록 고객 네트워크 장비를 구성하고 BGP 다중 경로 및 부하 분산을 활성화하여 최적의 인바운드 트래픽 흐름을 달성하는 것이 좋습니다. AS-Path 사전 지정은 유지 관리가 필요한 경우 트래픽을 OND에서 다른 곳으로 이동시키기 위해 로컬 게이트웨이 접두사에 사용됩니다. 고객 네트워크는 AS-Path 길이가 1인 Outpost에서 출발하는 경로를 AS-Path 길이가 4인 경로보다 선호해야 합니다.

고객 네트워크는 모든 OND에 동일한 속성을 가진 동일한 BGP 접두사를 알려야 합니다. Outpost 네트워크는 기본적으로 모든 업링크 간에 아웃바운드 트래픽의 부하를 분산합니다. 유지 관리가 필요한 경우 Outpost 측에서는 라우팅 정책을 사용하여 트래픽을 OND에서 다른 곳으로 이동합니다. 이러한 트래픽 이동에는 모든 OND의 고객 측에서 동일한 BGP 접두사가 필요합니다. 고객 네트워크에서 유지 관리가 필요한 경우 AS-Path 프리펜딩을 사용하여 특정 업링크에서 일시적으로 트래픽 배열을 이동하는 것이 좋습니다.

로컬 게이트웨이 고객 소유의 IP 서브넷 광고

기본적으로 로컬 게이트웨이는 VPC에 있는 인스턴스의 프라이빗 IP 주소([직접 VPC 라우팅 참조](#))를 사용하여 온프레미스 네트워크와의 통신을 용이하게 합니다. 하지만 고객 소유의 IP 주소 풀(COIP)을 제공할 수 있습니다.

이 풀에서 탄력적 IP 주소를 생성한 다음, 해당 주소를 Outpost의 리소스(예: EC2 인스턴스)에 할당할 수 있습니다.

로컬 게이트웨이는 탄력적 IP 주소를 고객 소유 풀의 주소로 변환합니다. 로컬 게이트웨이는 변환된 주소를 온프레미스 네트워크 및 Outpost와 통신하는 기타 네트워크에 알립니다. 주소는 두 로컬 게이트웨이 BGP 세션 모두에서 로컬 네트워크 장치에 광고됩니다.

 Tip

CoIP를 사용하지 않는 경우 BGP는 로컬 게이트웨이를 대상으로 하는 라우팅 테이블에 경로가 있는 Outpost의 모든 서브넷의 프라이빗 IP 주소를 광고합니다.

Outpost 네트워크 장치 두 개가 서비스 링크 VLAN을 통해 두 개의 고객 로컬 네트워크 장치에 연결된 Outpost가 있는 시나리오를 고려합니다. 다음과 같이 구성되어 있습니다.

- CIDR 블록 10.0.0.0/16과의 VPC
- CIDR 블록 10.0.3.0/24가 있는 VPC의 서브넷입니다.
- 프라이빗 IP 주소가 10.0.3.112인 서브넷의 EC2 인스턴스
- 고객 소유 IP 풀(10.1.0.0/26).
- 10.0.3.112를 10.1.0.2에 연결하는 탄력적 IP 주소 연결입니다.
- BGP를 사용하여 로컬 장치를 통해 온프레미스 네트워크에 10.1.0.0/26을 알리는 로컬 게이트웨이입니다.
- Outpost와 온프레미스 네트워크 간의 통신은 CoIP 탄력적 IP를 사용하여 Outpost의 인스턴스를 처리하며, VPC CIDR 범위는 사용되지 않습니다.

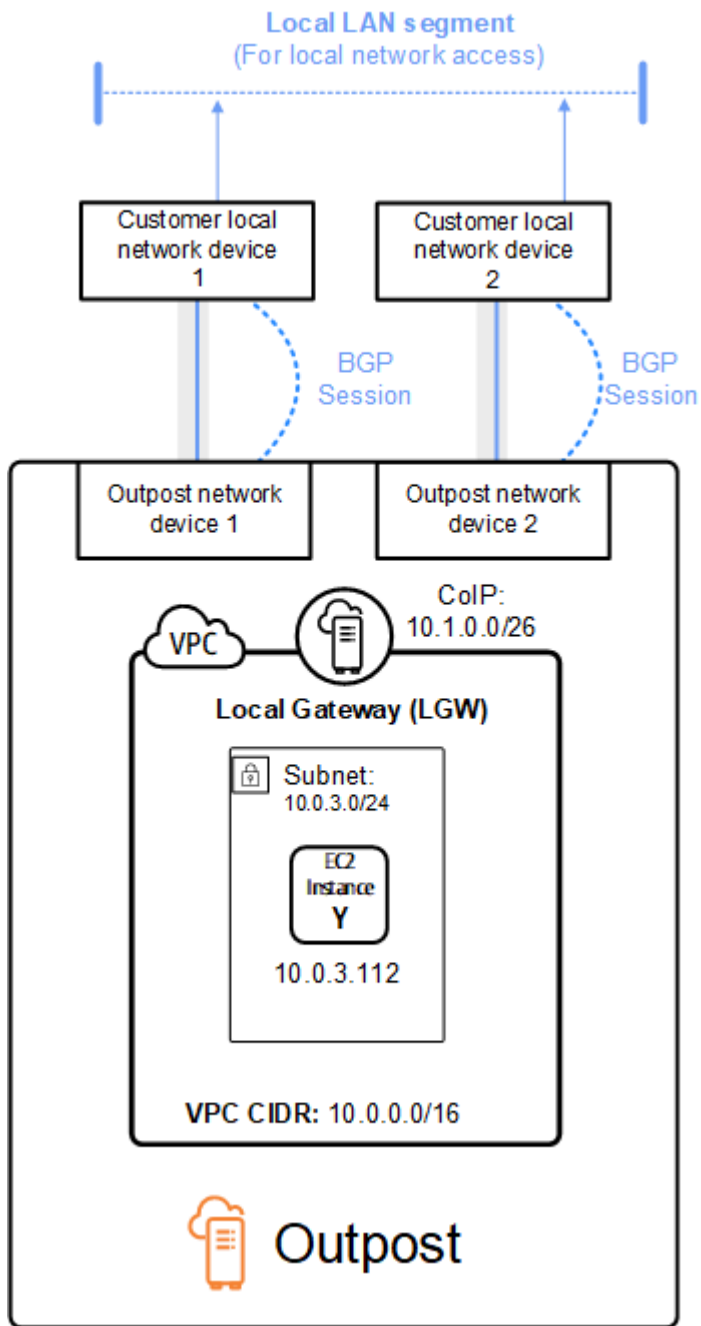

에 대한 용량 관리 AWS Outposts

Outpost는 사이트의 AWS 컴퓨팅 및 스토리지 용량 풀을 AWS 리전의 가용 영역의 프라이빗 확장으로 제공합니다. Outpost에서 사용할 수 있는 컴퓨팅 및 스토리지 용량은 유한하며 사이트의 AWS 설치하는 자산의 크기와 수에 따라 결정되므로 초기 워크로드를 실행하고 향후 증가를 수용하며 서버 장애 및 유지 관리 이벤트를 완화하기 위해 추가 용량을 제공하는 데 필요한 Amazon EC2, Amazon EBS 및 Amazon S3 AWS Outposts 용량을 결정할 수 있습니다.

주제

- [AWS Outposts 용량 보기](#)
- [AWS Outposts 인스턴스 용량 수정](#)
- [용량 작업 문제 해결](#)

AWS Outposts 용량 보기

인스턴스 또는 Outpost 수준에서 용량 구성을 볼 수 있습니다.

콘솔을 사용하여 Outpost의 용량 구성을 보려면

1. <https://console.aws.amazon.com/outposts/> AWS Outposts 콘솔을 엽니다.
2. 왼쪽 탐색 창에서 Outposts를 선택합니다.
3. Outpost를 선택합니다.
4. Outpost 세부 정보 페이지에서 인스턴스 보기 또는 랙 보기를 선택합니다.
 - 인스턴스 보기 - Outposts에 구성된 인스턴스와 크기 및 패밀리별 인스턴스 배포에 대한 정보를 제공합니다.
 - 랙 보기 - 각 Outpost 내 각 자산의 인스턴스를 시각화하고 인스턴스 용량 수정을 선택하여 인스턴스 용량을 변경할 수 있습니다.

AWS Outposts 인스턴스 용량 수정

각 새 Outpost 주문의 용량은 기본 용량 구성으로 구성됩니다. 기본 구성을 변환하여 비즈니스 요구 사항에 맞는 다양한 인스턴스를 생성할 수 있습니다. 이렇게 하려면 용량 작업을 생성하고, Outpost 또는 단일 자산을 선택하고, 인스턴스 크기 및 수량을 지정하고, 용량 작업을 실행하여 변경 사항을 구현합니다.

고려 사항

인스턴스 용량을 수정하기 전에 다음 사항을 고려하세요.

- 용량 작업은 Outpost 리소스를 소유한 AWS 계정(소유자)에서만 실행할 수 있습니다. 소비자는 용량 작업을 실행할 수 없습니다. 소유자와 소비자에 대한 자세한 내용은 [리소스 공유를 참조하세요 AWS Outposts](#).
- 인스턴스 크기 및 수량은 Outpost 수준 또는 개별 자산 수준에서 정의할 수 있습니다.
- 용량은 가능한 구성 및 모범 사례에 따라 자산 또는 Outpost의 모든 자산에서 자동으로 구성됩니다.
- 용량 작업이 실행되는 동안 선택한 Outpost와 연결된 자산이 격리될 수 있습니다. 따라서 Outpost에서 새 인스턴스를 시작할 것으로 예상되지 않는 경우에만 용량 작업을 생성하는 것이 좋습니다.
- 용량 작업을 즉시 실행하거나 향후 48시간 동안 주기적으로 계속 시도하도록 선택할 수 있습니다. 즉시 실행하도록 선택하면 자산 격리 시간이 단축되지만 작업을 실행하기 위해 인스턴스를 중지해야 하는 경우 작업이 실패할 수 있습니다. 주기적으로 실행을 선택하면 작업이 실패하기 전에 인스턴스를 중지하는 데 더 많은 시간이 필요하지만 자산이 더 오래 격리될 수 있습니다.
- 유효한 용량 구성이 자산에서 사용 가능한 vCPU를 모두 활용하지 못할 수 있습니다. 이 경우 인스턴스 유형 섹션 끝에 있는 메시지가 용량 부족 상태를 알리지만 요청에 따라 구성을 적용할 수 있습니다.
- 콘솔에서 Outpost를 수정하면 디스크 지원 인스턴스를 비디스크 지원 인스턴스와 혼합하는 것이 콘솔에서 완전히 지원되지 않기 때문에 지원되는 모든 non-disk-backed 인스턴스가 표시되지 않습니다. 가능한 모든 인스턴스에 액세스하려면 [StartCapacityTask](#) API를 활용합니다.
- Outpost의 용량을 정의할 때 피해야 할 인스턴스로 나열되지 않는 한 모든 인스턴스 패밀리 및 유형이 재구성에 포함됩니다.
- 각 자산 모델에서 지원되는 인스턴스 패밀리의 유효한 Amazon EC2 인스턴스 크기를 사용하도록 기존 Outposts 용량 구성만 수정할 수 있습니다.
- Outpost에서 실행 중인 인스턴스가 용량 작업 실행을 중지하지 않으려는 경우 인스턴스 섹션에서 해당 인스턴스 ID를 선택하여 있는 그대로 유지합니다. 선택 사항이며 업데이트된 용량 구성에 이 인스턴스 크기의 필요한 수량을 유지해야 합니다. 이렇게 하면 용량 작업이 실행되는 동안 프로덕션 워크로드를 지원하는 데 사용되는 인스턴스가 유지됩니다.
- 인스턴스 패밀리 내에서 여러 인스턴스 크기로 자산을 구성할 때 Auto-balance를 사용하여 액적을 과다 프로비저닝하거나 과소 프로비저닝하려고 하지 않는지 확인합니다. 오버프로비저닝은 지원되지 않으며 용량 작업이 실패합니다.
- 원래 용량 구성의 인스턴스 크기를 유지하지 않고 Outpost에서 인스턴스 패밀리를 완전히 재구성하려면 용량 작업을 실행하기 전에 Outpost에서 해당 패밀리의 실행 중인 인스턴스를 모두 중지해야

합니다. 인스턴스가 다른 계정에서 소유하거나 Outpost에서 실행되는 계층화된 서비스에서 사용되는 경우 인스턴스 소유자 계정을 사용하여 인스턴스 또는 서비스 인스턴스를 중지해야 합니다.

- 여러 용량 작업은 상호 배타적인 AssetIDs. 예를 들어 여러 AssetIDs에 대한 여러 자산 수준 용량 작업을 동시에 생성할 수 있습니다. 그러나 실행 중인 Outpost 수준 작업이 있는 경우 다른 Outpost 또는 자산 수준 작업을 동시에 생성할 수 없습니다. 마찬가지로 실행 중인 자산 수준 작업이 있는 경우 동일한 AssetID에서 동시에 Outpost 수준 작업 또는 자산 수준 작업을 생성할 수 없습니다.

콘솔을 사용하여 Outpost의 용량 구성을 수정하려면

1. <https://console.aws.amazon.com/outposts/> AWS Outposts 콘솔을 엽니다.
2. 왼쪽 탐색 창에서 용량 작업을 선택합니다.
3. 용량 작업 페이지에서 용량 작업 생성을 선택합니다.
4. 시작하기 페이지에서 구성할 주문, Outpost 또는 자산을 선택합니다.
5. 용량을 수정하려면 콘솔에서 수정 방법: e 단계에 대한 옵션을 지정하거나 JSON 파일을 업로드합니다.
 - 콘솔의 단계를 사용하도록 용량 구성 계획 수정
 - 용량 구성 계획을 업로드하여 JSON 파일 업로드

Note

- 용량 관리에서 특정 인스턴스를 중지하도록 권장하지 않도록 하려면 중지해서는 안 되는 인스턴스를 지정합니다. 이러한 인스턴스는 중지할 인스턴스 목록에서 제외됩니다.

Console steps

1. 인스턴스 보기 또는 랙 보기를 선택합니다.
2. 단일 자산에서 Outpost 용량 구성 수정 또는 수정을 선택합니다.
3. 현재 선택 항목과 다른 경우 Outpost 또는 자산을 선택합니다.
4. 이 용량 작업을 즉시 실행하거나 48시간 동안 주기적으로 실행하도록 선택합니다.
5. 다음을 선택합니다.
6. 인스턴스 용량 구성 페이지에서 각 인스턴스 유형에는 최대 수량이 미리 선택된 인스턴스 크기가 하나씩 표시됩니다. 인스턴스 크기를 더 추가하려면 인스턴스 크기 추가를 선택합니다.

7. 인스턴스 수량을 지정하고 해당 인스턴스 크기에 표시되는 용량을 기록해 둡니다.
8. 각 인스턴스 유형 섹션의 끝에 있는 메시지를 보면 용량이 초과 또는 미달되었는지 알려줍니다. 인스턴스 크기 또는 수량 수준에서 조정하여 사용 가능한 총 용량을 최적화합니다.
9. 특정 인스턴스 크기에 맞게 인스턴스 수량을 최적화 AWS Outposts 하도록 요청할 수도 있습니다. 그렇게 하려면 다음을 수행하세요.
 - a. 인스턴스 크기를 선택합니다.
 - b. 관련 인스턴스 유형 섹션의 끝에 있는 자동 밸런싱을 선택합니다.
10. 각 인스턴스 유형에 대해 인스턴스 수량이 하나 이상의 인스턴스 크기에 대해 지정되어 있는지 확인합니다.
11. 원하는 대로 유지할 인스턴스를 선택합니다.
12. 다음을 선택합니다.
13. 검토 및 생성 페이지에서 요청 중인 업데이트를 확인합니다.
14. 생성용량 작업 AWS Outposts 생성을 선택합니다.
15. 용량 작업 페이지에서 작업 상태를 모니터링합니다.

Upload a JSON file

1. 용량 구성 업로드를 선택합니다.
2. 다음을 선택합니다.
3. 용량 구성 계획 업로드 페이지에서 인스턴스 유형, 크기 및 수량을 지정하는 JSON 파일을 업로드합니다. 선택적으로 JSON 파일에서 [InstancesToExclude](#) 및 [TaskActionOnBlockingInstances](#) 파라미터를 지정할 수 있습니다.

Example

JSON 파일 예제

```
{
  "InstancePools": [
    {
      "InstanceType": "c5.24xlarge",
      "Count": 1
    },
    {
      "InstanceType": "m5.24xlarge",
      "Count": 2
    }
  ]
}
```

```

    }
  ],
  "InstancesToExclude": {
    "AccountIds": [
      "111122223333"
    ],
    "Instances": [
      "i-1234567890abcdef0"
    ],
    "Services": [
      "ALB"
    ]
  },
  "TaskActionOnBlockingInstances": "WAIT_FOR_EVACUATION"
}

```

4. 용량 구성 계획 섹션에서 JSON 파일의 내용을 검토합니다.
5. 다음을 선택합니다.
6. 검토 및 생성 페이지에서 요청 중인 업데이트를 확인합니다.
7. 생성.용량 작업 AWS Outposts 생성을 선택합니다.
8. 용량 작업 페이지에서 작업 상태를 모니터링합니다.

용량 작업 문제 해결

다음과 같은 알려진 문제를 검토하여 용량 관리와 관련된 문제를 새로운 순서로 해결합니다. 문제가 나열되지 않으면 문의하십시오 지원.

주문 **oo-xxxxxx**가 Outpost ID **op-xxxxxx**와 연결되어 있지 않습니다.

이 문제는 AWS CLI 또는 API를 사용하여 실행 [StartCapacityTask](#) 하고 요청의 Outpost ID가 순서대로 Outpost ID와 일치하지 않을 때 발생합니다.

이 문제를 해결하려면:

1. 에 로그인합니다 AWS.
2. <https://console.aws.amazon.com/outposts/> AWS Outposts 콘솔을 엽니다.
3. 탐색 창에서 주문을 선택합니다.
4. 주문을 선택하고 주문 상태가 PREPARING, IN_PROGRESS 또는 중 하나인지 확인합니다 ACTIVE.

5. Outpost ID를 순서대로 기록해 둡니다.
6. StartCapacityTask API 요청에 올바른 Outpost ID를 입력합니다.

용량 계획에는 지원되지 않는 인스턴스 유형이 포함됩니다.

이 문제는 AWS CLI 또는 API를 사용하여 용량 작업을 생성하거나 수정하고 요청에 지원되지 않는 인스턴스 유형이 포함된 경우 발생합니다.

이 문제를 해결하려면 콘솔 또는 CLI를 사용합니다.

콘솔을 사용합니다.

1. 에 로그인합니다 AWS.
2. <https://console.aws.amazon.com/outposts/> AWS Outposts 콘솔을 엽니다.
3. 탐색 창에서 용량 작업을 선택합니다.
4. 용량 구성 업로드 옵션을 사용하여 동일한 인스턴스 유형 목록의 JSON을 업로드합니다.
5. 콘솔에 지원되는 인스턴스 유형 목록이 포함된 오류 메시지가 표시됩니다.
6. 지원되지 않는 인스턴스 유형을 제거하도록 요청을 수정합니다.
7. 수정된 JSON을 사용하여 콘솔에서 용량 작업을 생성하거나 수정하거나 수정된 인스턴스 유형 목록과 함께 CLI 또는 API를 사용합니다.

CLI 사용

1. [GetOutpostSupportedInstanceTypes](#) 명령을 사용하여 지원되는 인스턴스 유형 목록을 확인합니다.
2. 올바른 인스턴스 유형 목록으로 용량 작업을 생성하거나 수정합니다.

Outpost ID가 **op-xxxxx**인 Outpost 없음

이 문제는 AWS CLI 또는 API를 사용하여 실행 [StartCapacityTask](#) 하고 요청에 다음 이유 중 하나로 유효하지 않은 Outpost ID가 포함된 경우에 발생합니다.

- Outpost가 다른 AWS 리전에 있습니다.
- 이 Outpost에 대한 권한이 없습니다.
- Outpost ID가 잘못되었습니다.

이 문제를 해결하려면:

1. StartCapacityTask API 요청에 사용한 AWS 리전을 기록해 둡니다.
2. [ListOutposts](#) API 작업을 사용하여 AWS 리전에서 소유한 Outpost 목록을 가져옵니다.
3. Outpost ID가 나열되어 있는지 확인합니다.
4. StartCapacityTask 요청에 올바른 Outpost ID를 입력합니다.
5. Outpost ID를 찾을 수 없는 경우 ListOutposts API 작업을 다시 사용하여 Outpost가 다른 AWS 리전에 존재하는지 확인합니다.

Outpost op-**XXXX**에 대해 Active CapacityTask cap-**XXXX**가 이미 발견되었습니다.

이 문제는 AWS Outposts 콘솔 또는 API를 사용하여 Outpost에서 [StartCapacityTask](#)를 실행하고 Outpost에 대해 이미 실행 중인 용량 작업이 있을 때 발생합니다. 용량 작업은 REQUESTED, IN_PROGRESS, WAITING_FOR_EVACUATION 또는 상태 중 하나라도 있는 경우 실행 중인 것으로 간주됩니다. CANCELLATION_IN_PROGRESS.

이 문제를 해결하려면 AWS Outposts 콘솔 또는 CLI를 사용합니다.

콘솔을 사용합니다.

1. 에 로그인합니다 AWS.
2. <https://console.aws.amazon.com/outposts/> AWS Outposts 콘솔을 엽니다.
3. 탐색 창에서 용량 작업을 선택합니다.
4. OutpostId에 대해 실행 중인 용량 작업이 없는지 확인합니다.
5. OutpostId에 대해 실행 중인 용량 작업이 있는 경우 해당 작업이 종료될 때까지 기다리거나 원하는 경우 취소합니다.
6. 요청된 OutpostId에 대해 실행 중인 용량 작업이 없는 경우 요청을 다시 시도하여 용량 작업을 생성합니다.

CLI 사용

1. [ListCapacityTasks](#) 명령을 사용하여 Outpost에 대해 실행 중인 용량 작업을 찾습니다.
2. 실행 중인 모든 용량 작업이 종료될 때까지 기다리거나 원하는 경우 취소합니다.

- 요청된 OutpostId에 대해 실행 중인 용량 작업이 없는 경우 요청을 다시 시도하여 용량 작업을 생성합니다.

Outpost op-**XXXX**의 자산 **XXXX**에 대해 Active CapacityTask cap-XXXX가 이미 발견되었습니다.

이 문제는 AWS Outposts 콘솔 또는 API를 사용하여 자산에서 [StartCapacityTask](#)를 실행하고 자산에 대해 이미 실행 중인 용량 작업이 있을 때 발생합니다. 용량 작업은 REQUESTED, IN_PROGRESS, WAITING_FOR_EVACUATION 또는 상태 중 하나라도 있는 경우 실행 중인 것으로 간주됩니다. CANCELLATION_IN_PROGRESS.

이 문제를 해결하려면 AWS Outposts 콘솔 또는 CLI를 사용합니다.

콘솔을 사용합니다.

- 에 로그인합니다 AWS.
- <https://console.aws.amazon.com/outposts/> AWS Outposts 콘솔을 엽니다.
- 탐색 창에서 용량 작업을 선택합니다.
- OutpostId에 대해 실행 중인 용량 작업이 없고 AssetId에 대해 실행 중인 자산 수준 용량 작업이 없는지 확인합니다.
- 실행 중인 용량 작업이 있는 경우 종료될 때까지 기다리거나 원하는 경우 취소합니다.
- 실행 중인 용량 작업이 없는 경우 요청을 다시 시도하여 용량 작업을 생성합니다.

CLI 사용

- [ListCapacityTasks](#) 명령을 사용하여 OutpostId 및 AssetId에 대해 실행 중인 용량 작업을 찾습니다.
- OutpostId 수준 용량 작업이 없고 AssetId에 대해 실행 중인 자산 수준 용량 작업이 없는지 확인합니다.
- 실행 중인 용량 작업이 있는 경우 종료될 때까지 기다리거나 원하는 경우 취소합니다.
- 요청을 다시 시도하여 용량 작업을 생성합니다.

Outpost=op-XXXX에는 AssetId=XXXX가 유효하지 않습니다.

이 문제는 AWS Outposts 콘솔 또는 API를 사용하여 자산에서 [StartCapacityTask](#)를 실행하고 AssetID가 다음 이유 중 하나로 유효하지 않은 경우에 발생합니다.

- 자산이 Outpost와 연결되어 있지 않습니다.
- 자산은 격리되어 있습니다.

이 문제를 해결하려면 AWS Outposts 콘솔 또는 CLI를 사용합니다.

콘솔을 사용합니다.

1. 에 로그인합니다 AWS.
2. <https://console.aws.amazon.com/outposts/> AWS Outposts 콘솔을 엽니다.
3. Outpost에 대한 랙 보기를 선택합니다.
4. 요청된 AssetId가 Outpost와 연결되어 있고 격리된 호스트로 표시되지 않았는지 확인합니다.
 - a. 자산이 격리된 경우 용량 작업이 자산에서 실행 중이기 때문일 수 있습니다. 용량 작업 패널로 이동하여 OutpostId 및 AssetId에 대해 실행 중인 Outpost 또는 자산 수준 작업이 있는지 확인할 수 AssetId. 있는 경우 작업이 종료되고 자산을 다시 사용할 수 있을 때까지 기다립니다.
 - b. 격리된 자산에 대해 실행 중인 용량 작업이 없는 경우 자산이 저하될 수 있습니다.
5. 자산이 존재하고 유효한 상태인지 확인한 후 요청을 다시 시도하여 용량 작업을 생성합니다.

CLI 사용

1. [ListAssets](#) 명령을 사용하여 OutpostId와 연결된 자산을 찾습니다.
2. 요청된 AssetId가 Outpost와 연결되어 있고 상태가 인지 확인합니다ACTIVE.
 - a. 자산 상태가 ACTIVE가 아닌 경우 용량 작업이 실행 중이기 때문일 수 있습니다. [ListCapacityTasks](#) 명령을 사용하여 OutpostId 및 AssetId에 대해 실행 중인 Outpost 또는 AssetId 수준 작업이 있는지 확인합니다. 있는 경우 작업이 종료되고 자산이 다시 활성 상태가 될 때까지 기다립니다.
 - b. 격리된 자산에 대해 실행 중인 용량 작업이 없는 경우 자산이 저하될 수 있습니다.
3. 자산이 존재하고 유효한 상태인지 확인한 후 요청을 다시 시도하여 용량 작업을 생성합니다.

AWS Outposts 리소스 공유

Outpost 공유를 통해 Outpost 소유자는 Outpost 사이트 및 서브넷을 포함한 Outpost 및 Outpost 리소스를 동일한 AWS 조직의 다른 AWS 계정과 공유할 수 있습니다. Outpost 소유자는 Outpost 리소스를 중앙에서 생성 및 관리하고 AWS 조직 내 여러 AWS 계정에서 리소스를 공유할 수 있습니다. 이를 통해 다른 소비자가 Outpost 사이트를 사용하고, VPC를 구성하고, 공유 Outpost에서 인스턴스를 시작 및 실행할 수 있습니다.

이 모델에서 Outpost 리소스를 소유한 AWS 계정(소유자)은 동일한 조직의 다른 AWS 계정(소비자)과 리소스를 공유합니다. 소비자는 자신의 계정으로 생성하는 Outpost에서 동일한 방식으로 공유된 Outpost의 리소스를 생성할 수 있습니다. 소유자는 생성한 Outpost의 관리 및 리소스를 관리할 책임이 있습니다. 소유자는 언제든지 공유 액세스를 변경하거나 취소할 수 있습니다. 용량 예약을 사용하는 인스턴스를 제외하고, 소유자는 소비자가 공유 Outpost에서 생성하는 리소스를 보고 수정하고 삭제할 수 있습니다. 소유자는 공유한 용량 예약으로 소비자가 시작한 인스턴스를 수정할 수 없습니다.

소비자는 용량 예약을 소비하는 리소스를 포함하여 공유된 Outpost의 리소스를 관리할 책임이 있습니다. 소비자는 다른 소비자 또는 용량 예약 소유자가 소유한 인스턴스를 보거나 수정할 수 없습니다. 또한 공유된 Outpost를 수정할 수 없습니다.

Outpost 소유자는 다음과 같이 Outpost 리소스를 공유할 수 있습니다.

- 조직 내 특정 AWS 계정 AWS Organizations.
- AWS Organizations내 조직 내부의 조직 단위
- AWS Organizations의 전체 조직.

내용

- [공유 가능한 Outpost 리소스](#)
- [Outpost의 리소스 공유를 위한 사전 조건](#)
- [관련 서비스](#)
- [가용 영역 공유](#)
- [Outpost 리소스 공유](#)
- [공유된 Outpost 리소스 공유 해제](#)
- [공유 Outpost 리소스 식별](#)
- [공유 Outpost 리소스 권한](#)

- [결제 및 측정](#)
- [제한 사항](#)

공유 가능한 Outpost 리소스

Outpost 소유주는 이 섹션에 나열된 Outpost 자원을 소비자와 공유할 수 있습니다.

Outpost 랙에 사용할 수 있는 리소스는 다음과 같습니다.

- 할당된 전용 호스트 – 이 리소스에 액세스할 수 있는 소비자는 다음을 수행할 수 있습니다.
 - 전용 호스트에서 EC2 인스턴스를 시작 및 실행합니다.
- 용량 예약 – 이 리소스에 액세스할 수 있는 소비자는 다음을 수행할 수 있습니다.
 - 그들과 공유된 용량 예약을 식별합니다.
 - 용량 예약을 사용하는 인스턴스를 시작하고 관리합니다.
- 고객 소유 IP 주소(CoIP) 풀 – 이 리소스에 액세스할 수 있는 소비자는 다음을 수행할 수 있습니다.
 - 고객 소유 IP 주소를 할당하고 인스턴스에 연결합니다.
- 로컬 게이트웨이 라우팅 테이블 – 이 리소스에 액세스할 수 있는 소비자는 다음을 수행할 수 있습니다.
 - 로컬 게이트웨이에 대한 VPC 연결을 생성하고 관리합니다.
 - 로컬 게이트웨이 라우팅 테이블 및 가상 인터페이스의 구성을 볼 수 있습니다.
 - 대상이 로컬 게이트웨이인 VPC 서브넷 경로를 생성합니다.
- Outpost – 이 리소스에 액세스할 수 있는 소비자는 다음을 수행할 수 있습니다.
 - Outpost에서 서브넷을 생성하고 관리합니다.
 - Outpost에서 EBS 볼륨을 생성하고 관리합니다.
 - AWS Outposts API를 사용하여 Outpost에 대한 정보를 봅니다.
- Outpost의 S3 – 이 리소스에 액세스할 수 있는 소비자는 다음을 수행할 수 있습니다.
 - Outpost에서 S3 버킷, 액세스 포인트 및 엔드포인트를 생성하고 관리합니다.
- 사이트 – 이 리소스에 액세스할 수 있는 소비자는 다음을 수행할 수 있습니다.
 - 사이트에서 Outpost를 생성하고, 관리하고, 제어합니다.
- 서브넷 – 이 리소스에 액세스할 수 있는 소비자는 다음을 수행할 수 있습니다.
 - 서브넷에 대한 정보 보기
 - 서브넷에서 EC2 인스턴스를 시작하고 실행합니다.

Amazon VPC 콘솔을 사용하여 Outpost 서브넷을 공유합니다. 자세한 내용은 Amazon VPC 사용 설명서의 [서브넷 공유](#)를 참조하세요.

Outpost의 리소스 공유를 위한 사전 조건

- AWS Organizations의 조직 또는 조직 단위와 Outpost 리소스를 공유하려면 AWS Organizations과 (와) 공유를 활성화해야 합니다. 자세한 내용은 AWS RAM 사용 설명서의 [AWS Organizations과\(와\) 공유 활성화](#)를 참조하세요.
- Outpost 리소스를 공유하려면 AWS 계정에서 리소스를 소유해야 합니다. 공유된 Outpost 리소스를 공유할 수 없습니다.
- Outpost 리소스를 공유하려면 조직 내 계정과 공유해야 합니다.

관련 서비스

Outpost 리소스 공유는 AWS Resource Access Manager (AWS RAM)와 통합됩니다. AWS RAM 는 모든 AWS 계정 또는를 통해 AWS 리소스를 공유할 수 있는 서비스입니다 AWS Organizations. AWS RAM을 사용하여 리소스 공유로 생성한 사용자 소유 리소스를 공유할 수 있습니다. 리소스 공유는 공유할 리소스와 공유 대상 소비자를 지정합니다. 소비자는의 개별 AWS 계정, 조직 단위 또는 전체 조직 일 수 있습니다 AWS Organizations.

에 대한 자세한 내용은 [AWS RAM 사용 설명서](#)를 AWS RAM참조하세요.

가용 영역 공유

리전의 가용 영역에 걸쳐 리소스가 배포될 수 있도록 각 계정의 이름에 가용 영역을 독립적으로 매핑합니다. 이로 인해 계정 전체에서 가용 영역 이름의 차이가 발생할 수 있습니다. 예를 들어 us-east-1a 계정의 가용 영역은 us-east-1a 다른 AWS 계정의 가용 영역과 위치가 동일하지 않을 수 AWS 있습니다.

계정과 관련된 Outpost 리소스의 위치를 확인하려면 가용 영역 ID(AZ ID)를 사용해야 합니다. AZ ID 는 모든 AWS 계정의 가용 영역에 대한 고유하고 일관된 식별자입니다. 예를 들어 use1-az1는 us-east-1 리전의 AZ ID이며 모든 AWS 계정에서 동일한 위치입니다.

계정의 가용 영역에 대한 IDs를 보려면

1. [AWS RAM 콘솔](#)에서 AWS RAM 콘솔로 이동합니다.

2. 현재 리전의 AZ ID는 화면의 오른쪽에 있는 사용자 AZ ID 패널에 표시됩니다.

Note

로컬 게이트웨이 라우팅 테이블은 Outpost와 동일한 AZ에 있으므로 라우팅 테이블에 AZ ID를 지정할 필요가 없습니다.

Outpost 리소스 공유

소유주가 소비자와 Outpost를 공유하는 경우, 소비자는 자신의 계정으로 Outpost에 리소스를 생성하는 것과 동일한 방식으로 Outpost에서 리소스를 생성할 수 있습니다. 공유 로컬 게이트웨이 라우팅 테이블에 액세스할 수 있는 소비자는 VPC 연결을 생성하고 관리할 수 있습니다. 자세한 내용은 [공유 가능한 Outpost 리소스](#) 단원을 참조하세요.

Outpost 리소스를 공유하려면 리소스 공유에 추가해야 합니다. 리소스 공유는 AWS 계정 간에 AWS RAM 리소스를 공유할 수 있는 리소스입니다. 리소스 공유는 공유할 리소스와 공유 대상 소비자를 지정합니다. AWS Outposts 콘솔을 사용하여 Outpost 리소스를 공유할 때 기존 리소스 공유에 추가합니다. 새 리소스 공유에 Outpost 리소스를 추가하려면, 우선 [AWS RAM 콘솔](#)을 사용해 리소스 공유를 생성해야 합니다.

의 조직에 속 AWS Organizations 해 있고 조직 내 공유가 활성화된 경우 조직의 소비자에게 AWS RAM 콘솔에서 공유 Outpost 리소스에 대한 액세스 권한을 부여할 수 있습니다. 그렇지 않으면 소비자는 리소스 공유에 가입하라는 초대장을 받고 초대를 수락한 후 공유된 리소스의 액세스 권한을 받습니다.

AWS Outposts 콘솔, AWS RAM 콘솔 또는를 사용하여 소유한 Outpost 리소스를 공유할 수 있습니다 AWS CLI.

AWS Outposts 콘솔을 사용하여 소유한 Outpost를 공유하려면

1. <https://console.aws.amazon.com/outposts/> AWS Outposts 콘솔을 엽니다.
2. 탐색 창에서 Outposts를 선택합니다.
3. Outpost를 선택한 다음 작업, 세부 정보 보기를 선택합니다.
4. Outpost 요약 페이지에서 리소스 공유를 선택합니다.
5. 리소스 공유 생성을 선택합니다.

다음 절차에 따라 Outpost 공유를 완료하기 위해 AWS RAM 콘솔로 리디렉션됩니다. 소유한 로컬 게이트웨이 라우팅 테이블을 공유하려면 다음 절차도 사용합니다.

AWS RAM 콘솔을 사용하여 소유한 Outpost 또는 로컬 게이트웨이 라우팅 테이블을 공유하려면 AWS RAM 사용 설명서의 [리소스 공유 생성](#)을 참조하세요.

를 사용하여 소유한 Outpost 또는 로컬 게이트웨이 라우팅 테이블을 공유하려면 AWS CLI [create-resource-share](#) 명령을 사용합니다.

공유된 Outpost 리소스 공유 해제

Outpost를 소비자와 공유 해제하면 소비자는 더 이상 다음을 수행할 수 없습니다.

- AWS Outposts 콘솔에서 Outpost를 봅니다.
- Outpost에서 새 서브넷을 생성합니다.
- Outpost에서 새 Amazon EBS 볼륨을 생성합니다.
- AWS Outposts 콘솔 또는를 사용하여 Outpost 세부 정보 및 인스턴스 유형을 봅니다 AWS CLI.

공유 기간 동안 소비자가 생성한 서브넷, 볼륨 또는 인스턴스는 삭제되지 않으며 소비자는 다음을 계속 수행할 수 있습니다.

- 이러한 리소스에 액세스하고 수정합니다.
- 소비자가 생성한 기존 서브넷에서 새 인스턴스를 시작합니다.

소비자가 리소스에 액세스하고 Outpost에서 새 인스턴스를 시작하지 못하도록 하려면 소비자에게 리소스를 삭제하도록 요청합니다.

공유된 로컬 게이트웨이 라우팅 테이블이 공유되지 않는 경우, 소비자는 더 이상 새 VPC 연결을 생성할 수 없습니다. 소비자가 생성한 기존 VPC 연결은 모두 라우팅 테이블과 연결된 상태로 유지됩니다. 이러한 VPC의 리소스는 계속해서 트래픽을 로컬 게이트웨이로 라우팅할 수 있습니다. 이를 방지하려면 소비자에게 VPC 연결을 삭제하도록 요청합니다.

소유하고 있는 공유 Outpost 리소스의 공유를 해제하려면 리소스 공유에서 제거해야 합니다. AWS RAM 콘솔 또는를 사용하여이 작업을 수행할 수 있습니다 AWS CLI.

AWS RAM 콘솔을 사용하여 소유한 공유 Outpost 리소스를 공유 해제하려면

AWS RAM 사용 설명서에서 [리소스 공유 업데이트](#)를 참조하세요.

를 사용하여 소유한 공유 Outpost 리소스를 공유 해제하려면 AWS CLI

[disassociate-resource-share](#) 명령을 사용합니다.

공유 Outpost 리소스 식별

소유자와 소비자는 AWS Outposts 콘솔 및를 사용하여 공유 Outpost를 식별할 수 있습니다 AWS CLI. AWS CLI을(를) 사용하여 공유 로컬 게이트웨이 라우팅 테이블을 식별할 수 있습니다.

AWS Outposts 콘솔을 사용하여 공유 Outpost를 식별하려면

1. <https://console.aws.amazon.com/outposts/> AWS Outposts 콘솔을 엽니다.
2. 탐색 창에서 Outposts를 선택합니다.
3. Outpost를 선택한 다음 작업, 세부 정보 보기를 선택합니다.
4. Outpost 요약 페이지에서 소유자 ID를 보고 Outpost 소유자의 AWS 계정 ID를 식별합니다.

를 사용하여 공유 Outpost 리소스를 식별하려면 AWS CLI

[list-outposts](#) 및 [describe-local-gateway-route-tables](#) 명령을 사용합니다. 이 명령은 사용자가 소유한 Outpost 리소스와 사용자와 공유된 Outpost 리소스를 반환합니다.는 Outpost 리소스 소유자의 AWS 계정 ID를 OwnerId 보여줍니다.

공유 Outpost 리소스 권한

소유자에 대한 권한

소유자는 Outpost의 관리 및 자원을 관리할 책임이 있습니다. 소유자는 언제든지 공유 액세스를 변경하거나 취소할 수 있습니다. AWS Organizations 를 사용하여 소비자가 공유 Outposts에서 생성하는 리소스를 보고, 수정하고, 삭제할 수 있습니다.

소비자에 대한 권한

소비자는 자신의 계정으로 생성하는 Outpost에서 동일한 방식으로 공유된 Outpost의 리소스를 생성할 수 있습니다. 소비자는 공유된 Outpost에서 시작된 리소스를 관리할 책임이 있습니다. 소비자는 다른 소비자나 Outpost 소유자가 소유한 인스턴스를 보거나 수정할 수 없으며 공유된 Outpost를 수정할 수 없습니다.

결제 및 측정

공유하는 Outpost의 리소스에 대한 비용이 소유자에게 청구됩니다. 또한 AWS 리전의 Outpost 서비스 링크 VPN 트래픽과 관련된 모든 데이터 전송 요금에 대해서도 요금이 청구됩니다.

로컬 게이트웨이 라우팅 테이블 공유에 대한 추가 비용은 없습니다. 공유 서브넷의 경우 VPC 소유자에게 Direct Connect 및 VPN 연결, NAT 게이트웨이 및 프라이빗 링크 연결과 같은 VPC 수준 리소스에 대한 요금이 청구됩니다.

소비자는 로드 밸런서 및 Amazon RDS 데이터베이스와 같은 공유 Outpost에서 생성한 애플리케이션 리소스에 대해 요금이 청구됩니다. 또한 소비자는 AWS 리전에서 유료 데이터 전송에 대해서도 요금이 청구됩니다.

제한 사항

AWS Outposts 공유 작업에 적용되는 제한 사항은 다음과 같습니다.

- 공유 서브넷에 대한 제한은 AWS Outposts 공유 작업에 적용됩니다. Amazon VPC에 대한 자세한 내용은 Amazon Virtual Private Cloud 사용 설명서의 [제한 사항](#)을 참조하세요.
- 서비스 할당량은 개별 계정별로 적용됩니다.

Outpost 랙의 타사 블록 스토리지

Outpost 랙을 사용하면 타사 스토리지 어레이에 저장된 기존 데이터를 활용할 수 있습니다. Outposts 에서 EC2 인스턴스에 대한 외부 블록 데이터 볼륨 및 외부 블록 부팅 볼륨을 지정할 수 있습니다. 이 통합을 사용하면 Dell PowerStore, HPE Alletra Storage MP B10000, NetApp 온프레미스 엔터프라이즈 스토리지 어레이, Pure Storage FlashArray 스토리지 시스템과 같은 타사 공급업체가 지원하는 외부 블록 데이터 및 부팅 볼륨을 사용할 수 있습니다.

고려 사항

- Outpost 랙 및 Outposts 2U 서버에서 사용할 수 있습니다. Outposts 1U 서버에서는 사용할 수 없습니다.
- 1세대 Outpost 랙이 지원되는 모든 AWS 리전에서 사용할 수 있습니다.
- 추가 비용 없이 사용할 수 있습니다.
- 스토리지 배열의 구성 및 day-to-day 관리는 사용자의 책임입니다. 또한 스토리지 배열에서 외부 블록 볼륨을 생성하고 관리합니다. 스토리지 어레이의 하드웨어, 소프트웨어 또는 연결에 문제가 있는 경우 타사 스토리지 공급업체에 문의하십시오.

Note

외부 스토리지 어레이에 저장된 블록 볼륨에는 Outposts의 EC2 인스턴스로 부팅될 운영 체제가 포함되어 있습니다. 외부 스토리지 배열에서 지원하는 AMI 시작은 지원되지 않습니다. AMI를 시작하려면 Outpost 랙에 EBS 또는 인스턴스 스토리지가 필요합니다.

외부 블록 데이터 볼륨

호환되는 타사 스토리지 시스템에서 지원하는 블록 데이터 볼륨을 프로비저닝하고 구성한 후 시작할 때 EC2 인스턴스에 볼륨을 연결할 수 있습니다. 스토리지 배열에서 다중 연결을 위한 볼륨을 구성하는 경우 볼륨을 여러 EC2 인스턴스에 연결할 수 있습니다.

주요 단계

- AWS 기술자는 Outpost 서브넷과 [로컬 네트워크 간의 연결을 보장하도록 로컬 게이트웨이](#)를 구성합니다.

- 외부 스토리지 배열의 관리 인터페이스를 사용하여 볼륨을 생성합니다. 그런 다음 새 이니시에이터 그룹을 생성하고 대상 EC2 인스턴스의 iSCSI 정규화된 이름(IQN)을 그룹에 추가하여 이니시에이터 매핑을 구성합니다. 그러면 외부 블록 데이터 볼륨이 EC2 인스턴스와 연결됩니다.
- 인스턴스를 시작할 때 외부 데이터 볼륨을 추가합니다. 이니시에이터 IQN, 대상 IP 주소, 포트 및 외부 스토리지 배열의 IQN이 필요합니다. 자세한 내용은 [Outpost에서 인스턴스 시작을 참조하세요](#).

자세한 내용은 [에서 타사 블록 스토리지 사용 간소화를 참조하세요 AWS Outposts](#).

외부 블록 부팅 볼륨

외부 스토리지 배열에서 Outposts의 EC2 인스턴스를 부팅하면 타사 스토리지에 의존하는 온프레미스 워크로드를 위한 중앙 집중식의 비용 효율적이고 효율적인 솔루션이 제공됩니다. 다음과 같은 옵션 중에서 선택할 수 있습니다.

iSCSI SAN 부팅

외부 스토리지 배열에서 직접 부팅을 제공합니다. 인스턴스가 네트워크 위치에서 부팅할 수 있도록 AWS제공 iPXE 헬퍼 AMI를 사용합니다. iPXE를 iSCSI와 결합하면 EC2 인스턴스는 원격 iSCSI 대상(스토리지 배열)을 로컬 디스크로 취급합니다. 운영 체제의 모든 읽기 및 쓰기 작업은 외부 스토리지 배열에서 수행됩니다.

iSCSI 또는 NVMe-over-TCP LocalBoot

스토리지 배열에서 검색된 부팅 볼륨의 복사본을 사용하여 EC2 인스턴스를 시작하고 원본 소스 이미지는 수정되지 않은 상태로 둡니다. LocalBoot AMI를 사용하여 헬퍼 인스턴스를 시작합니다. 이 헬퍼 인스턴스는 부팅 볼륨을 스토리지 어레이에서 EC2 인스턴스의 인스턴스 스토어로 복사하고 iSCSI 이니시에이터 또는 NVMe-over-TCP 호스트 역할을 합니다. 마지막으로 EC2 인스턴스는 로컬 인스턴스 스토어 볼륨을 사용하여 재부팅됩니다.

인스턴스 스토어는 임시 스토리지이므로 EC2 인스턴스가 종료되면 부팅 볼륨이 삭제됩니다. 따라서 이 옵션은 가상 데스크톱 인프라(VDI)에 사용되는 부팅 볼륨과 같은 읽기 전용 부팅 볼륨에 적합합니다.

NVMe-over-TCP LocalBoot를 사용하여 EC2 Windows 인스턴스를 부팅할 수 없습니다. EC2 Linux 인스턴스에서만 지원됩니다.

자세한 내용은 [와 함께 사용할 외부 부팅 볼륨 배포를 참조하세요 AWS Outposts](#).

의 보안 AWS Outposts

의 보안 AWS 이 최우선 순위입니다. AWS 고객은 보안에 가장 민감한 조직의 요구 사항을 충족하도록 구축된 데이터 센터 및 네트워크 아키텍처의 이점을 누릴 수 있습니다.

보안은 AWS 와 사용자 간의 공동 책임입니다. [공동 책임 모델](#)은 이 사항을 클라우드의 보안 및 클라우드 내 보안으로 설명합니다.

- 클라우드 보안 - AWS 는 AWS 클라우드에서 AWS 서비스를 실행하는 인프라를 보호할 책임이 있습니다. AWS 또한 안전하게 사용할 수 있는 서비스를 제공합니다. 타사 감사자는 [AWS 규정 준수 프로그램](#) 일환으로 보안의 효과를 정기적으로 테스트하고 확인합니다. 에 적용되는 규정 준수 프로그램에 대한 자세한 내용은 규정 준수 프로그램 [AWS 제공 범위 내 서비스규정 준수 프로그램](#) 제공 범위 내 서비스를 AWS Outposts참조하세요.
- 클라우드의 보안 - 사용자의 책임은 사용하는 AWS 서비스에 따라 결정됩니다. 또한 귀하는 귀사의 데이터 민감도, 귀사의 요구 사항, 관련 법률 및 규정을 비롯한 기타 요소에 대해서도 책임이 있습니다.

보안 및 규정 준수에 대한 자세한 내용은 [AWS Outposts 랙 FAQ](#)를 AWS Outposts참조하세요.

이 설명서를 사용할 때 공동 책임 모델을 적용하는 방법을 이해하는 데 도움이 됩니다 AWS Outposts. 보안 및 규정 준수 목표에 맞게 구성하는 방법을 보여줍니다. 또한 리소스를 모니터링하고 보호하는 데 도움이 되는 다른 AWS 서비스를 사용하는 방법을 알아봅니다.

내용

- [의 데이터 보호 AWS Outposts](#)
- [용 ID 및 액세스 관리\(IAM\) AWS Outposts](#)
- [의 인프라 보안 AWS Outposts](#)
- [의 복원력 AWS Outposts](#)
- [에 대한 규정 준수 검증 AWS Outposts](#)
- [AWS Outposts 워크로드에 대한 인터넷 액세스](#)

의 데이터 보호 AWS Outposts

AWS [공동 책임 모델](#)의 데이터 보호에 적용됩니다 AWS Outposts. 이 모델에 설명된 대로 AWS 는 모든 실행하는 글로벌 인프라를 보호할 책임이 있습니다 AWS 클라우드. 사용자는 이 인프라에 호스팅

되는 콘텐츠에 대한 통제 권한을 유지할 책임이 있습니다. 이 콘텐츠에는 AWS 서비스 사용하는데 대한 보안 구성 및 관리 작업이 포함됩니다.

데이터 보호를 위해 자격 AWS 계정 증명을 보호하고 AWS IAM Identity Center 또는 AWS Identity and Access Management (IAM)를 사용하여 개별 사용자를 설정하는 것이 좋습니다. 이러한 방식에는 각 사용자에게 자신의 직무를 충실히 이행하는 데 필요한 권한만 부여됩니다.

데이터 프라이버시에 대한 자세한 내용은 [데이터 프라이버시 FAQ](#)를 참조하세요. 유럽의 데이터 보호에 대한 자세한 내용은 AWS 보안 블로그의 [AWS 공동 책임 모델 및 GDPR](#) 블로그 게시물을 참조하세요.

저장 시 암호화

AWS Outposts를 사용하면 모든 데이터가 저장 시 암호화됩니다. 키 자료는 이동식 장치에 저장된 외부 키인 Nitro 보안 키(NSK)에 래핑됩니다. Outpost 랙의 데이터를 해독하려면 NSK가 필요합니다.

Amazon EBS 암호화를 EBS 볼륨과 스냅샷에 사용할 수 있습니다. Amazon EBS 암호화는 AWS Key Management Service (AWS KMS) 및 KMS 키를 사용합니다. 자세한 내용은 [Amazon EBS 사용 설명서의 Amazon EBS 암호화](#)를 참조하세요.

전송 중 암호화

AWS는 Outpost와 해당 AWS 리전 간에 전송 중 데이터를 암호화합니다. 자세한 내용은 [서비스 링크를 통한 연결](#) 단원을 참조하십시오.

TLS(전송 계층 보안)와 같은 암호화 프로토콜을 사용하여 로컬 게이트웨이를 통해 로컬 네트워크로 전송 중인 민감한 데이터를 암호화할 수 있습니다.

데이터 삭제

인스턴스를 중지하거나 종료하면 인스턴스에 할당된 메모리는 새 인스턴스에 할당되기 전에 하이퍼바이저에서 스크러빙(0으로 설정)되며 스토리지의 모든 블록은 재설정됩니다.

Nitro 보안 키를 파괴하면 Outpost의 데이터가 암호적으로 파괴됩니다.

용 ID 및 액세스 관리(IAM) AWS Outposts

AWS Identity and Access Management (IAM)는 관리자가 AWS 리소스에 대한 액세스를 안전하게 제어할 수 있도록 지원하는 AWS 서비스입니다. IAM 관리자는 누가 AWS Outposts 리소스를 사용할 수 있는 인증(로그인) 및 권한(권한 있음)을 받을 수 있는지 제어합니다. IAM은 추가 요금 없이 사용할 수 있습니다.

내용

- [AWS Outposts가 IAM에서 작동하는 방식](#)
- [AWS Outposts 정책 예제](#)
- [에 대한 서비스 연결 역할 AWS Outposts](#)
- [AWS AWS Outposts에 대한 관리형 정책](#)

AWS Outposts가 IAM에서 작동하는 방식

IAM을 사용하여 AWS Outposts에 대한 액세스를 관리하기 전에 AWS Outposts에서 사용할 수 있는 IAM 기능을 알아봅니다.

IAM 특성	AWS Outpost 지원
자격 증명 기반 정책	예
리소스 기반 정책	아니요
정책 작업	예
정책 리소스	예
정책 조건 키(서비스별)	예
ACL	아니요
ABAC(정책의 태그)	예
임시 보안 인증	예
엔터티 권한	예
서비스 역할	아니요
서비스 연결 역할	예

AWS Outposts에 대한 자격 증명 기반 정책

ID 기반 정책 지원: 예

ID 기반 정책은 IAM 사용자, 사용자 그룹 또는 역할과 같은 ID에 연결할 수 있는 JSON 권한 정책 문서입니다. 이러한 정책은 사용자 및 역할이 어떤 리소스와 어떤 조건에서 어떤 작업을 수행할 수 있는지를 제어합니다. 자격 증명 기반 정책을 생성하는 방법을 알아보려면 IAM 사용 설명서에서 [고객 관리형 정책으로 사용자 지정 IAM 권한 정의](#)를 참조하세요.

IAM ID 기반 정책을 사용하면 허용되거나 거부되는 작업과 리소스뿐 아니라 작업이 허용되거나 거부되는 조건을 지정할 수 있습니다. JSON 정책에서 사용할 수 있는 모든 요소에 대해 알아보려면 IAM 사용 설명서의 [IAM JSON 정책 요소 참조](#)를 참조하세요.

AWS Outposts에 대한 자격 증명 기반 정책 예제

AWS Outposts 자격 증명 기반 정책의 예를 보려면 섹션을 참조하세요 [AWS Outposts 정책 예제](#).

AWS Outposts에 대한 정책 작업

정책 작업 지원: 예

관리자는 AWS JSON 정책을 사용하여 누가 무엇에 액세스할 수 있는지 지정할 수 있습니다. 즉, 어떤 보안 주체가 어떤 리소스와 어떤 조건에서 작업을 수행할 수 있는지를 지정할 수 있습니다.

JSON 정책의 Action요소는 정책에서 액세스를 허용하거나 거부하는 데 사용할 수 있는 작업을 설명합니다. 연결된 작업을 수행할 수 있는 권한을 부여하기 위한 정책에 작업을 포함하세요.

AWS Outposts 작업 목록을 보려면 서비스 승인 참조의에서 [정의한 작업을 AWS Outposts](#) 참조하세요.

AWS Outposts의 정책 작업은 작업 앞에 다음 접두사를 사용합니다.

```
outposts
```

단일 문에서 여러 작업을 지정하려면 쉼표로 구분합니다.

```
"Action": [
  "outposts:action1",
  "outposts:action2"
]
```

와일드카드(*)를 사용하여 여러 작업을 지정할 수 있습니다. 예를 들어, List라는 단어로 시작하는 모든 작업을 지정하려면 다음 작업을 포함합니다.

```
"Action": "outposts:List*"
```

AWS Outposts에 대한 정책 리소스

정책 리소스 지원: 예

관리자는 AWS JSON 정책을 사용하여 누가 무엇에 액세스할 수 있는지 지정할 수 있습니다. 즉, 어떤 보안 주체가 어떤 리소스와 어떤 조건에서 작업을 수행할 수 있는지를 지정할 수 있습니다.

Resource JSON 정책 요소는 작업이 적용되는 하나 이상의 객체를 지정합니다. 모범 사례에 따라 [Amazon 리소스 이름\(ARN\)](#)을 사용하여 리소스를 지정합니다. 리소스 수준 권한을 지원하지 않는 작업의 경우, 와일드카드(*)를 사용하여 해당 문이 모든 리소스에 적용됨을 나타냅니다.

```
"Resource": "*"
```

일부 AWS Outposts API 작업은 여러 리소스를 지원합니다. 단일 문에서 여러 리소스를 지정하려면 ARN을 쉼표로 구분합니다.

```
"Resource": [
  "resource1",
  "resource2"
]
```

AWS Outposts 리소스 유형 및 해당 ARNs 목록을 보려면 서비스 승인 참조의에서 [정의한 리소스 유형을 AWS Outposts](#) 참조하세요. 각 리소스의 ARN을 지정할 수 있는 작업을 알아보려면 [AWS Outposts에서 정의한 작업](#)을 참조하세요.

AWS Outposts에 사용되는 정책 조건 키

서비스별 정책 조건 키 지원: 예

관리자는 AWS JSON 정책을 사용하여 누가 무엇에 액세스할 수 있는지 지정할 수 있습니다. 즉, 어떤 보안 주체가 어떤 리소스와 어떤 조건에서 작업을 수행할 수 있는지를 지정할 수 있습니다.

Condition 요소는 정의된 기준에 따라 문이 실행되는 시기를 지정합니다. 같음(equals) 또는 미만(less than)과 같은 [조건 연산자](#)를 사용하여 정책의 조건을 요청의 값과 일치시키는 조건식을 생성할 수 있습니다. 모든 AWS 전역 조건 키를 보려면 IAM 사용 설명서의 [AWS 전역 조건 컨텍스트 키](#)를 참조하세요.

AWS Outposts 조건 키 목록을 보려면 서비스 권한 부여 참조의 [대한 조건 키를 AWS Outposts 참조](#) 하세요. 조건 키를 사용할 수 있는 작업과 리소스를 알아보려면 [에서 정의한 작업을 AWS Outposts 참조](#) 하세요.

AWS Outposts 자격 증명 기반 정책의 예를 보려면 섹션을 참조하세요 [AWS Outposts 정책 예제](#).

AWS Outposts를 사용한 ABAC

ABAC 지원(정책의 태그): 예

속성 기반 액세스 제어(ABAC)는 태그라고 불리는 속성을 기반으로 권한을 정의하는 권한 부여 전략입니다. IAM 엔터티 및 AWS 리소스에 태그를 연결한 다음 보안 주체의 태그가 리소스의 태그와 일치할 때 작업을 허용하는 ABAC 정책을 설계할 수 있습니다.

태그에 근거하여 액세스를 제어하려면 `aws:ResourceTag/key-name`, `aws:RequestTag/key-name` 또는 `aws:TagKeys` 조건 키를 사용하여 정책의 [조건 요소](#)에 태그 정보를 제공합니다.

서비스가 모든 리소스 유형에 대해 세 가지 조건 키를 모두 지원하는 경우, 값은 서비스에 대해 예입니다. 서비스가 일부 리소스 유형에 대해서만 세 가지 조건 키를 모두 지원하는 경우, 값은 부분적입니다.

ABAC에 대한 자세한 내용은 IAM 사용 설명서의 [ABAC 권한 부여를 통한 권한 정의](#)를 참조하세요. ABAC 설정 단계가 포함된 자습서를 보려면 IAM 사용 설명서의 [속성 기반 액세스 제어\(ABAC\) 사용](#)을 참조하세요.

AWS Outposts에서 임시 자격 증명 사용

임시 자격 증명 지원: 예

임시 자격 증명은 AWS 리소스에 대한 단기 액세스를 제공하며 페더레이션 또는 전환 역할을 사용할 때 자동으로 생성됩니다. 장기 액세스 키를 사용하는 대신 임시 자격 증명을 동적으로 생성하는 것이 AWS 좋습니다. 자세한 내용은 IAM 사용 설명서의 [IAM의 임시 보안 자격 증명 및 IAM으로 작업하는 AWS 서비스](#) 섹션을 참조하세요.

AWS Outposts에 대한 교차 서비스 보안 주체 권한

전달 액세스 세션(FAS) 지원: 예

전달 액세스 세션(FAS)은를 호출하는 보안 주체의 권한을 다운스트림 서비스에 AWS 서비스 대한 요청과 AWS 서비스 함께 사용합니다. FAS 요청 시 정책 세부 정보는 [전달 액세스 세션](#)을 참조하세요.

AWS Outposts에 대한 서비스 연결 역할

서비스 연결 역할 지원: 예

서비스 연결 역할은에 연결된 서비스 역할의 한 유형입니다 AWS 서비스. 서비스는 사용자를 대신하여 작업을 수행하기 위해 역할을 수입할 수 있습니다. 서비스 연결 역할은에 표시 AWS 계정 되며 서비스가 소유합니다. IAM 관리자는 서비스 연결 역할의 권한을 볼 수 있지만 편집은 할 수 없습니다.

AWS Outposts 서비스 연결 역할 생성 또는 관리에 대한 자세한 내용은 섹션을 참조하세요 [에 대한 서비스 연결 역할 AWS Outposts](#).

AWS Outposts 정책 예제

기본적으로 사용자 및 역할에는 AWS Outpost 리소스를 생성하거나 수정할 수 있는 권한이 없습니다. 사용자에게 사용자가 필요한 리소스에서 작업을 수행할 권한을 부여하려면 IAM 관리자가 IAM 정책을 생성하면 됩니다.

이러한 예제 JSON 정책 문서를 사용하여 IAM ID 기반 정책을 생성하는 방법을 알아보려면 IAM 사용 설명서의 [IAM 정책 생성\(콘솔\)](#)을 참조하세요.

각 리소스 유형에 대한 ARNs 형식을 포함하여 AWS Outposts에서 정의한 작업 및 리소스 유형에 대한 자세한 내용은 서비스 승인 참조의 [에 사용되는 작업, 리소스 및 조건 키를 AWS Outposts](#) 참조하세요.

내용

- [정책 모범 사례](#)
- [예제: 리소스 수준 권한 사용](#)

정책 모범 사례

자격 증명 기반 정책에 따라 계정에서 사용자가 AWS Outpost 리소스를 생성, 액세스 또는 삭제할 수 있는지 여부가 결정됩니다. 이 작업으로 인해 AWS 계정에 비용이 발생할 수 있습니다. ID 기반 정책을 생성하거나 편집할 때는 다음 지침과 권장 사항을 따르세요.

- AWS 관리형 정책을 시작하고 최소 권한으로 전환 - 사용자 및 워크로드에 권한 부여를 시작하려면 많은 일반적인 사용 사례에 대한 권한을 부여하는 AWS 관리형 정책을 사용합니다. 에서 사용할 수 있습니다 AWS 계정. 사용 사례에 맞는 AWS 고객 관리형 정책을 정의하여 권한을 추가로 줄이는 것이 좋습니다. 자세한 내용은 IAM 사용 설명서의 [AWS 관리형 정책](#) 또는 [AWS 직무에 대한 관리형 정책](#)을 참조하세요.
- 최소 권한 적용 - IAM 정책을 사용하여 권한을 설정하는 경우, 작업을 수행하는 데 필요한 권한만 부여합니다. 이렇게 하려면 최소 권한으로 알려진 특정 조건에서 특정 리소스에 대해 수행할 수 있는 작업을 정의합니다. IAM을 사용하여 권한을 적용하는 방법에 대한 자세한 정보는 IAM 사용 설명서에 있는 [IAM의 정책 및 권한](#)을 참조하세요.

- IAM 정책의 조건을 사용하여 액세스 추가 제한 – 정책에 조건을 추가하여 작업 및 리소스에 대한 액세스를 제한할 수 있습니다. 예를 들어, SSL을 사용하여 모든 요청을 전송해야 한다고 지정하는 정책 조건을 작성할 수 있습니다. AWS 서비스와 같은 특정을 통해 사용되는 경우 조건을 사용하여 서비스 작업에 대한 액세스 권한을 부여할 수도 있습니다 CloudFormation. 자세한 내용은 IAM 사용 설명서의 [IAM JSON 정책 요소: 조건](#)을 참조하세요.
- IAM Access Analyzer를 통해 IAM 정책을 확인하여 안전하고 기능적인 권한 보장 - IAM Access Analyzer에서는 IAM 정책 언어(JSON)와 모범 사례가 정책에서 준수되도록 새로운 및 기존 정책을 확인합니다. IAM Access Analyzer는 100개 이상의 정책 확인 항목과 실행 가능한 추천을 제공하여 안전하고 기능적인 정책을 작성하도록 돕습니다. 자세한 내용은 IAM 사용 설명서의 [IAM Access Analyzer에서 정책 검증](#)을 참조하세요.
- 다중 인증(MFA) 필요 -에서 IAM 사용자 또는 루트 사용자가 필요한 시나리오가 있는 경우 추가 보안을 위해 MFA를 AWS 계정입니다. API 작업을 직접적으로 호출할 때 MFA가 필요하다면 정책에 MFA 조건을 추가합니다. 자세한 내용은 IAM 사용 설명서의 [MFA를 통한 보안 API 액세스](#)를 참조하세요.

IAM의 모범 사례에 대한 자세한 내용은 IAM 사용 설명서의 [IAM의 보안 모범 사례](#)를 참조하세요.

예제: 리소스 수준 권한 사용

다음 예에서는 리소스 수준 권한을 사용하여 지정된 Outpost에 대한 정보를 가져올 수 있는 권한을 부여합니다.

JSON

```
{
  "Version": "2012-10-17",
  "Statement": [
    {
      "Effect": "Allow",
      "Action": "outposts:GetOutpost",
      "Resource": "arn:aws:outposts:us-east-1:111122223333:outpost/
op-1234567890abcdef0"
    }
  ]
}
```

다음 예제에서는 리소스 수준 권한을 사용하여 지정된 사이트에 대한 정보를 가져올 수 있는 권한을 부여합니다.

JSON

```
{
  "Version": "2012-10-17",
  "Statement": [
    {
      "Effect": "Allow",
      "Action": "outposts:GetSite",
      "Resource": "arn:aws:outposts:us-east-1:111122223333:site/
os-0abcdef1234567890"
    }
  ]
}
```

에 대한 서비스 연결 역할 AWS Outposts

AWS Outposts 는 AWS Identity and Access Management (IAM) 서비스 연결 역할을 사용합니다. 서비스 연결 역할은에 직접 연결된 서비스 역할의 한 유형입니다 AWS Outposts. 서비스 연결 역할을 AWS Outposts 정의하고 사용자를 대신하여 다른 AWS 서비스를 호출하는 데 필요한 모든 권한을 포함합니다.

서비스 연결 역할을 사용하면 필요한 권한을 수동으로 추가할 필요가 없으므로 AWS Outposts 보다 효율적으로 설정할 수 있습니다.는 서비스 연결 역할의 권한을 AWS Outposts 정의하며, 달리 정의되지 않은 한 해당 역할을 수입 AWS Outposts 할 수 있습니다. 정의된 권한에는 신뢰 정책과 권한 정책이 포함되며, 이 권한 정책은 다른 IAM 엔터티에 연결할 수 없습니다.

먼저 관련 리소스를 삭제한 후에만 서비스 연결 역할을 삭제할 수 있습니다. 이렇게 하면 AWS Outposts 리소스에 대한 액세스 권한을 실수로 제거할 수 없기 때문에 리소스가 보호됩니다.

에 대한 서비스 연결 역할 권한 AWS Outposts

AWS Outposts 는 AWSServiceRoleForOutposts_ **OutpostID**라는 서비스 연결 역할을 사용합니다. 이 역할은 사용자를 대신하여 프라이빗 연결을 활성화하기 위해 네트워킹 리소스를 관리할 수 있는 권한을 Outposts에 부여합니다. 또한이 역할을 통해 Outposts는 네트워크 인터페이스를 생성 및 구성하고, 보안 그룹을 관리하고, 서비스 링크 엔드포인트 인스턴스에 인터페이스를 연결할 수 있습니다. 이러한 권한은 온프레미스 Outpost와 AWS 서비스 간에 안전한 프라이빗 연결을 설정하고 유지하여 Outpost 배포의 안정적인 운영을 보장하는 데 필요합니다.

AWSServiceRoleForOutposts_ *OutpostID* 서비스 링크 역할은 역할을 수임하기 위해 다음 서비스를 신뢰합니다.

- `outposts.amazonaws.com`

서비스 연결 역할 정책

AWSServiceRoleForOutposts_ *OutpostID* 서비스 연결 역할에는 다음 정책이 포함됩니다.

- [AWSOutpostsServiceRolePolicy](#)
- `AWSOutpostsPrivateConnectivityPolicy_ OutpostID`

AWSOutpostsServiceRolePolicy

이 `AWSOutpostsServiceRolePolicy` 정책은에서 관리하는 AWS 리소스에 대한 액세스를 활성화합니다 AWS Outposts.

이 정책은가 지정된 리소스에서 다음 작업을 완료 AWS Outposts 하도록 허용합니다.

- 작업: 모든 AWS 리소스 `ec2:DescribeNetworkInterfaces`에 대해
- 작업: 모든 AWS 리소스 `ec2:DescribeSecurityGroups`에 대해
- 작업: 모든 AWS 리소스 `ec2:DescribeSubnets`에 대해
- 작업: 모든 AWS 리소스 `ec2:DescribeVpcEndpoints`에 대해
- 작업: 다음 AWS 리소스에 `ec2:CreateNetworkInterface` 대해:

```
"arn*:ec2:*:*:vpc/*",
"arn*:ec2:*:*:subnet/*",
"arn*:ec2:*:*:security-group/*"
```

- 작업: 다음 조건과 `"arn*:ec2:*:*:network-interface/*"` 일치하는 `ec2:CreateNetworkInterface` AWS 리소스에 대해:

```
"ForAnyValue:StringEquals" : { "aws:TagKeys": [ "outposts:private-
connectivity-resourceId" ] }
```

- 작업: 다음 AWS 리소스에 `ec2:CreateSecurityGroup` 대해:

```
"arn*:ec2:*:*:vpc/*"
```

- 작업: 다음 조건과 "arn:*:ec2:*:*:security-group/*" 일치하는 ec2:CreateSecurityGroup AWS 리소스에 대해:

```
"ForAnyValue:StringEquals": { "aws:TagKeys": [ "outposts:private-connectivity-resourceId" ] }
```

AWSOutpostsPrivateConnectivityPolicy_OutpostID

이 AWSOutpostsPrivateConnectivityPolicy_*OutpostID* 정책은 지정된 리소스에서 다음 작업을 완료 AWS Outposts 하도록 허용합니다.

- 작업: 다음 조건과 일치하는 ec2:AuthorizeSecurityGroupIngress 모든 AWS 리소스에 대해:

```
{ "StringLike" : { "ec2:ResourceTag/outposts:private-connectivity-resourceId" : "OutpostID" }} and { "StringEquals" : { "ec2:Vpc" : "vpcArn" } }
```

- 작업: 다음 조건과 일치하는 ec2:AuthorizeSecurityGroupEgress 모든 AWS 리소스에 대해:

```
{ "StringLike" : { "ec2:ResourceTag/outposts:private-connectivity-resourceId" : "OutpostID" }} and { "StringEquals" : { "ec2:Vpc" : "vpcArn" } }
```

- 작업: 다음 조건과 일치하는 ec2:CreateNetworkInterfacePermission 모든 AWS 리소스에 대해:

```
{ "StringLike" : { "ec2:ResourceTag/outposts:private-connectivity-resourceId" : "OutpostID" }} and { "StringEquals" : { "ec2:Vpc" : "vpcArn" } }
```

- 작업: 다음 조건과 일치하는 ec2:CreateTags 모든 AWS 리소스에 대해:

```
{ "StringLike" : { "aws:RequestTag/outposts:private-connectivity-resourceId" : "{{OutpostId}}*"}},  
"StringEquals": {"ec2:CreateAction" : ["CreateSecurityGroup",  
"CreateNetworkInterface"]}
```

- 작업: 다음 조건과 일치하는 ec2:RevokeSecurityGroupIngress 모든 AWS 리소스에 대해:

```
{ "StringLike" : { "ec2:ResourceTag/outposts:private-connectivity-resourceId" : "OutpostID" }} and { "StringEquals" : { "ec2:Vpc" : "vpcArn" } }
```

- 작업: 다음 조건과 일치하는 ec2:RevokeSecurityGroupEgress 모든 AWS 리소스에 대해:

```
{ "StringLike" : { "ec2:ResourceTag/outposts:private-connectivity-resourceId" : "OutpostID" }} and { "StringEquals" : { "ec2:Vpc" : "vpcArn" }}
```

- 작업: 다음 조건과 일치하는 ec2:DeleteNetworkInterface 모든 AWS 리소스에 대해:

```
{ "StringLike" : { "ec2:ResourceTag/outposts:private-connectivity-resourceId" : "OutpostID" }} and { "StringEquals" : { "ec2:Vpc" : "vpcArn" }}
```

- 작업: 다음 조건과 일치하는 ec2:DeleteSecurityGroup 모든 AWS 리소스에 대해:

```
{ "StringLike" : { "ec2:ResourceTag/outposts:private-connectivity-resourceId" : "OutpostID" }} and { "StringEquals" : { "ec2:Vpc" : "vpcArn" }}
```

IAM 엔터티(사용자, 그룹, 역할 등)가 서비스 연결 역할을 생성하고 편집하거나 삭제할 수 있도록 권한을 구성할 수 있습니다. 자세한 내용은 IAM 사용 설명서의 [서비스 연결 역할 권한](#)을 참조하세요.

에 대한 서비스 연결 역할 생성 AWS Outposts

서비스 연결 역할은 수동으로 생성할 필요가 없습니다. 에서 Outpost에 대한 프라이빗 연결을 구성하면 서비스 연결 역할을 AWS Management Console AWS Outposts 생성합니다.

자세한 내용은 [서비스 링크 프라이빗 연결 옵션](#) 단원을 참조하십시오.

에 대한 서비스 연결 역할 편집 AWS Outposts

AWS Outposts에서는 AWSServiceRoleForOutposts_*OutpostID* 서비스 연결 역할을 편집할 수 없습니다. 서비스 연결 역할을 생성한 후에는 다양한 엔터티가 역할을 참조할 수 있기 때문에 역할 이름을 변경할 수 없습니다. 하지만 IAM을 사용하여 역할의 설명을 편집할 수 있습니다. 자세한 내용은 IAM 사용 설명서의 [서비스 연결 역할 업데이트](#)를 참조하세요.

에 대한 서비스 연결 역할 삭제 AWS Outposts

서비스 링크 역할이 필요한 기능이나 서비스가 더 이상 필요하지 않으면 그 역할을 삭제하는 것이 좋습니다. 이렇게 하면 적극적으로 모니터링되거나 유지 관리되지 않는 미사용 개체를 피할 수 있습니다. 단, 서비스 링크 역할에 대한 리소스를 먼저 정리해야 수동으로 삭제할 수 있습니다.

리소스를 삭제하려고 할 때 AWS Outposts 서비스가 역할을 사용하는 경우 삭제에 실패할 수 있습니다. 이 문제가 발생하면 몇 분 기다렸다가 작업을 다시 시도하십시오.

AWSServiceRoleForOutposts_ *OutpostID* 서비스 링크 역할을 삭제하려면 먼저 Outpost를 삭제해야 합니다.

시작하기 전에 Outpost가 AWS Resource Access Manager ()를 사용하여 공유되지 않는지 확인합니다 AWS RAM. 자세한 내용은 [공유 Outpost 리소스 공유 해제를](#) 참조하세요.

AWSServiceRoleForOutposts_ *OutpostID*에서 사용하는 AWS Outposts 리소스를 삭제하려면 Outpost를 삭제하려면 AWS Enterprise Support에 문의하세요.

IAM을 사용하여 수동으로 서비스 연결 역할을 삭제하려면 다음을 수행하세요.

자세한 내용은 IAM 사용 설명서의 [서비스 연결 역할 삭제](#)를 참조하세요.

AWS Outposts 서비스 연결 역할에 지원되는 리전

AWS Outposts 는 서비스를 사용할 수 있는 모든 리전에서 서비스 연결 역할 사용을 지원합니다. 자세한 내용은 Outpost 랙에 대한 FAQs를 참조하세요. <https://aws.amazon.com/outposts/rack/faqs/>

AWS AWS Outposts에 대한 관리형 정책

AWS 관리형 정책은에서 생성하고 관리하는 독립 실행형 정책입니다 AWS. AWS 관리형 정책은 사용자, 그룹 및 역할에 권한 할당을 시작할 수 있도록 많은 일반적인 사용 사례에 대한 권한을 제공하도록 설계되었습니다.

AWS 관리형 정책은 모든 AWS 고객이 사용할 수 있으므로 특정 사용 사례에 대해 최소 권한을 부여하지 않을 수 있습니다. 사용 사례에 고유한 [고객 관리형 정책](#)을 정의하여 권한을 줄이는 것이 좋습니다.

AWS 관리형 정책에 정의된 권한은 변경할 수 없습니다. 가 관리형 정책에 정의된 권한을 AWS 업데이트하는 AWS 경우 업데이트는 정책이 연결된 모든 보안 주체 자격 증명(사용자, 그룹 및 역할)에 영향을 줍니다. AWS AWS 서비스 는 새가 시작되거나 기존 서비스에 새 API 작업을 사용할 수 있게 될 때 AWS 관리형 정책을 업데이트할 가능성이 높습니다.

자세한 내용은 IAM 사용자 가이드의 [AWS 관리형 정책](#)을 참조하세요.

AWS 관리형 정책: AWSOutpostsServiceRolePolicy

이 정책은 AWS Outposts가 사용자를 대신하여 작업을 수행할 수 있도록 서비스 연결 역할에 연결됩니다. 자세한 내용은 [서비스 연결 역할](#) 단원을 참조하십시오.

AWS AWS 관리형 정책에 대한 Outpost 업데이트

이 서비스가 이러한 변경 사항을 추적하기 시작한 이후부터 AWS Outposts의 AWS 관리형 정책 업데이트에 대한 세부 정보를 봅니다.

변경	설명	Date
AWS Identity and Access Management 서비스 연결 역할 AWSServiceRoleForOutposts_ OutpostID 업데이트	AWSServiceRoleForOutposts_ OutpostID 서비스 연결 역할 권한은 서비스 링크 엔드포인트 인스턴스에 필요한 네트워크 인터페이스 및 보안 그룹 작업에 대한 보다 정확한 제어를 통해 프라이빗 연결을 위한 네트워킹 리소스를 AWS Outposts 관리하는 방법을 구체화하도록 업데이트되었습니다.	2025년 4월 18일
AWS Outposts에서 변경 사항 추적 시작	AWS Outposts가 AWS 관리형 정책에 대한 변경 사항 추적을 시작했습니다.	2019년 12월 3일

의 인프라 보안 AWS Outposts

관리형 서비스인 AWS Outposts는 AWS 글로벌 네트워크 보안으로 보호됩니다. AWS 보안 서비스 및 인프라를 AWS 보호하는 방법에 대한 자세한 내용은 [AWS 클라우드 보안을](#) 참조하세요. 인프라 보안 모범 사례를 사용하여 환경을 설계하려면 보안 원칙 AWS Well-Architected Framework의 [인프라 보호](#)를 참조하세요 AWS .

AWS 에서 게시한 API 호출을 사용하여 네트워크를 통해 AWS Outposts에 액세스합니다. 클라이언트는 다음을 지원해야 합니다.

- Transport Layer Security(TLS). TLS 1.2는 필수이며 TLS 1.3을 권장합니다.
- DHE(Ephemeral Diffie-Hellman) 또는 ECDHE(Elliptic Curve Ephemeral Diffie-Hellman)와 같은 완전 전송 보안(PFS)이 포함된 암호 제품군. Java 7 이상의 최신 시스템은 대부분 이러한 모드를 지원합니다.

Outpost에서 실행되는 EC2 인스턴스 및 EBS 볼륨에 제공되는 인프라 보안에 대한 자세한 내용은 [Amazon EC2의 인프라 보안](#)을 참조하세요.

VPC 흐름 로그는 AWS 리전에서와 동일한 방식으로 작동합니다. 즉, CloudWatch Logs, Amazon S3 또는 Amazon GuardDuty에 게시하여 분석을 수행할 수 있습니다. 이러한 서비스에 게시하려면 데이터를 리전으로 다시 전송해야 하므로 Outpost의 연결이 끊긴 상태에서는 CloudWatch 또는 기타 서비스에 데이터가 표시되지 않습니다.

AWS Outposts 장비에 대한 변조 모니터링

어느 누구도 장비를 수정, 변경, 리버스 엔지니어 또는 변조하지 않도록 해야 AWS Outposts 합니다. [AWS 서비스 약관](#) 준수를 보장하기 위해 AWS Outposts 장비에는 변조 모니터링이 탑재되어 있을 수 있습니다.

의 복원력 AWS Outposts

AWS Outposts 는 가용성이 높도록 설계되었습니다. Outpost 랙은 예비 전원 및 네트워킹 장비를 사용하도록 설계되었습니다. 추가적인 복원력을 위해서는 Outpost에 이중 전력과 중복 네트워크 연결을 제공하는 것이 좋습니다.

고가용성을 위해, Outpost 랙에서 추가 내장 용량과 상시 활성 용량을 프로비저닝하여 . Outpost 용량 구성은 프로덕션 환경에서 작동하도록 설계되었으며, 용량을 프로비저닝하면 각 인스턴스 패밀리에 대해 N+1 인스턴스를 지원합니다. AWS 은(는) 기본 호스트 문제가 있는 경우 복구 및 장애 조치를 수행할 수 있도록 미션 크리티컬 애플리케이션에 충분한 추가 용량을 할당할 것을 권장합니다. Amazon CloudWatch 용량 가용성 지표를 사용하고 경보를 설정하여 애플리케이션 상태를 모니터링하고, CloudWatch 작업을 생성하여 자동 복구 옵션을 구성하고, 시간 경과에 따른 Outpost의 용량 사용을 모니터링할 수 있습니다.

Outpost를 생성할 때 AWS 리전에서 가용 영역을 선택합니다. 이 가용 영역은 API 호출에 대한 응답, Outpost 모니터링, Outpost 업데이트와 같은 컨트롤 플레인 작업을 지원합니다. 가용 영역이 제공하는 복원력을 활용하려면 각각 다른 가용 영역에 연결된 여러 Outpost에 애플리케이션을 배포할 수 있습니다. 이를 통해 추가 애플리케이션 복원력을 구축하고 단일 가용 영역에 대한 의존성을 피할 수 있습니다. 리전 및 가용 영역에 대한 자세한 내용은 [AWS 글로벌 인프라](#)를 참조하세요.

배치 그룹을 분산 전략과 함께 사용하여 인스턴스가 서로 다른 Outpost 랙에 배치되도록 할 수 있습니다. 이렇게 하면 상호 관련된 장애를 줄이는 데 도움이 될 수 있습니다. 자세한 내용은 [Outpost의 배치 그룹](#) 단원을 참조하십시오.

Amazon EC2 Auto Scaling을 사용하여 Outpost에서 인스턴스를 시작하고 Application Load Balancer를 생성하여 인스턴스 간에 트래픽을 분산할 수 있습니다. 자세한 내용은 [AWS Outposts에서 Application Load Balancer 구성](#)을 참조하세요.

에 대한 규정 준수 검증 AWS Outposts

AWS 서비스가 특정 규정 준수 프로그램의 범위 내에 있는지 알아보려면 [AWS 서비스 규정 준수 프로그램 제공 범위 내](#)를 참조하고 관심 있는 규정 준수 프로그램을 선택합니다. 일반 정보는 [AWS 규정 준수 프로그램](#).

를 사용하여 타사 감사 보고서를 다운로드할 수 있습니다 AWS Artifact. 자세한 내용은 [Downloading Reports in AWS Artifact](#)을 참조하세요.

사용 시 규정 준수 책임은 데이터의 민감도, 회사의 규정 준수 목표, 관련 법률 및 규정에 따라 AWS 서비스 결정됩니다. 사용 시 규정 준수 책임에 대한 자세한 내용은 [AWS 보안 설명서](#)를 AWS 서비스참조하세요.

AWS Outposts 워크로드에 대한 인터넷 액세스

이 섹션에서는 AWS Outposts 워크로드가 다음과 같은 방법으로 인터넷에 액세스하는 방법을 설명합니다.

- 상위 AWS 리전을 통해
- 로컬 데이터 센터의 네트워크를 통해

상위 AWS 리전을 통한 인터넷 액세스

이 옵션에서 Outposts의 워크로드는 서비스 링크를 통해 인터넷에 액세스한 다음 상위 AWS 리전의 인터넷 게이트웨이(IGW)를 통해 인터넷에 액세스합니다. 인터넷으로의 아웃바운드 트래픽은 VPC에서 인스턴스화된 NAT 게이트웨이를 통해 이루어질 수 있습니다. 수신 및 송신 트래픽에 대한 추가 보안을 위해 AWS 리전에서 AWS WAF, AWS Shield 및 Amazon CloudFront와 같은 AWS 보안 서비스를 사용할 수 있습니다.

Outpost 서브넷의 라우팅 테이블 설정은 [로컬 게이트웨이 라우팅 테이블](#)을 참조하세요.

고려 사항

- 이 옵션은 다음과 같은 경우에 사용합니다.

- AWS 리전의 여러 AWS 서비스를 통해 인터넷 트래픽을 보호할 수 있는 유연성이 필요합니다.
- 데이터 센터 또는 코로케이션 시설에 인터넷 접속 지점이 없는 경우.
- 이 옵션에서는 트래픽이 상위 AWS 리전을 통과해야 하므로 지연 시간이 발생합니다.
- AWS 리전의 데이터 전송 요금과 마찬가지로 상위 가용 영역에서 Outpost로 데이터를 전송하면 요금이 발생합니다. 데이터 전송에 대한 자세한 내용은 [Amazon EC2 온디맨드 요금](#)을 참조하세요.
- 서비스 링크 대역폭의 사용률이 증가합니다.

다음 이미지는 Outpost 인스턴스의 워크로드와 상위 AWS 리전을 통과하는 인터넷 간의 트래픽을 보여줍니다.

로컬 데이터 센터의 네트워크를 통한 인터넷 액세스

이 옵션에서는 Outpost의 워크로드가 로컬 데이터 센터를 통해 인터넷에 액세스합니다. 인터넷에 액세스하는 워크로드 트래픽은 로컬 인터넷 접속 지점을 통과하여 로컬로 빠져나갑니다. 로컬 데이터 센터 네트워크의 보안 계층은 Outpost 워크로드 트래픽을 보호할 책임이 있습니다.

Outpost 서브넷의 라우팅 테이블 설정은 [로컬 게이트웨이 라우팅 테이블](#)을 참조하세요.

고려 사항

- 이 옵션은 다음과 같은 경우에 사용합니다.
 - 워크로드에는 인터넷 서비스에 대한 짧은 지연 시간 액세스가 필요합니다.
 - 데이터 전송(DTO) 요금이 발생하지 않도록 하는 것이 좋습니다.
 - 제어 영역 트래픽에 대한 서비스 링크 대역폭을 보존하려고 합니다.
- 보안 계층은 Outpost 워크로드 트래픽을 보호할 책임이 있습니다.
- 직접 VPC 라우팅(DVR)을 선택하는 경우 Outposts CIDR이 온프레미스 CIDR과 충돌하지 않도록 해야 합니다.
- 기본 경로(0/0)가 로컬 게이트웨이(LGW)를 통해 전파되는 경우 인스턴스가 서비스 엔드포인트에 도달하지 못할 수 있습니다. 대체 방안으로 VPC 엔드포인트를 선택하여 원하는 서비스에 도달할 수 있습니다.

다음 이미지는 Outpost 인스턴스의 워크로드와 로컬 데이터 센터를 통과하는 인터넷 간의 트래픽을 보여줍니다.

Outpost 랙 모니터링

AWS Outposts 는 모니터링 및 로깅 기능을 제공하는 다음 서비스와 통합됩니다.

CloudWatch 지표

Amazon CloudWatch를 사용하여 Outpost 랙의 데이터 요소에 대한 통계를 지표라고 하는 정렬된 시계열 데이터 세트로 검색할 수 있습니다. 이러한 지표를 사용하여 시스템이 예상대로 수행되고 있는지 확인할 수 있습니다. 자세한 내용은 [Outpost 랙에 대한 CloudWatch 지표](#) 단원을 참조하세요.

CloudTrail 로그

AWS CloudTrail 를 사용하여 AWS APIs, Amazon S3에 이러한 호출을 로그 파일로 저장할 수 있습니다. 이러한 CloudTrail 로그를 사용하면 어떤 호출이 이루어졌는지, 호출한 소스 IP 주소, 호출한 사람, 호출한 시기 등의 정보를 확인할 수 있습니다.

CloudTrail 로그에는 API 작업 호출에 대한 정보가 포함되어 있습니다 AWS Outposts. 또한 Amazon EC2 및 Amazon EBS와 같은 Outpost에 있는 서비스에서 API 작업을 호출하는 데 대한 정보도 포함되어 있습니다. 자세한 내용은 [CloudTrail을 사용하여 API 호출 로깅](#) 단원을 참조하십시오.

VPC 흐름 로그

VPC 흐름 로그를 사용하여 Outpost와 Outpost 내에서 들어오고 나가는 트래픽에 대한 자세한 정보를 캡처합니다. 자세한 내용은 Amazon VPC 사용 설명서의 [VPC 흐름 로그](#)를 참조하세요.

트래픽 미러링

트래픽 미러링을 사용하여 Outpost 랙의 네트워크 트래픽을 대역 외 보안 및 모니터링 어플라이언스에 복사하고 전달할 수 있습니다. 미러링된 트래픽을 콘텐츠 검사, 위협 모니터링 또는 문제 해결에 사용할 수 있습니다. 자세한 내용은 [Amazon VPC Traffic Mirroring 안내서](#)를 참조하세요.

AWS Health Dashboard

에는 AWS 리소스 상태 변경으로 인해 시작된 정보와 알림이 Health Dashboard 표시됩니다. 이 정보는 최근 이벤트와 예정된 이벤트를 카테고리별로 보여주는 대시보드와 지난 90일간의 모든 이벤트를 보여주는 전체 이벤트 로그의 두 가지 방법으로 표시됩니다. 예를 들어 서비스 링크의 연결 문제가 발생하면 대시보드와 이벤트 로그에 나타나는 이벤트가 시작되고 이벤트 로그에 90일 동안 남아 있게 됩니다. AWS Health 서비스의 일부인 설정이 Health Dashboard 필요하지 않으며 계정에서 인증된 모든 사용자가 볼 수 있습니다. 자세한 내용은 [AWS Health Dashboard 시작하기](#)를 참조하세요.

Outpost 랙에 대한 CloudWatch 지표

AWS Outposts 는 Outposts에 대한 데이터 포인트를 Amazon CloudWatch에 게시합니다. CloudWatch 를 사용하면 이러한 데이터 요소에 대한 통계를 정렬된 시계열 데이터 세트로 검색할 수 있습니다. 이러한 통계를 지표라고 합니다. 모니터링할 변수로서 지표를 생각하고, 시간에 따른 해당 변수의 값으로 데이터 포인트를 생각합니다. 예를 들어, 지정된 기간 동안 Outpost에 사용 가능한 인스턴스 용량을 모니터링할 수 있습니다. 각 데이터 포인트에는 연결된 타임스탬프와 측정 단위(선택 사항)가 있습니다.

지표를 사용하여 시스템이 예상대로 수행되고 있는지 확인할 수 있습니다. 예를 들어 ConnectedStatus 지표를 모니터링하는 CloudWatch 경고 생성 평균 지표가 1 이하이면 CloudWatch는 이메일 주소로 알림을 보내는 등의 작업을 시작할 수 있습니다. 그런 다음 Outpost 운영에 영향을 미칠 수 있는 잠재적인 온프레미스 또는 업링크 네트워킹 문제를 조사할 수 있습니다. 일반적인 문제로는 방화벽 및 NAT 규칙에 대한 최근의 온프레미스 네트워크 구성 변경 또는 인터넷 연결 문제 등이 있습니다. ConnectedStatus 문제의 경우 온프레미스 네트워크 내에서 AWS 리전과의 연결을 확인하고 문제가 지속되면 Support에 문의 AWS 하는 것이 좋습니다.

CloudWatch 경고 생성에 대한 자세한 내용은 Amazon CloudWatch 사용 설명서의 [Amazon CloudWatch 경고 사용](#)을 참조하세요. CloudWatch에 대한 자세한 내용은 [Amazon CloudWatch 사용 설명서](#)를 참조하세요.

내용

- [Metrics](#)
- [지표 차원](#)
- [Outpost 랙에 대한 CloudWatch 지표 보기](#)

Metrics

AWS/Outposts 네임스페이스에는 다음과 같은 범주의 지표가 포함됩니다.

내용

- [인스턴스 지표](#)
- [Amazon EBS 지표](#)
- [가상 인터페이스 지표](#)
- [Outpost 지표](#)

인스턴스 지표

Amazon EC2 인스턴스에 사용할 수 있는 지표는 다음과 같습니다.

지표	차원	설명
InstanceFamilyCapacityAvailability	InstanceFamily 및 OutpostId	<p>사용 가능한 인스턴스 용량의 백분율. 이 지표에는 Outpost에 구성된 전용 호스트의 용량이 포함되지 않습니다.</p> <p>단위: 백분율</p> <p>최대 해상도: 5분</p> <p>통계: 가장 유용한 통계는 Average 및 pNN.NN입니다(백분위수).</p>
InstanceFamilyCapacityUtilization	Account, InstanceFamily 및 OutpostId	<p>사용 중인 인스턴스 용량의 백분율. 이 지표에는 Outpost에 구성된 전용 호스트의 용량이 포함되지 않습니다.</p> <p>단위: 백분율</p> <p>최대 해상도: 5분</p> <p>통계: 가장 유용한 통계는 Average 및 pNN.NN입니다(백분위수).</p>
InstanceTypeCapacityAvailability	InstanceType 및 OutpostId	<p>사용 가능한 인스턴스 용량의 백분율. 이 지표에는 Outpost에 구성된 전용 호스트의 용량이 포함되지 않습니다.</p> <p>단위: 백분율</p> <p>최대 해상도: 5분</p>

지표	차원	설명
		<p>통계: 가장 유용한 통계는 Average 및 pNN.NN입니다(백분위수).</p>
InstanceTypeCapacityUtilization	Account, InstanceType 및 OutpostId	<p>사용 중인 인스턴스 용량의 백분율. 이 지표에는 Outpost에 구성된 전용 호스트의 용량이 포함되지 않습니다.</p> <p>단위: 백분율</p> <p>최대 해상도: 5분</p> <p>통계: 가장 유용한 통계는 Average 및 pNN.NN입니다(백분위수).</p>
UsedInstanceType_Count	Account, InstanceType 및 OutpostId	<p>Amazon RDS(관계형 데이터베이스 서비스) 또는 Application Load Balancer와 같은 관리형 서비스에서 사용하는 모든 인스턴스 유형을 포함하여 현재 사용 중인 인스턴스 유형의 수입니다. 이 지표에는 Outpost에 구성된 전용 호스트의 용량이 포함되지 않습니다.</p> <p>단위: 수</p> <p>최대 해상도: 5분</p>

지표	차원	설명
AvailableInstanceType_Count	InstanceType 및 OutpostId	<p>사용 가능한 인스턴스 유형 수. 이 지표에는 Available ReservedInstances 수가 포함됩니다.</p> <p>예약할 수 있는 인스턴스 수를 확인하려면 Available ReservedInstances 수를 AvailableInstanceType_Count 수에서 뺍니다.</p> <div style="border: 1px solid #ccc; border-radius: 10px; padding: 10px; margin: 10px 0;"> $\text{Number of instances that you can reserve} = \text{AvailableInstanceType_Count} - \text{Available ReservedInstances}$ </div> <p>이 지표에는 Outpost에 구성된 전용 호스트의 용량이 포함되지 않습니다.</p> <p>단위: 수</p> <p>최대 해상도: 5분</p>

지표	차원	설명
<p>AvailableReservedInstances</p>	<p>InstanceType 및 OutpostId</p>	<p>용량 예약을 사용하여 예약된 컴퓨팅 용량으로 시작할 수 있는 인스턴스 수입니다.</p> <p>이 지표에는 Amazon EC2 예약 인스턴스가 포함되지 않습니다.</p> <p>이 지표에는 예약할 수 있는 인스턴스 수가 포함되지 않습니다. 예약할 수 있는 인스턴스 수를 확인하려면 AvailableReservedInstances 수를 AvailableInstanceType_Count 수에서 뺍니다.</p> <div style="border: 1px solid #ccc; border-radius: 10px; padding: 10px; margin: 10px 0;"> $\text{Number of instances that you can reserve} = \text{AvailableInstanceType_Count} - \text{AvailableReservedInstances}$ </div> <p>단위: 수</p> <p>최대 해상도: 5분</p>
<p>UsedReservedInstances</p>	<p>InstanceType 및 OutpostId</p>	<p>용량 예약을 사용하여 예약된 컴퓨팅 용량으로 실행할 수 있는 인스턴스 수입니다. 이 지표에는 Amazon EC2 예약 인스턴스가 포함되지 않습니다.</p> <p>단위: 수</p> <p>최대 해상도: 5분</p>

지표	차원	설명
TotalReservedInstances	InstanceType 및 OutpostId	<p><u>용량 예약</u>을 사용하여 예약된 컴퓨팅 용량으로 제공되는 실행 중인 인스턴스와 시작 가능한 인스턴스의 총 수입입니다. 이 지표에는 Amazon EC2 예약 인스턴스가 포함되지 않습니다.</p> <p>단위: 수</p> <p>최대 해상도: 5분</p>

Amazon EBS 지표

EBS 볼륨 유형 용량에 사용할 수 있는 지표는 다음과 같습니다.

지표	차원	설명
EBSVolumeTypeCapacityUtilization	VolumeType 및 OutpostId	<p>사용 중인 EBS 볼륨 유형 용량의 백분율.</p> <p>단위: 백분율</p> <p>최대 해상도: 5분</p> <p>통계: 가장 유용한 통계는 Average 및 pNN.NN입니다(백분위수).</p>
EBSVolumeTypeCapacityAvailability	VolumeType 및 OutpostId	<p>사용 가능한 EBS 볼륨 유형 용량의 비율입니다.</p> <p>단위: 백분율</p> <p>최대 해상도: 5분</p>

지표	차원	설명
EBSVolumeTypeCapacityUtilizationGB	VolumeType 및 OutpostId	<p>통계: 가장 유용한 통계는 Average 및 pNN.NN입니다(백분위수).</p> <p>EBS 볼륨 유형에 사용 중인 기가바이트 수입니다.</p> <p>단위: 기가바이트</p> <p>최대 해상도: 5분</p> <p>통계: 가장 유용한 통계는 Average 및 pNN.NN입니다(백분위수).</p>
EBSVolumeTypeCapacityAvailabilityGB	VolumeType 및 OutpostId	<p>EBS 볼륨 유형에 사용할 수 있는 용량의 기가바이트 수입니다.</p> <p>단위: 기가바이트</p> <p>최대 해상도: 5분</p> <p>통계: 가장 유용한 통계는 Average 및 pNN.NN입니다(백분위수).</p>

가상 인터페이스 지표

가상 인터페이스(VIF)에 사용할 수 있는 지표는 다음과 같습니다.

지표	차원	설명
VifBgpSessionState	로컬 게이트웨이 VIFs의 차원: OutpostsId , VirtualInterfaceGroupId , VirtualInterfaceId .	가상 인터페이스(VIF) AWS Outposts 의와 온프레미스 디바이스 간의 BGP(Border

지표	차원	설명
	서비스 링크 VIFs의 차원: OutpostsId , VirtualInterfaceId .	<p>Gateway Protocol) 세션 상태입니다.</p> <p>단위: 값 1~6. 여기서:</p> <ul style="list-style-type: none"> • 1 - 유휴. Outpost 랙이 시작 이벤트를 기다리는 초기 상태입니다. • 2 - 연결합니다. Outpost 랙이 TCP 연결이 완료될 때까지 기다리고 있습니다. • 3 - 활성화. Outpost 랙이 TCP 연결을 시작하려고 합니다. • 4 - OpenSent. 라우터가 OPEN 메시지를 전송했으며 반환으로 메시지를 기다리고 있습니다. • 5 - OpenConfirm. 라우터가 OPEN 메시지를 수신하고 KEEPALIVE 메시지를 기다리고 있습니다. • 6 - 설정됨. BGP 연결이 완전히 설정되고 Outpost 랙과 온프레미스 디바이스가 라우팅 정보를 교환할 수 있습니다. <p>최대 해상도: 5분</p> <p>통계: 가장 유용한 통계는 Maximum입니다.</p>

지표	차원	설명
VifConnectionStatus	<p>로컬 게이트웨이 VIFs의 차원: OutpostsId , VirtualInterfaceGroupId , VirtualInterfaceId .</p> <p>서비스 링크 VIFs의 차원: OutpostsId , VirtualInterfaceId .</p>	<p>가상 인터페이스(VIFs)가 트래픽을 전달할 준비가 되었는지 여부를 표시합니다.</p> <p>단위: 1 또는 0, 여기서:</p> <ul style="list-style-type: none"> • 1 - Outpost VIF가 온프레미스 디바이스에 성공적으로 연결되고 구성되었으며 트래픽을 전달할 준비가 되었음을 나타냅니다. • 0 - Outpost VIF가 트래픽을 전달할 준비가 되지 않았음을 나타냅니다. <p>최대 해상도: 5분</p> <p>통계: 가장 유용한 통계는 Maximum입니다.</p>
IfTrafficIn	<p>로컬 게이트웨이 VIF(lgw-vif)의 차원: OutpostsId , VirtualInterfaceGroupId , VirtualInterfaceId</p> <p>서비스 링크 VIF(sl-vif)의 차원: OutpostsId 및 VirtualInterfaceId</p>	<p>연결된 로컬 네트워크 장치에서 Outpost 가상 인터페이스(VIF)가 수신하는 데이터의 비트 전송률입니다.</p> <p>단위: 초당 비트</p> <p>최대 해상도: 5분</p> <p>통계: 가장 유용한 통계는 Max 및 Min입니다.</p>

지표	차원	설명
IfTrafficOut	로컬 게이트웨이 VIF(lgw-vif)의 차원: OutpostsId , VirtualInterfaceGroupId , VirtualInterfaceId 서비스 링크 VIF(sl-vif)의 차원: OutpostsId 및 VirtualInterfaceId	Outpost 가상 인터페이스(VIF)가 연결된 로컬 네트워크 장치로 전송하는 데이터의 비트 전송률입니다. 단위: 초당 비트 최대 해상도: 5분 통계: 가장 유용한 통계는 Max 및 Min입니다.

Outpost 지표

Outpost에 사용할 수 있는 지표는 다음과 같습니다.

지표	차원	설명
ConnectedStatus	OutpostId	Outpost의 서비스 링크 연결 상태. 평균 통계가 1 이하이면 연결이 손상된 것입니다. 단위: 수 최대 해상도: 1분 통계: 가장 유용한 통계는 Average입니다.
CapacityExceptions	InstanceType 및 OutpostId	인스턴스 시작에 대한 용량 부족 오류 수입니다. 단위: 수 최대 해상도: 5분

지표	차원	설명
		통계: 가장 유용한 통계는 Maximum 및 Minimum입니다.

지표 차원

Outpost의 지표를 필터링하려면 다음 차원을 사용합니다.

차원	설명
Account	용량을 사용하는 계정 또는 서비스.
InstanceFamily	인스턴스 패밀리.
InstanceType	인스턴스 유형.
OutpostId	Outpost의 ID.
VolumeType	EBS 볼륨 유형.
VirtualInterfaceId	로컬 게이트웨이 또는 서비스 링크 가상 인터페이스(VIF)의 ID입니다.
VirtualInterfaceGroupId	로컬 게이트웨이 가상 인터페이스(VIF)에 대한 가상 인터페이스 그룹의 ID입니다.

Outpost 랙에 대한 CloudWatch 지표 보기

CloudWatch 콘솔을 사용하여 Outpost 랙에 대한 CloudWatch 지표를 볼 수 있습니다.

CloudWatch 콘솔을 사용하여 지표를 보려면

1. <https://console.aws.amazon.com/cloudwatch/>에서 CloudWatch 콘솔을 엽니다.
2. 탐색 창에서 지표를 선택합니다.
3. Outpost네임스페이스를 선택합니다.
4. (선택 사항) 모든 측정기준의 지표를 보려면 검색 필드에 이름을 입력합니다.

를 사용하여 지표를 보려면 AWS CLI

사용 가능한 지표의 목록을 표시하려면 다음 [list-metrics](#) 명령을 사용합니다.

```
aws cloudwatch list-metrics --namespace AWS/Outposts
```

를 사용하여 지표에 대한 통계를 가져오려면 AWS CLI

지정된 지표 및 차원에 대한 통계를 구하려면 다음 [get-metric-statistics](#) 명령을 사용합니다.

CloudWatch는 각각의 고유한 차원의 조합을 별도의 지표로 처리합니다. 특별 게시가 되지 않은 차원의 조합을 사용해 통계를 검색할 수는 없습니다. 지표 생성 시 사용한 것과 동일하게 차원을 지정해야 합니다.

```
aws cloudwatch get-metric-statistics \
--namespace AWS/Outposts --metric-name InstanceTypeCapacityUtilization \
--statistics Average --period 3600 \
--dimensions Name=OutpostId,Value=op-01234567890abcdef \
Name=InstanceType,Value=c5.xlarge \
--start-time 2019-12-01T00:00:00Z --end-time 2019-12-08T00:00:00Z
```

를 사용하여 AWS Outposts API 호출 로깅 AWS CloudTrail

AWS Outposts 는 사용자 AWS CloudTrail, 역할 또는 서비스가 수행한 작업에 대한 레코드를 제공하는 AWS 서비스와 통합됩니다. CloudTrail은에 대한 API 호출을 이벤트 AWS Outposts 로 캡처합니다. 캡처되는 호출에는 AWS Outposts 콘솔의 호출과 AWS Outposts API 작업에 대한 코드 호출이 포함됩니다. CloudTrail에서 수집한 정보를 사용하여 수행된 요청, 요청이 수행된 AWS Outposts IP 주소, 요청이 수행된 시간 및 추가 세부 정보를 확인할 수 있습니다.

모든 이벤트 또는 로그 항목에는 요청을 생성했던 사용자에 관한 정보가 포함됩니다. 자격 증명을 이용하면 다음을 쉽게 판단할 수 있습니다.

- 요청을 루트 사용자로 했는지 사용자 보안 인증으로 했는지 여부.
- IAM Identity Center 사용자를 대신하여 요청이 이루어졌는지 여부입니다.
- 역할 또는 페더레이션 사용자의 임시 자격 증명을 사용하여 요청이 생성되었는지 여부.
- 다른 AWS 서비스에서 요청했는지 여부

CloudTrail은 AWS 계정을 생성할 때 계정에서 활성화되며 CloudTrail 이벤트 기록에 자동으로 액세스할 수 있습니다. CloudTrail 이벤트 기록은 지난 90일 간 AWS 리전의 관리 이벤트에 대해 보기, 검색 및

다운로드가 가능하고, 수정이 불가능한 레코드를 제공합니다. 자세한 설명은 AWS CloudTrail 사용 설명서의 [CloudTrail 이벤트 기록 작업](#)을 참조하세요. 이벤트 기록 보기는 CloudTrail 요금이 부과되지 않습니다.

AWS 계정 지난 90일 동안의 이벤트를 지속적으로 기록하려면 추적 또는 [CloudTrail Lake](#) 이벤트 데이터 스토어를 생성합니다.

CloudTrail 추적

CloudTrail은 추적을 사용하여 Amazon S3 버킷으로 로그 파일을 전송할 수 있습니다. 를 사용하여 생성된 모든 추적 AWS Management Console 은 다중 리전입니다. AWS CLI를 사용하여 단일 리전 또는 다중 리전 추적을 생성할 수 있습니다. 계정의 모든 AWS 리전 에서 활동을 캡처하므로 다중 리전 추적을 생성하는 것이 좋습니다. 단일 리전 추적을 생성하는 경우 추적의 AWS 리전에 로깅된 이벤트만 볼 수 있습니다. 추적에 대한 자세한 내용은 AWS CloudTrail 사용 설명서의 [AWS 계정에 대한 추적 생성 및 조직에 대한 추적 생성](#)을 참조하세요.

CloudTrail에서 추적을 생성하여 진행 중인 관리 이벤트의 사본 하나를 Amazon S3 버킷으로 무료로 전송할 수는 있지만, Amazon S3 스토리지 요금이 부과됩니다. CloudTrail 요금에 관한 자세한 내용은 [AWS CloudTrail 요금](#)을 참조하세요. Amazon S3 요금에 관한 자세한 내용은 [Amazon S3 요금](#)을 참조하세요.

CloudTrail Lake 이벤트 데이터 스토어

CloudTrail Lake를 사용하면 이벤트에 대해 SQL 기반 쿼리를 실행할 수 있습니다. CloudTrail Lake는 행 기반 JSON 형식의 기존 이벤트를 [Apache ORC](#) 형식으로 변환합니다. ORC는 빠른 데이터 검색에 최적화된 열 기반 스토리지 형식입니다. 이벤트는 이벤트 데이터 스토어로 집계되며, 이벤트 데이터 스토어는 [고급 이벤트 선택기](#)를 적용하여 선택한 기준을 기반으로 하는 변경 불가능한 이벤트 컬렉션입니다. 이벤트 데이터 스토어에 적용하는 선택기는 어떤 이벤트가 지속되고 쿼리에 사용 가능한지를 제어합니다. CloudTrail Lake에 대한 자세한 내용은 AWS CloudTrail 사용 설명서의 [AWS CloudTrail Lake 작업을](#) 참조하세요.

CloudTrail Lake 이벤트 데이터 스토어 및 쿼리에는 비용이 발생합니다. 이벤트 데이터 스토어를 생성할 때 이벤트 데이터 스토어에 사용할 [요금 옵션](#)을 선택합니다. 요금 옵션에 따라 이벤트 모으기 및 저장 비용과 이벤트 데이터 스토어의 기본 및 최대 보존 기간이 결정됩니다. CloudTrail 요금에 관한 자세한 내용은 [AWS CloudTrail 요금](#)을 참조하세요.

AWS Outposts CloudTrail의 관리 이벤트

[관리 이벤트](#)는의 리소스에서 수행되는 관리 작업에 대한 정보를 제공합니다 AWS 계정. 이를 컨트롤 플레인 작업이라고도 합니다. 기본적으로 CloudTrail은 관리 이벤트를 로깅합니다.

AWS Outposts는 모든 AWS Outposts 컨트롤 플레인 작업을 관리 이벤트로 로깅합니다. AWS Outposts가 CloudTrail에 로깅하는 AWS Outposts 컨트롤 플레인 작업 목록은 [AWS Outposts API 참조를 참조하세요](#).

AWS Outposts 이벤트 예제

다음 예제는 SetSiteAddress 작업을 시연하는 CloudTrail 이벤트를 보여줍니다.

```
{
  "eventVersion": "1.05",
  "userIdentity": {
    "type": "AssumedRole",
    "principalId": "AKIAIOSFODNN7EXAMPLE",
    "arn": "arn:aws:sts::111122223333:assumed-role/example/jdoe",
    "accountId": "111122223333",
    "accessKeyId": "AKIAI44QH8DHBEXAMPLE",
    "sessionContext": {
      "sessionIssuer": {
        "type": "Role",
        "principalId": "AKIAIOSFODNN7EXAMPLE",
        "arn": "arn:aws:iam::111122223333:role/example",
        "accountId": "111122223333",
        "userName": "example"
      },
      "webIdFederationData": {},
      "attributes": {
        "mfaAuthenticated": "false",
        "creationDate": "2020-08-14T16:28:16Z"
      }
    }
  },
  "eventTime": "2020-08-14T16:32:23Z",
  "eventSource": "outposts.amazonaws.com",
  "eventName": "SetSiteAddress",
  "awsRegion": "us-west-2",
  "sourceIPAddress": "XXX.XXX.XXX.XXX",
  "userAgent": "userAgent",
  "requestParameters": {
    "SiteId": "os-123ab4c56789de01f",
    "Address": "****"
  },
  "responseElements": {
    "Address": "****",
```

```
    "SiteId": "os-123ab4c56789de01f"  
  },  
  "requestID": "1abcd23e-f4gh-567j-klm8-9np01q234r56",  
  "eventID": "1234a56b-c78d-9e0f-g1h2-34jk56m7n890",  
  "readOnly": false,  
  "eventType": "AwsApiCall",  
  "recipientAccountId": "111122223333"  
}
```

Outpost 랙 유지 관리

공동 책임 모델 따라 AWS 는 AWS 서비스를 실행하는 하드웨어 및 소프트웨어를 담당합니다. 이는 AWS 리전과 AWS Outposts 마찬가지로 적용됩니다. 예를 들어, 보안 패치를 AWS 관리하고, 펌웨어를 업데이트하고, Outpost 장비를 유지 관리합니다. AWS 또한 Outpost 랙의 성능, 상태 및 지표를 모니터링하고 유지 관리가 필요한지 여부를 결정합니다.

Warning

기본 디스크 드라이브에 장애가 발생하거나 인스턴스가 중지되거나 최대 절전 모드로 전환되거나 종료되면 인스턴스 스토어 볼륨의 데이터가 손실됩니다. 데이터 손실을 방지하려면 인스턴스 스토어 볼륨의 장기 데이터를 Amazon S3 버킷, Amazon EBS 볼륨 또는 온프레미스 네트워크의 네트워크 스토리지 장치와 같은 영구 스토리지에 백업하는 것이 좋습니다.

내용

- [연락처 세부 정보 업데이트](#)
- [하드웨어 유지 관리](#)
- [펌웨어 업데이트](#)
- [네트워크 장비 유지 관리](#)
- [전력 및 네트워크 이벤트에 대한 모범 사례](#)

연락처 세부 정보 업데이트

Outpost 소유자가 변경되면 새 소유자의 이름과 연락처 정보와 함께 [AWS Support 센터](#)에 문의하세요.

하드웨어 유지 관리

가 서버 프로비저닝 프로세스 중에 또는 Outpost 랙에서 실행되는 Amazon EC2 인스턴스를 호스팅하는 동안 하드웨어에서 복구할 수 없는 문제를 AWS 감지하면 영향을 받는 인스턴스가 사용 중지될 예정입니다. 인스턴스 소유자에게 알립니다. 자세한 내용은 Amazon EC2 사용 설명서의 [인스턴스 사용 중지](#)를 참조하세요.

Outpost 소유자와 인스턴스 소유자가 협력하여 문제를 해결할 수 있습니다. 인스턴스 소유자는 영향을 받는 인스턴스를 중지했다가 시작하여 가용 용량으로 마이그레이션할 수 있습니다. 인스턴스 소유자는 자신에게 편리한 시간에 영향을 받는 인스턴스를 중지하고 시작할 수 있습니다. 그렇지 않으면 인스

텐스 사용 중지 날짜에 영향을 받는 인스턴스를 AWS 중지하고 시작합니다. Outpost에 추가 용량이 없는 경우 인스턴스는 중지된 상태로 유지됩니다. Outpost 소유자는 사용 용량을 늘리거나 마이그레이션을 완료할 수 있도록 Outpost에 추가 용량을 요청해 볼 수 있습니다.

하드웨어 유지 관리가 필요한 경우 Outpost 소유자에게 AWS 문의하여 AWS 설치 팀이 방문할 날짜와 시간을 확인합니다. Outpost 소유자가 AWS 팀과 통화한 시점으로부터 영업일 기준 2일 이내에 방문 일정을 잡을 수 있습니다.

AWS 설치 팀이 현장에 도착하면 비정상 호스트, 스위치 또는 랙 요소를 교체하고 새 용량을 온라인 상태로 전환합니다. 사이트에서는 하드웨어 진단이나 수리를 수행하지 않습니다. 호스트를 교체하면 NIST 규격을 준수하는 물리적 보안 키를 제거하고 파기하여 하드웨어에 남아 있을 수 있는 모든 데이터를 효과적으로 파쇄합니다. 이렇게 하면 데이터가 사이트를 떠나지 않도록 할 수 있습니다. Outpost 네트워킹 장치를 대체하는 경우, 사이트에서 장치를 제거하면 해당 장치에 네트워크 구성 정보가 표시될 수 있습니다. 이 정보에는 로컬 네트워크 또는 리전으로 돌아가는 경로를 구성하기 위한 가상 인터페이스를 설정하는 데 사용되는 IP 주소 및 ASN이 포함될 수 있습니다.

펌웨어 업데이트

Outpost 펌웨어 업데이트는 일반적으로 Outpost의 인스턴스에는 영향을 주지 않습니다. 업데이트를 설치하기 위해 Outpost 장비를 재부팅해야 하는 드문 경우에는 해당 용량으로 실행되는 모든 인스턴스에 대해 인스턴스 사용 중지 통지를 받게 됩니다.

네트워크 장비 유지 관리

Outpost 네트워킹 장치(OND)의 유지 관리는 정기적인 Outpost 운영 및 트래픽에 영향을 주지 않고 수행됩니다. 유지 보수가 필요한 경우 트래픽이 OND에서 멀어집니다. AS-Path 사전 지정과 같은 BGP 광고가 일시적으로 변경되고 Outpost 업링크의 트래픽 패턴이 이에 따라 변경되는 것을 확인할 수 있습니다. OND 펌웨어 업데이트를 사용하면 BGP가 펄럭이는 것을 볼 수 있습니다.

BGP 속성을 변경하지 않고 Outpost에서 BGP 광고를 수신하도록 고객 네트워크 장비를 구성하고 BGP 다중 경로 및 부하 분산을 활성화하여 최적의 인바운드 트래픽 흐름을 달성하는 것이 좋습니다. AS-Path 사전 지정은 유지 관리가 필요한 경우 트래픽을 OND에서 다른 곳으로 이동시키기 위해 로컬 게이트웨이 접두사에 사용됩니다. 고객 네트워크는 AS-Path 길이가 1인 Outpost에서 출발하는 경로를 AS-Path 길이가 4인 경로보다 선호해야 합니다.

고객 네트워크는 모든 OND에 동일한 속성을 가진 동일한 BGP 접두사를 알려야 합니다. Outpost 네트워크는 기본적으로 모든 업링크 간에 아웃바운드 트래픽의 부하를 분산합니다. 유지 관리가 필요한 경우 Outpost 측에서는 라우팅 정책을 사용하여 트래픽을 OND에서 다른 곳으로 이동합니다. 이러한 트래픽 이동에는 모든 OND의 고객 측에서 동일한 BGP 접두사가 필요합니다. 고객 네트워크에서 유지

관리가 필요한 경우 AS-Path 프리펜딩을 사용하여 특정 업링크에서 일시적으로 트래픽 배열을 이동하는 것이 좋습니다.

전력 및 네트워크 이벤트에 대한 모범 사례

AWS Outposts 고객을 위한 [AWS 서비스 약관에](#) 명시된 대로 Outposts 장비가 위치한 시설은 Outposts 장비의 설치, 유지 관리 및 사용을 지원하기 위한 최소 [전력](#) 및 [네트워크](#) 요구 사항을 충족해야 합니다. Outpost 랙은 전원 및 네트워크 연결이 중단되지 않는 경우에만 제대로 작동할 수 있습니다.

전력 이벤트

완전한 정전이 발생하면 AWS Outposts 리소스가 자동으로 서비스로 돌아가지 않을 수 있는 내재된 위험이 있습니다. 중복 전원 및 백업 전원 솔루션을 배포하는 것 외에도 다음과 같은 작업을 미리 수행하여 일부 최악의 시나리오의 영향을 완화하는 것이 좋습니다.

- DNS 기반 또는 랙 외부 로드 밸런싱 변경을 사용하여 통제된 방식으로 Outpost 장비 외부로 서비스와 애플리케이션을 이동하세요.
- 컨테이너, 인스턴스, 데이터베이스를 순서대로 증분 방식으로 중지하고 복원 시 역순으로 사용합니다.
- 서비스의 통제된 이동 또는 중지 에 대한 계획을 테스트합니다.
- 중요한 데이터와 구성을 백업하고 Outpost 외부에 저장합니다.
- 전력 가동 중지 시간을 최소화합니다.
- 유지 관리 중에는 전원 공급 장치를 반복적으로 전환(꺾다가 켜다가)하지 마십시오.
- 유지 관리 기간 내에 예상치 못한 상황에 대처할 수 있도록 여분의 시간을 할애합니다.
- 일반적으로 필요한 것보다 더 넓은 유지 관리 기간을 전달하여 사용자와 고객의 기대치를 관리합니다.
- 전원이 복원된 후 [AWS Support 센터에서](#) 사례를 생성하여 AWS Outposts 및 관련 서비스가 실행 중인지 확인을 요청합니다.

네트워크 연결 이벤트

Outpost와 AWS 리전 또는 Outpost 홈 리전 간의 서비스 링크 연결은 일반적으로 네트워크 유지 관리가 완료되면 업스트림 회사 네트워크 디바이스 또는 타사 연결 공급자의 네트워크에서 발생할 수 있는 네트워크 중단 또는 문제로부터 자동으로 복구됩니다. 서비스 링크 연결이 끊기는 동안에는 Outpost 작업이 로컬 네트워크 활동으로 제한됩니다.

Outposts의 Amazon EC2 인스턴스, 로컬 게이트웨이 및 Amazon EBS 볼륨은 계속 정상적으로 작동하며 로컬 네트워크를 통해 로컬에서 액세스할 수 있습니다. 마찬가지로 Amazon ECS 작업자 노드와 같은 AWS 서비스 리소스는 로컬에서 계속 실행됩니다. 그러나 API 가용성은 저하됩니다. 예를 들어 API 실행, 시작, 중지 및 종료가 작동하지 않을 수 있습니다. 인스턴스 지표 및 로그는 최대 7일 동안 로컬로 계속 캐시되며 연결이 반환되면 AWS 리전으로 푸시됩니다. 7일 이상 연결 해제하면 지표 및 로그가 손실될 수 있습니다.

자세한 내용은 [AWS Outposts 랙 FAQ](#) 페이지에 있는 시설의 네트워크 연결이 끊어지면 어떻게 되나요? 질문을 참조하세요.

현장 전원 문제 또는 네트워크 연결 손실로 인해 서비스 링크가 중단된 경우는 Outpost를 소유한 계정에 알림을 Health Dashboard 보냅니다. 중단이 예상되는 경우에도 사용자와는 서비스 링크 중단 알림을 억제할 AWS 수 없습니다. 자세한 내용은 AWS Health 사용 설명서의 [Health Dashboard 시작하기](#)를 참조하세요.

계획된 서비스 유지 관리가 네트워크 연결에 영향을 미칠 경우 다음과 같은 사전 조치를 취하여 잠재적인 문제 시나리오의 영향을 제한합니다.

- Outpost 랙이 인터넷 또는 퍼블릭 Direct Connect를 통해 상위 AWS 리전에 연결되는 경우 계획된 유지 관리 전에 추적 경로를 캡처합니다. 작동 중인(네트워크 유지 관리 전) 네트워크 경로와 문제가 있는(네트워크 유지 관리 후) 네트워크 경로를 통해 차이점을 식별하면 문제 해결에 도움이 됩니다. 유지 관리 후 문제를 AWS 또는 ISP에 에스컬레이션하는 경우이 정보를 포함할 수 있습니다.

다음 사이의 추적 경로를 캡처합니다.

- Outpost 위치의 공용 IP 주소 및 `outposts.region.amazonaws.com`에서 반환한 IP 주소 *region*을 상위 AWS 리전의 이름으로 바꿉니다.
- Outpost 위치의 공용 인터넷 연결 및 공용 IP 주소를 사용하는 상위 리전의 모든 인스턴스
- 네트워크 유지 관리를 관리할 수 있는 경우 서비스 링크의 가동 중지 시간을 제한합니다. 네트워크가 복구되었는지 확인하는 단계를 유지 관리 프로세스에 포함시킵니다.
- 네트워크 유지 관리를 관리할 수 없는 경우, 공지된 유지 관리 기간과 관련하여 서비스 링크 다운타임을 모니터링하고 공지된 유지 관리 기간이 끝나도 서비스 링크가 백업되지 않으면 계획된 네트워크 유지 관리 담당자에게 조기에 에스컬레이션합니다.

리소스

다음은 계획된 또는 예상치 못한 전력 또는 네트워크 사고 이후 Outposts가 정상적으로 작동하고 있는지 확인할 수 있는 몇 가지 모니터링 관련 리소스입니다.

- AWS 블로그 [의 모니터링 모범 사례 AWS Outposts](#)에서는 Outposts와 관련된 관찰성 및 이벤트 관리 모범 사례를 다룹니다.
- [Amazon VPC의 네트워크 연결을 위한 디버깅 도구](#) AWS 블로그에서는 AWSSupport-SetupIPMonitoringFromVPC 도구를 설명합니다. 이 도구는 사용자가 지정한 서브넷에 Amazon EC2 Monitor 인스턴스를 생성하고 대상 IP 주소를 모니터링하는 AWS Systems Manager 문서 (SSM 문서)입니다. 이 문서는 핑, MTR, TCP 경로 추적 및 경로 추적 진단 테스트를 실행하고 결과를 Amazon CloudWatch Logs에 저장합니다(예: 지연 시간, 패킷 손실). Outposts 모니터링의 경우 모니터 인스턴스는 상위 AWS 리전의 서브넷 하나에 있어야 하며 프라이빗 IP(들)를 사용하여 하나 이상의 Outpost 인스턴스를 모니터링하도록 구성되어야 합니다. 이렇게 하면 AWS Outposts 와 상위 AWS 리전 간의 패킷 손실 그래프와 지연 시간이 제공됩니다.
- AWS 블로그 [를 AWS Outposts 사용하기 위한 자동화된 Amazon CloudWatch 대시보드 배포 AWS CDK](#)에서는 자동화된 대시보드 배포와 관련된 단계를 설명합니다.
- 질문이 있거나 자세한 정보가 필요한 경우, AWS 지원 사용 설명서의 [지원 사례 생성](#)를 참조하세요.

Outpost 랙 기간 종료 옵션

AWS Outposts 기간이 끝나면 다음 옵션 중에서 선택해야 합니다.

- [구독을 갱신](#)하고 기존 Outpost 랙을 유지합니다.
- [Outpost 랙을 반환할 준비를 합니다](#).
- [월간 구독으로 전환](#)하고 기존 Outpost 랙을 유지합니다.

구독 갱신

Outpost 랙에 대한 현재 구독이 종료되기 최소 5영업일 전에 다음 단계를 완료해야 합니다. 현재 구독이 종료되기 최소 5영업일 전에이 단계를 완료하지 않으면 예상치 못한 요금이 발생할 수 있습니다.

구독을 갱신하고 기존 Outpost 랙을 유지하려면:

1. <https://console.aws.amazon.com/outposts/> AWS Outposts 콘솔을 엽니다.
2. 탐색 창에서 Outpost를 선택합니다.
3. 작업을 선택합니다.
4. Outpost 갱신을 선택합니다.
5. 구독 기간 및 결제 옵션을 선택합니다.

요금에 대한 내용은 [AWS Outposts 랙 요금](#)을 참조하세요. 가격 견적을 요청할 수도 있습니다.

6. 지원 티켓 제출을 선택합니다.

Note

Outpost 랙의 현재 구독이 종료되기 전에 갱신하는 경우 선결제 요금이 즉시 청구됩니다.

새 구독은 현재 구독이 종료된 다음 날에 시작됩니다.

구독을 갱신하거나 Outpost 랙을 반환하겠다는 의사를 표시하지 않으면 월간 구독으로 자동으로 전환됩니다. Outpost 랙은 AWS Outposts 구성에 해당하는 선결제 없음 결제 옵션의 비율로 매월 갱신됩니다. 새 월별 구독은 현재 구독이 종료된 다음 날에 시작됩니다.

AWS Outposts 랙 반환

랙을 반환할 준비를 하고 Outpost AWS Outposts 랙의 현재 구독이 종료되기 최소 5영업일 전에 폐기 프로세스를 완료해야 합니다. 그렇게 해야만 반환 프로세스를 시작할 AWS 수 있습니다. 현재 구독이 종료되기 최소 5영업일 전에이 단계를 완료하지 않으면 서비스 해제가 지연되고 예상치 못한 요금이 발생할 수 있습니다.

Outpost 랙을 반환할 때는 배송 요금이 부과되지 않습니다. 그러나 손상된 랙을 반환하면 비용이 발생할 수 있습니다.

AWS Outposts 랙이 반환되도록 준비하려면:

Important

가 예약된 검색을 위해 현장에 있을 때까지 Outpost 랙의 전원을 끄 AWS 지 마십시오.

1. Outpost의 리소스를 공유하는 경우 해당 리소스의 공유를 해제해야 합니다.

다음 방법 중 하나로 공유 Outpost 리소스의 공유를 취소할 수 있습니다.

- AWS RAM 콘솔을 사용합니다. 자세한 내용은 AWS RAM 사용 설명서에서 [리소스 공유 업데이트](#)를 참조하세요.
- AWS CLI 를 사용하여 [disassociate-resource-share](#) 명령을 실행합니다.

공유할 수 있는 Outpost 리소스 목록은 [공유 가능한 Outpost 리소스](#)를 참조하세요.

2. Outpost의 서브넷과 연결된 활성 인스턴스를 종료하세요. 인스턴스를 종료하기 위해서는 Amazon EC2 사용 설명서의 [인스턴스 종료](#) 지침을 따릅니다.

Note

Application Load Balancer 또는 Amazon Relational Database Service(RDS)와 같이 Outpost에서 실행되는 일부 AWS관리형 서비스는 EC2 용량을 사용합니다. 그러나 연결된 인스턴스는 Amazon EC2 대시보드에 표시되지 않습니다. 용량을 확보하려면 이러한 서비스에 연결된 리소스를 종료해야 합니다. 자세한 내용은 [Outpost에서 일부 EC2 인스턴스 용량이 누락된 이유는 무엇입니까?](#)를 참조하세요.

3. AWS 계정에 있는 Amazon EC2 인스턴스의 인스턴스 용량 가용성을 확인하세요.

- a. <https://console.aws.amazon.com/outposts/> AWS Outposts 콘솔을 엽니다.
- b. Outposts를 선택합니다.
- c. 반환할 특정 Outpost를 선택하세요.
- d. Outpost 페이지에서 사용 가능한 EC2 용량 탭을 선택합니다.
- e. 각 인스턴스 패밀리의 인스턴스 용량 가용성이 100%인지 확인하세요.
- f. 각 인스턴스 패밀리의 인스턴스 용량 사용률이 0%인지 확인하세요.

다음 이미지는 가용 EC2 용량 탭의 인스턴스 용량 가용성 및 인스턴스 용량 사용률 그래프를 보여줍니다.

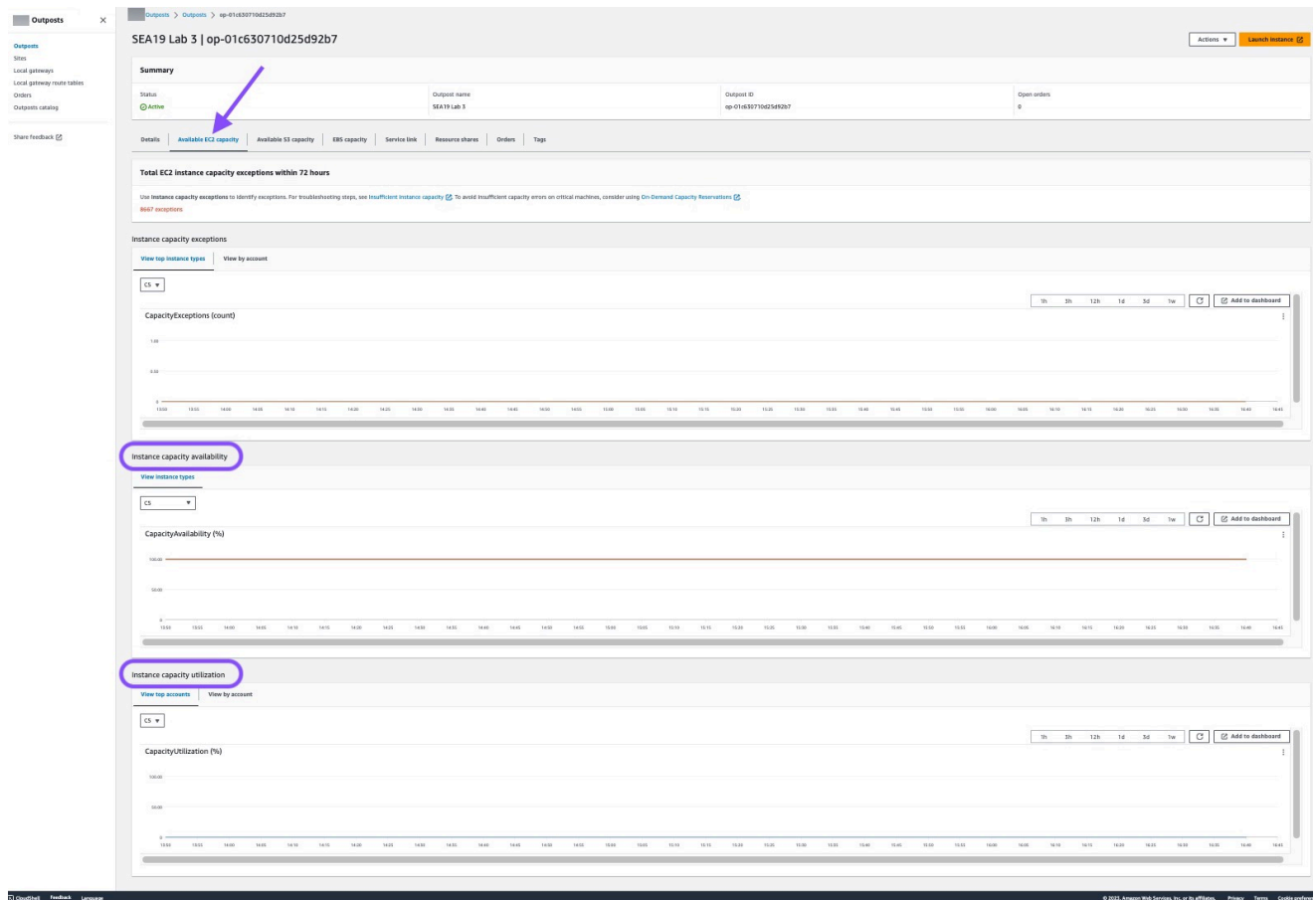

다음 이미지는 인스턴스 유형의 목록을 보여줍니다.

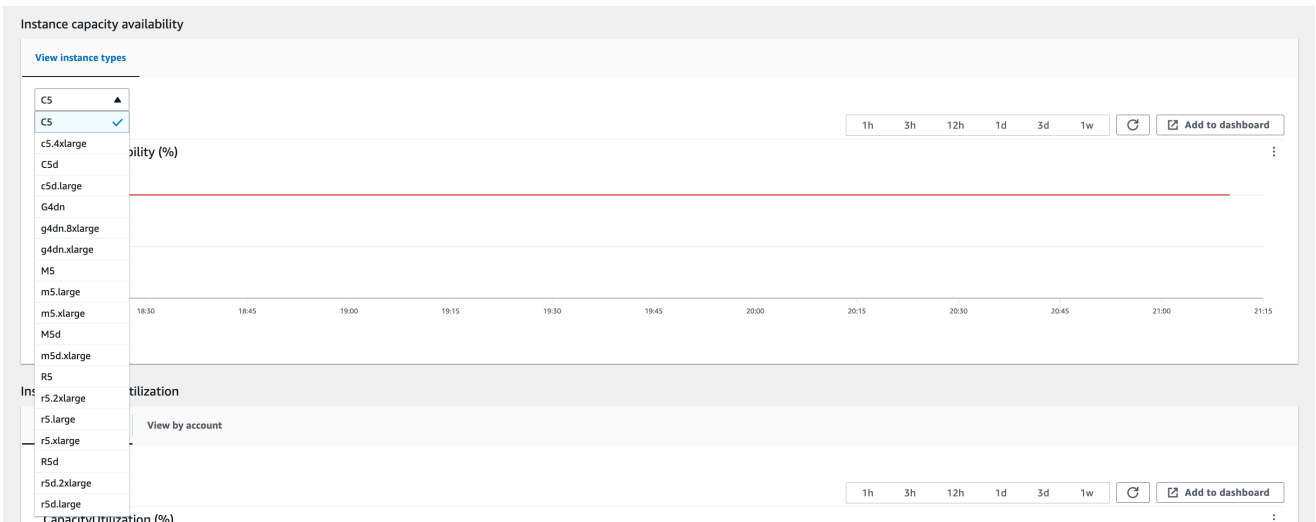

4. Amazon EC2 인스턴스 및 서버 볼륨의 백업을 생성합니다. 백업을 생성하려면 AWS 권장 지침 가이드에서 [EBS 볼륨으로 Amazon EC2를 백업 및 복구의 지침을 따르세요](#).
5. Outpost와 연결된 Amazon EBS 볼륨을 삭제하세요.
 - a. <https://console.aws.amazon.com/ec2/>에서 Amazon EC2 콘솔을 엽니다.
 - b. 탐색 창에서 볼륨을 선택합니다.
 - c. 작업을 선택한 후 볼륨 삭제를 선택합니다.
 - d. 확인 대화 상자에서 Delete(삭제)를 선택합니다.
6. Outpost에 Amazon S3가 있는 경우, Outpost에 있는 로컬 스냅샷을 모두 삭제하세요.
 - a. <https://console.aws.amazon.com/ec2/>에서 Amazon EC2 콘솔을 엽니다.
 - b. 탐색 창에서 스냅샷을 선택합니다.
 - c. Outpost ARN을 사용하여 스냅샷을 선택합니다.
 - d. 작업 및 스냅샷 삭제를 선택합니다.
 - e. 확인 대화 상자에서 Delete(삭제)를 선택합니다.
7. Outpost 랙과 연결된 모든 Amazon S3 버킷을 삭제하세요. 버킷을 삭제하려면 [Amazon S3 on Outposts 사용 설명서의 Amazon S3 on Outposts 버킷 삭제](#)의 지침을 따르세요. Amazon S3
8. Outpost에 연결된 VPC 연결 및 고객 소유 IP 주소 풀 (COIP) CIDR을 삭제하세요.

AWS 검색 팀이 랙의 전원을 끕니다. 전원이 꺼진 후 AWS Nitro 보안 키를 삭제하거나 AWS 검색 팀이 사용자를 대신하여 삭제할 수 있습니다.

AWS Outposts 랙을 반환하려면

Important

AWS 폐기 요청을 제출한 후에는가 반환 프로세스를 중지할 수 없습니다.

1. <https://console.aws.amazon.com/outposts/> AWS Outposts 콘솔을 엽니다.
2. 탐색 창에서 Outpost를 선택합니다.
3. 작업을 선택합니다.
4. Outpost 폐기를 선택하고 워크플로에 따라 리소스를 삭제합니다.
5. 요청 제출을 선택합니다.

AWS 담당자가 폐기 프로세스를 시작하기 위해 연락을 드릴 것입니다.

Note

Outpost 랙의 현재 구독이 종료되기 전에 랙을 반환해도 이 Outpost와 관련된 미해결 요금은 종료되지 않습니다.

AWS 검색 팀이 랙의 전원을 끕니다. 전원이 꺼진 후 AWS Nitro 보안 키를 삭제하거나 AWS 검색 팀이 사용자를 대신하여 삭제할 수 있습니다.

월간 구독으로 전환하세요.

월간 구독으로 전환하고 기존 Outpost 랙을 유지하려면 별도의 조치가 필요하지 않습니다. 궁금한 점은 청구 지원 사례를 여세요.

Outpost 랙은 Outpost 구성에 해당하는 선결제 없음 결제 옵션의 비율로 월 단위로 갱신됩니다. 새 월 별 구독은 현재 구독이 종료된 다음 날에 시작됩니다.

에 대한 할당량 AWS Outposts

AWS 계정에는 각각에 대해 이전에 제한이라고 하는 기본 할당량이 있습니다 AWS 서비스. 다르게 표시되지 않는 한 리전별로 각 할당량이 적용됩니다. 일부 할당량에 대한 증가를 요청할 수 있으며 모든 할당량에 대한 증가를 요청할 수 없습니다.

할당량을 보려면 [Service Quotas 콘솔](#)을 AWS Outposts 엽니다. 탐색 창에서 AWS 서비스(를) 선택한 다음 AWS Outposts(를) 선택합니다.

할당량 증가를 요청하려면 [Service Quotas 사용 설명서](#)의 할당량 증가 요청을 참조하세요.

AWS 계정에는 다음과 관련된 할당량이 있습니다 AWS Outposts.

리소스	Default	조정 가능	설명
Outpost 사이트	100	예	<p>Outpost 사이트는 Outpost 장비에 전원을 공급하고 네트워크에 연결하는 고객이 관리하는 물리적 건물입니다.</p> <p>AWS 계정의 각 리전에 100개의 Outposts 사이트를 보유할 수 있습니다.</p>
사이트당 Outpost	10	예	<p>AWS Outposts에는 Outposts라고 하는 하드웨어 및 가상 리소스가 포함되어 있습니다. 이 할당량은 Outpost 가상 리소스를 제한합니다.</p> <p>각 Outpost 내에 10개의 Outpost를 생성할 수 있습니다.</p>

AWS Outposts 및 다른 서비스의 할당량

AWS Outposts는 다른 서비스의 리소스에 의존하며 해당 서비스에는 고유한 기본 할당량이 있을 수 있습니다. 예를 들어, 로컬 네트워크 인터페이스의 할당량은 네트워크 인터페이스의 Amazon VPC 할당량에서 나옵니다.

Outpost 랙에 대한 문서 기록

다음 표는 Outpost 랙에 대한 문서 변경 사항을 설명합니다.

변경 사항	설명	날짜
AWS Outposts 는 Dell 및 HPE 스토리지 배열의 외부 블록 볼륨을 지원합니다.	Dell PowerStore 및 HPE Alletra Storage MP B10000과 같은 타사 공급업체가 지원하는 외부 블록 데이터 및 부팅 볼륨을 사용할 수 있습니다.	2025년 9월 30일
VIF 연결 상태 및 BGP 세션 상태에 사용할 수 있는 지표입니다.	ConnectionStatus 및 BGPSessionState 지표를 사용하여 CloudWatch 콘솔에서 AWS Outposts VIF 연결 및 BGP 세션의 상태를 모니터링할 수 있습니다.	2025년 7월 31일
구독 갱신 및 랙 반환 준비	구독을 갱신하거나 랙을 반환하려면 현재 구독이 종료되기 최소 10영업일 전에 프로세스를 완료해야 합니다.	2025년 7월 16일
AWS 서비스 지원	AWS Outposts 는 Outpost가 작동하는 AWS 리전을 기반으로 AWS 서비스를 지원합니다.	2025년 7월 14일
정적 안정성 업데이트	네트워크가 중단되는 경우 인스턴스 지표와 로그는 최대 7일 동안 로컬로 캐시됩니다. 이전에는 Outposts가 단 몇 시간 동안 로그를 캐시할 수 있었습니다.	2025년 5월 1일
AWS Identity and Access Management 서비스 연결 역할 AWSServiceRoleForOutposts	AWSServiceRoleForOutposts_ OutpostID 서비스 연결 역할 권한은 서비스 링크	2025년 4월 17일

[utposts_OutpostID 업데이트](#)

엔드포인트 인스턴스에 필요한 네트워크 인터페이스 및 보안 그룹 작업에 대한 보다 정확한 제어를 통해 프라이빗 연결을 위한 네트워킹 리소스를 AWS Outposts 관리하는 방법을 구체화하도록 업데이트되었습니다.

[자산 수준에서 용량 관리](#)

자산 수준에서 용량 구성을 수정할 수 있습니다.

2025년 3월 31일

[Direct Connect 전송 VIF를 사용한 프라이빗 연결](#)

이제 Direct Connect 전송 VIF를 사용하여 Outpost와 홈 AWS 리전 간의 프라이빗 연결을 활성화하도록 서비스 링크를 구성할 수 있습니다.

2024년 12월 11일

[타사 스토리지에서 지원하는 외부 블록 볼륨](#)

이제 Outpost의 인스턴스 시작 프로세스 중에 호환되는 타사 블록 스토리지 시스템이 지원하는 블록 데이터 볼륨을 연결할 수 있습니다.

2024년 12월 1일

[용량 관리](#)

인스턴스의 용량 구성을 수정할 수 있습니다.

2024년 11월 11일

[용량 관리](#)

새 Outpost 주문의 기본 용량 구성을 수정할 수 있습니다.

2024년 4월 16일

[AWS Outposts 랙에서 서비스 링크 인터페이스 처리량 지표 지원](#)

이제 IfTrafficIn 및 IfTrafficOut Amazon CloudWatch 지표를 활용하여 Outpost 랙 서비스 링크 가상 인터페이스(VIFs)와 로컬 네트워크 디바이스 간의 처리량 사용량을 모니터링할 수 있습니다.

2023년 11월 17일

로컬 게이트웨이 AWS Outposts 와 간 VPC 내 통신	로컬 게이트웨이를 사용하여 여러 Outpost 전반의 동일한 VPC에 있는 서브넷 간 통신을 설정할 수 있습니다.	2023년 8월 30일
AWS Outposts 랙End-of-term 옵션	AWS Outposts 기간이 끝나면 구독을 갱신, 종료 또는 변환할 수 있습니다.	2023년 8월 1일
Amazon Route 53 on Outposts 는 AWS Outposts 랙에서 사용할 수 있습니다.	Outposts의 Amazon Route 53 에는 AWS Outposts에서 발생하는 모든 DNS 쿼리를 캐싱하는 해석기가 포함되어 있습니다. 또한 인바운드 및 아웃바운드 엔드포인트를 배포할 때 Outpost와 온프레미스 DNS 해석기 간에 하이브리드 연결을 설정할 수 있습니다.	2023년 7월 20일
로컬 게이트웨이 인바운드 경로	Outpost에서 탄력적 네트워크 인터페이스에 대한 로컬 게이트웨이 인바운드 경로를 생성하고 수정할 수 있습니다.	2022년 9월 15일
에 대한 직접 VPC 라우팅 소개 AWS Outposts	VPC에 있는 인스턴스의 프라이빗 IP 주소를 사용하여 온프레미스 네트워크와의 통신을 용이하게 합니다.	2022년 9월 14일
Outpost 랙용 사용 AWS Outposts 설명서 생성	AWS Outposts 사용 설명서는 랙과 서버에 대한 별도의 설명서로 나뉘었습니다.	2022년 9월 14일
로컬 게이트웨이 라우팅 테이블 생성 및 관리	로컬 게이트웨이 라우팅 테이블 및 CoIP 풀을 생성하고 수정합니다. VIF 그룹 연결을 관리합니다.	2022년 9월 14일

<u>의 배치 그룹 AWS Outposts</u>	분산 전략을 사용하는 배치 그룹은 호스트 전반에서 인스턴스를 분산할 수 있습니다.	2022년 6월 30일
<u>의 전용 호스트 AWS Outposts</u>	이제 Outposts의 전용 호스트를 사용할 수 있습니다.	2022년 5월 31일
<u>공유 Outpost 사이트</u>	Outpost 사이트를 생성 및 관리하고 조직의 다른 AWS 계정과 공유합니다.	2021년 10월 18일
<u>새 CloudWatch 차원</u>	AWS Outposts 네임스페이스의 지표에 대한 새 CloudWatch 차원입니다.	2021년 10월 13일
<u>S3 버킷 공유</u>	Outpost에서 S3 버킷을 공유하고 관리합니다.	2021년 8월 5일
<u>일부 배치 그룹 지원</u>	리전에서와 마찬가지로, 클러스터, 파티션 또는 스프레드 배치 전략을 사용할 수 있습니다.	2021년 7월 28일
<u>추가적인 CloudWatch 지표</u>	추가적인 CloudWatch 지표는 예약 인스턴스에 사용할 수 있습니다.	2021년 5월 24일
<u>네트워크 문제 해결 체크리스트</u>	네트워크 문제 해결 체크리스트를 사용할 수 있습니다.	2021년 2월 22일
<u>추가적인 CloudWatch 지표</u>	EBS 볼륨에 대한 추가적인 CloudWatch 지표를 사용할 수 있습니다.	2021년 2월 2일
<u>콘솔 주문 업데이트</u>	콘솔 주문 프로세스가 업데이트되었습니다.	2021년 1월 14일

프라이빗 연결	AWS Outposts 콘솔에서 Outpost를 생성할 때 Outpost의 프라이빗 연결을 구성할 수 있습니다.	2020년 12월 21일
네트워크 준비 체크리스트	Outpost 구성을 위한 정보를 수집할 때는 네트워크 준비 체크리스트를 사용합니다.	2020년 10월 28일
공유 AWS Outposts 리소스	Outpost 공유를 통해 Outpost 소유자는 로컬 게이트웨이 라우팅 테이블을 포함한 Outpost 및 Outpost 리소스를 동일한 AWS 조직의 다른 AWS 계정과 공유할 수 있습니다.	2020년 10월 15일
추가적인 CloudWatch 지표	추가적인 CloudWatch 지표는 예약 인스턴스에 사용할 수 있습니다.	2020년 9월 21일
추가적인 CloudWatch 지표	서비스 링크 연결 상태에 대한 추가 CloudWatch 지표를 사용할 수 있습니다.	2020년 9월 11일
고객 소유 IPv4 주소 공유 지원	AWS Resource Access Manager 를 사용하여 고객 소유 IPv4 주소를 공유합니다.	2020년 4월 20일
추가적인 CloudWatch 지표	EBS 볼륨에 대한 추가적인 CloudWatch 지표를 사용할 수 있습니다.	2020년 4월 4일
최초 릴리스	의 최초 릴리스입니다 AWS Outposts.	2019년 12월 3일

기계 번역으로 제공되는 번역입니다. 제공된 번역과 원본 영어의 내용이 상충하는 경우에는 영어 버전이 우선합니다.